

زمانی کوردی له ئاستی پسته سازیدا

پروفیسور د. وریا عمر امین

ئەکادیمیای کوردی - زانکۆی بەغداد - زانکۆی جیهان

ناوهرۆك

__ پيشهكى

۰ __ ريزمان چييه ؟

۱ - بيناغهى سادهترين پستهى كوردى

گۆقارى پۆشنبيرى نۆئ. ژماره (۱۱۱) سالى (۱۹۸۶)، ل ۱۸۳ - ۱۸۹.

۲ - بنج و سيما و ياساكانى گۆيزانهوه

گۆقارى پۆشنبيرى نۆئ. ژماره (۱۲۱) سالى ۱۹۸۹، ل ۷۲ - ۷۵.

۳ - له پوههكانى پييازى گۆيزانهوه

گۆقارى ئەكادىمى. ژماره (۳) سالى (۲۰۰۳).

۴ - لىكدانى وشهكان

گۆقارى پۆشنبيرى نۆئ. ژماره (۱۱۸) سالى (۱۹۸۸)، ل ۱۳۲ - ۱۳۷.

۵ - نامرازهكانى بهستن

گۆقارى پۆژى كوردستان - كۆمهلهى پۆشنبيرى كورد - بهغداد.

ژماره (۶۷) سالى (۱۹۸۴) ل ۲۸ - ۳۱

۶ - پىككهوتن له زماندا

گۆقارى پۆشنبيرى نۆئ. ژماره (۹۲) سالى (۱۹۸۲)، ل ۱۶ - ۱۹.

۷ - ريزمانى پاناوى لكاو

گۆقارى كاروان - ئەمىندارىتتى گشتى بۆ پۆشنبيرى و لاوان - ههولير.

ژماره (۸) سالى (۱۹۸۳)، ل ۶۸ - ۷۴.

۸ - پستهى بكه ناديار

گۆقارى پۆشنبيرى نۆئ. ژماره (۹۵) سالى (۱۹۸۲)، ل ۳۴ - ۳۵.

۹ - له پهيوهندييهكانى بكه ناديار

گۆقارى پۆشنبيرى نۆئ. ژماره (۱۲۹) سالى (۱۹۹۲)، ل ۱۸ - ۳۲.

۱۰ - تينهپهپ فرمانىكى بكه نادياره

گۆقارى پۆشنبيرى نۆئ. ژماره (۱۰۷) سالى (۱۹۸۵)، ل ۱۹۶ - ۲۰۰.

۱۱ - مهرج و ياساكانى له زمانى كورديدا

گۆقارى كۆپى زانبارى عيراق - دهستهى كورد - بهغداد.

ژماره (۲۷ و ۲۸) سالى (۱۹۹۸)، ل (۲۴۱ - ۲۴۳).

- ١٢ - چەند تێبىنپىهك له بارهى (نهى) وه .
گۆفارى كۆرى زانىارى عىراق - دهستهى كورد - به غداد .
ژماره (٣١) سالى (٢٠٠٣) ، ل ١٥٧ - ١٦١ .
- ١٣ - دۆخ و ئهركى به شهكانى پسته
گۆفارى ئه كادىمىيى كوردى . ژماره (٣٤) سالى (٢٠١٥) .
- ١٤ - پاشبهندهكان
گۆفارى كۆرى زانىارى عىراق - دهستهى كورد - به غداد .
ژماره (١٥) ، سالى (١٩٨٦) ، ل ١٨٢ - ١٩٣ .
- ١٥ - پىزماني ههبي له زماني كورديدا
گۆفارى پۆشنبرى نوى . ژماره (١٤١) ، سالى (١٩٩٨) ، ل ٧ - ٨ .
- ١٦ - مۆرفۆسىنتاكس و بكه رنارى مۆرفۆسىنتاكسى
گۆفارى ئه كادىمىيى كوردى . ژماره (٢٦) سالى (٢٠١٣) . ل ٧ - ٢٠ .
- ١٧ - مۆرفۆفۆتۆسىنتاكس
گۆفارى ئه كادىمىيى كوردى . ژماره (٢٣) سالى (٢٠١٢) . ل ٧ - ١٦ .
- 18 - Complex Sentence in Kurdish
گۆفارى ئه كادىمىيى كوردى . ژماره (٣٥) سالى (٢٠١٥) .

پیشگی

پېړهوی نووسینه وهی پېژمانیکی کوردی سهرده مانه .

ئه گهر له روانگی دهسکه وته کانی زمانه وانبی سهرده م سهیریکی ئه و کتیبه پېژمانییه کوردییا نه و ئه وانهی له قوتابخانه و زانکۆکاندا ده خوینرین، بکهین، دهرده که وئ که به شیکی زور که میان په یوه ندیی به پېژمانه وه هه یه . ئامانجه کانی پېژمان نووسینیان تیدا به دی ناکرئ . بابته کان به شیوه ییکی هه پر مه کی خراونه ته پروو . ئاسته کانی شیکردنه وه و یاساکان تیکه ل به په کتر کراون، ده یان لایه ن فه رامۆشکراون، بۆچوون و پیناسه کان لیل و سه رشپوینه رن هه رگیز به که لک لیکۆلینه وهی زمانه وانبی گشتی و به راوردی نایه ن . له ژیر کاریگه ریی ئیعرابی پېژمانی عه ره بی ئاماده کراون، که پېژمانیکی په ککه وتهی ته مه ن ۱۴۰۰ سالهی زا ره کییه نه ک یاسادار .^(۱)

زمان ئالۆزترین سیسته می سرووشته ، دیارده ییکی خۆرسکه . جهسته ییکی زیندوه ، له پاده به دهر ئالۆز و فره لایه ن و تیکچرژاوه ، په یوه ندیی راسته وخۆی به کارکردنی می شکوه هه یه ، به یاساکانی فیزیکی و ماتماتیکی و بایۆلۆجی و لۆجیکی کار ده کات . هه موو زمانانی مروقی هه مان دیارده ن، هه مان ئه رک به هه مان په پره و جیبه جی ده که ن، ئه ویش دهر برین و دهر هینانی ئه و ئه ندیشه و زانیاراییا نه یه که له می شکدا ، له پئی پینچ هه سته کانه وه تۆمارکراون و پاریزراون .

زانستی زمان له ئه نجامی پشکنینه وهی سه دان سالی هه زاران زمانانی سه ر پووی زه وی،

سه لماندی که :

۱- له کوئ مروق هه بی زمانیش هه یه ، واتا زمان و مروق (هاوبوون) ن . هه یچ کۆمه لیک نییه و نه دۆزراوه ته وه زمانی نه بی .

۲- هه ر مندالیک له هه ر کۆمه ل و په گه ز و شارستانییه ت و ناوچه ییکی جوگرافیایی ئه م جیهانه دا له دایک بی، زمانی ئه و کۆمه له به ته واوی وهرده گرئ که تیدا په روهرده ده بی .

- ئەمە ئەو دەسەلمىنىڭ كە ھەر مېشكىك ئامادەيە بۇ ۋەرگرتنى ھەر زمانىكى مرقىي ئەم جىھانە . بەلگەي ئەۋەشە كە ئەو جىاۋازىيانەي لە نىۋان زمانەكاندا ھەيە ھۆي بايۋلۇچى نىيە .
- ۳ - ئەو زمانانەي بە پەمەكى Primitive ناۋ براۋن، نىن و بوونيان نىيە . ھەموو زمانانى جىھان بەقەد يەك ئالۋزىن و ۋەك يەك دەتۋانن ھەر ئەندىشەيىك و بىرىكى ئەم سروسشە دەربېن، ھەر بەو كۆمەلە وشانەي لە فەرھەنگى مېشكى قسەكەرەكەدايە . دەۋلەمەندى و ھەژارىي زمان لە پۈۋى فەرھەنگەۋە پەيوەندىي بە بارى مېژۋىي و پۇشنىبىرى و كۆمەلەيەتتەيە ھەيە، نەك بە پەرەسەندەۋە . ھەر زمانىك دەرگاي بۇ كراۋتەۋە تا بىپايان وشەي بچىتى . كەي شتىكى تازە لە كۆمەلدا پەياۋو، (كەرەسەيى) بىن يا (ئەندىشەيى) ، ناۋىكى لى دەنرئ چ بە ۋەرگرتن چ بە دارپشتن . وشەكە خۆي لە ناۋ ياساكانى ئەو زمانەدا دەتۋىتەۋە و دەسوئ و سىماي زمانەكەي لى دەنىشى .
- ۴ - ھىچ زمانىك لە ھىچ زمانىكى تر قورستر يا ئاسانتر نىيە . قورسى و ئاسانىي زمان شتىكى پىژەيىيە . بۇ نمونە بۇ كوردئ فېربوونى زمانى فارسى لە ئىنگلىزىي لا ئاسانترە لە ئەلەمانى ، كەجى بۇ ئىنگلىزئ فېربوونى ئەلەمانىي لا لە فارسى ئاسانترە .
- ۵ - قسەكەرى ھەر زمانىك دەتۋاننىت تا ژمارەيىكى بىن كۆتايى پستە دارپژىت و تىيگات ھەر بەو كۆمەلە وشانەي لە فەرھەنگى مېشكىدايە . ئەمە بەلگەي ئەۋەيە كە ھەموو زمانەكان بە ھەمان ياسا ماتماتىيەكان كار دەكەن .
- ۶ - ھەر زمانىك شىۋەيىكى ترى ھەر زمانىكى ترە . ھەر ياسا و دياردەيىك لە ھەر زمانىكدا بە دەستەۋە بگريت ، لەھەر زمانىكى تردا بە شىۋەيىكى تر و سىمايەكى تر خۆي دەردەخا . لە ھەموو زماناندا (پاناۋ - ناۋ - كار - ژمارە - ناۋەلناۋ - ئامازە - نەرى - تىپەپ - تىنەپەپ - بكەر ناديار - ئامرازى پرسىيار - بكەر - بەركار - دەنگ - ھىز - ئاۋزە ...ھتد) .ھەن . بەلگەش ئەمەيە زمان بە زمان فېر دەيىن .
- ۸ - ئەو پەيوەندىيە (تەپۈلكەيى) يەي Hierarchical لە نىۋان سادەترىن كەرەسەكانى زمان ، كە ئەو (تاكە دەنگانەن) بە ئەندامانى ئاخاۋتن درووست دەكرىن و ئالۋزىن دانەي زمان كە (پستە) يە ، لە ھەموو زمانى جىھان دەقاۋدەقن، ۋەك لەم ھىلكارىيەدا پۈنكرۋتەۋە: .

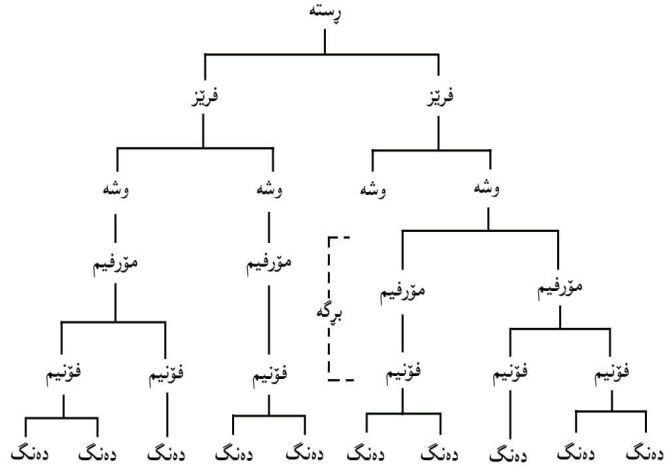

ئەمە دەستووری پېژمانی ھەموو زمانە مۆفییەکانە، لێیەو خستە وپلانی تاکە زمانەکان وەرەگیرئ.

واتا: لە ھەموو زمانیکدا :

- ۱- ژمارەییکی دەستنیشانکراو (شیوە) دەنگ ھەبە . بە دەستەبیک یاسای فۆنۆلۆجی، کە لە ھەموو زماناندا ھەمان شتن، لە پتی جووتۆکە Minimal Pair و سیتۆکەکانەو Minimal Set فۆنیمەکانی زمانەکە دەسنیشان دەکرین.
- ۲- لە ناو قالبی (برگە) فۆنەتیک (دا، فۆنیمەکان، بە یاسا فۆنۆلۆجییەکان لیک دەدرین (برگە) فۆنۆلۆجی) پیک دەھتین.
- ۳- بە فۆنیمیک یا زیاتر مۆرفیم پیکدیت.
- ۴- بە مۆرفیمیک یا زیاتر وشە پیکدیت.
- ۵- بە وشەبیک یا زیاتر (گرئ) Phrase پیکدیت.
- ۶- بە دوو گرئ یا زیاتر (رستە) پیک دیت و بە دوو رستە یا زیاتر رستە ئالۆز پیکدیت.
- ۷- ھەموو زمانەکان کە رەسە ناکەرتیی وەک ھیز Stress و ئاوازه Intonation و تۆن Ton ھەن. بە ھەمان پیرەو ئەرکی پېژمانی لە ئاستی مۆرفۆلۆجی و سینتاکسیدا دەگیرن.

ھەموو ئەمانە بەلگەن دەیسەلمینن کە یاساکی پېژمانی ھەموو زمانەکان دەقاودەق ھەمان شتن. جیاوازیان تەنھا لە پاشوپیش کەوتنی پیکھاتەکانە لە ئاستە جیاوازهکاندا، کە شیوەی

جیاوازیان پی دەدات. هەر زمانەش بە پێی یاسا تایپۆلۆجییەکانی Typology تایبەتی خۆی.

خشتە ی پستە ی سادە ی (بنج) لە زمانی کوردیدا بە م جۆرە وەر دەگیرێ:

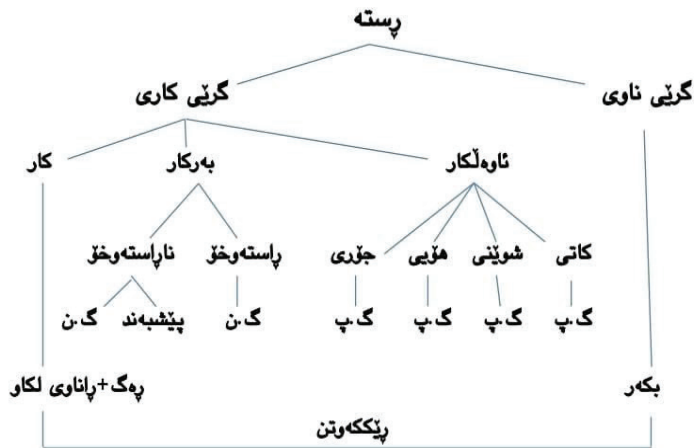

واتا:

سادەترین پستە لە (گرێیەکی ناوی و گرێیەکی کاری) پیکدیت.

← پستە گ.ن + گ.ک

سادەترین گرێی ناوی لە ناویک پیکدیت.

← گ.ن ناو

گرێی کاری لە (کار) و (بەرکار) و (ئاوێلکار) پیکدیت.

← گرێی کاری بەرکار + ئاوێلکار + کار

کار لە (پهگی کار) و (پ. اناوی لکاو) پیکدیت

← کار پهگ + راناوی لکاو

بەرکار (راستەوخۆ) و (ناپراستەوخۆ) یه

بەرکاری راستەوخۆ لە گرێیەکی ناوی (گ.ن) پیکدیت.

بەرکاری ناپراستەوخۆ لە گرێیەکی پیشبەندی (گ.پ) پیکدیت.

گرێی پیشبەندی لە پیشبەند و گرێیەکی ناوی پیکدیت.

← گ.پ پ + گ.ن

ئاوه لكار چوارچۆره (كاتى - شوپنى - هۆيى - جۆرى)
ههريه كه له (گرييه كى ناوى) يا (گرييه كى پيشبه ندى) پيكديت .
ئاوه لكار (گ.ن) / (گ.پ)

ئهمانه ياساكانى دارپشتنى رستهى سادهى (بنچ) Deep Structure . لئيهانه وه به ياساكانى
گويزانه وه، Transformational Rules رسته (سيما) كان Surface Structure وهرده گيرين
، وهك رستهى بكه رنادييار و مهرجى و نه رى و هه يى و پرسيار و مؤرفؤسينتاكس و .. هتد .
له م سيسته مه دا ئه ركى هه موو به ش و دانه ييكي رسته به پوونى و بئ لئلى ده ستنيشان
ده كرين . ئه مه يه ئه ركى راسته قينه ي ريزمان و ئه مه يه پيناسه ي ريزمان به پي ريزمانه
سه رده ماكان .

ئاوا ته خوازم ريزمانه وان و زمانه وانانمان به ريزمانه كه مان بينه وه و كاره كانيان به چاو و
گيان يكي سه رده مانه ئه نجام به دن . ريزمانى كوردى بخه نه سه ر پي راست له پينا و گه شه دان
به زمانه كه مان .

په راويز

يه كه م كار له باره ي سينتاكسى زمانى كوردى به پي ريزمانى بنياتى structuralism
نووسرابئ ئه و كتبه مه كه له سالى 1976 به زمانى ئينگليزي به ناو نيشانى Some
Fundamental Rules of Kurdish Syntax Structure له لهندهن بلاوكرايه وه . ده زگاي
ته فسير له سالى 2016 دا دووباره بلاويكرده وه . تيايدا سه رتا په ي ياساكانى دارپشتنى رسته ي
كوردى Phrase Structure Rules خراونه ته پوو .
كارى دووهم نامه كه مه به ناو نيشانى Aspects of the Verbal Construction in Kurdish
له سالى 1979 دا پيشكه ش به زانكوى لهندهن كرا . ئه مه يان نووسينه وه ي سه رتا پاي ريزمانى

كوردىيە بە پىي پىيازى گۆزانه وەي چۆمسكى . ئەكادىمىيە كوردى دووبارە لە سالى ۲۰۱۱دا لە ژىر ژمارە ۱۱۴ بللوى كرده وە .

لە و ساكە وە تا ئىستا بە دەيان باس و لىكۆلئىنە وەم بە زمانى كوردى بللوكراونە تە وە ، تىياندا كەم بابەتى سىنتاكسىيە كوردى ھەيە باسەم نە كوردىيە و ياساكايايم دەستىشان نە كوردىيە . شايانى باسە لە رىيانە وە سەدان چەمك و زاراوہى زمانە وائىي نويم بە بوارى زمانە وائىي كوردى ناساند .

ئەمانە بە شىكى كارە سىنتاكسىيە كانمن ، ھەموو بەرنامە و رىنومايىن بۆ نووسىنە وەي رىزمانىكى زانستى كوردى بگونجە لە گەل پىوستىيە كانى سەردەم .

۱ - بىناغەي سادە ترين پستەي كوردى

گۆفارى پۆشنىبىرى نوئ . ژمارە (۱۱۱) سالى (۱۹۸۶) ، ل ۱۸۳ - ۱۸۹ .

۲ - بىنج و سىما و ياساكانى گۆزانه وە

گۆفارى پۆشنىبىرى نوئ . ژمارە (۱۲۱) سالى ۱۹۸۹ ، ل ۷۲ - ۷۵ .

۳ - لە پووە كانى پىيازى گۆزانه وە

گۆفارى ئەكادىمىيە . ژمارە (۳) سالى (۲۰۰۳) .

۴ - لىكدانى وشە كان

گۆفارى پۆشنىبىرى نوئ . ژمارە (۱۱۸) سالى (۱۹۸۸) ، ل ۱۳۲ - ۱۳۷ .

۵ - ئامرازە كانى بەستن

گۆفارى پۆزى كوردستان - كۆمەلەي پۆشنىبىرى كورد - بەغداد .

ژمارە (۶۷) سالى (۱۹۸۴) ل ۲۸ - ۳۱

۶ - پىكە و تىن لە زماندا

گۆفارى پۆشنىبىرى نوئ . ژمارە (۹۲) سالى (۱۹۸۲) ، ل ۱۶ - ۱۹ .

۷ - رىزمانى پاناوى لكاو

گۆفارى كاروان - ئەمىندارىتتى گشتى بۆ پۆشنىبىرى و لاوان - ھەولير .

ژمارە (۸) سالى (۱۹۸۳) ، ل ۶۸ - ۷۴ .

۸ - پستەي بگەر ناديار

گۆفارى پۆشنىبىرى نوئ . ژمارە (۹۵) سالى (۱۹۸۲) ، ل ۳۴ - ۳۵ .

۹ - لە پەيوەندىيە كانى بگەر ناديار

گۆفارى پۆشنىبىرى نوئ . ژمارە (۱۲۹) سالى (۱۹۹۲) ، ل ۱۸ - ۳۲ .

- ١٠ - تینه‌په‌ فرمانیکی بکه‌ر نادیاره
 گوڤاری پۆشنبیری نوئ. ژماره (١٠٧) سالی (١٩٨٥) ، ل ١٩٦ - ٢٠٠ .
- ١١ - مه‌رج و یاساکانی له‌ زمانی کوردیدا
 گوڤاری کۆری زانیاری عیراق - ده‌سته‌ی کورد - به‌غداد .
 ژماره (٢٧ و ٢٨) سالی (١٩٩٨) ، ل (٢٤١ - ٢٤٣) .
- ١٢ - چه‌ند تیبینییه‌ک له‌باره‌ی (نه‌ئ) وه‌ .
 گوڤاری کۆری زانیاری عیراق - ده‌سته‌ی کورد - به‌غداد .
 ژماره (٣١) سالی (٢٠٠٣) ، ل ١٥٧ - ١٦١ .
- ١٣ - دۆخ و ئه‌رکی به‌شه‌کانی پسته
 گوڤاری ئه‌کادیمیای کوردی . ژماره (٣٤) سالی (٢٠١٥) .
- ١٤ - پاشبه‌نده‌کان
 گوڤاری کۆری زانیاری عیراق - ده‌سته‌ی کورد - به‌غداد .
 ژماره (١٥) ، سالی (١٩٨٦) ، ل ١٨٢ - ١٩٣ .
- ١٥ - پۆزمانی هه‌یی له‌ زمانی کوردیدا
 گوڤاری پۆشنبیری نوئ. ژماره (١٤١) ، سالی (١٩٩٨) ، ل ٧ - ٨ .
- ١٦ - مۆرفۆسینتاکس و بکه‌رنادیاری مۆرفۆسینتاکسی
 گوڤاری ئه‌کادیمیای کوردی . ژماره (٢٦) سالی (٢٠١٣) . ل ٧ - ٢٠ .
- ١٧ - مۆرفۆفۆتۆسینتاکس
 گوڤاری ئه‌کادیمیای کوردی . ژماره (٢٣) سالی (٢٠١٢) . ل ٧ - ١٦ .
 18 - Complex Sentence in Kurdish
 گوڤاری ئه‌کادیمیای کوردی . ژماره (٣٥) سالی (٢٠١٥) .
- ١٨ - پۆزمانی کاری زمانی کوردی - بلاوکردنه‌وه‌ی ئه‌کادیمیای کوردی ، ژماره ٦٢٥ سالی
 ٢٠١٦

و ده‌یان لیکۆلینه‌وه‌ و باسی تر .

د . وریا عمر امین

٣ - ٣ - ٢٠٢٣

بناغەي سادەترين رستەي كوردى

رستە گەورەترين دانەي (پريزمانى) ي زمانە. نامانجى ھەرە سەرەككىي پريزمان پيتناسىنى رستەيە رستەش پىچ نانسريت پىچ پيتناسىن و دەستىشان كوردنى سروسىت و چۆنپەتەي ھەموو ئەو كەرەسانەي دروستى دەكەن و جۆرى پەيوەندىي نىوانيان لەناو چوارچىوہەي رستەدا. سادەترين كەرەسەكانى زمان ئەو تاكە دەنگانەن كە بەھۆي ئەندامانى ئاخاوتنەوہ دروست دەكرين. گەورەترين و ئالۆزترين دانەي (پريزمانى) ش رستەيە. پەيوەندىي نىوان دەنگ و رستە لەسەر پەپرەويكى ھەرەمبىي ئەم جۆرە دامەزراوہ.

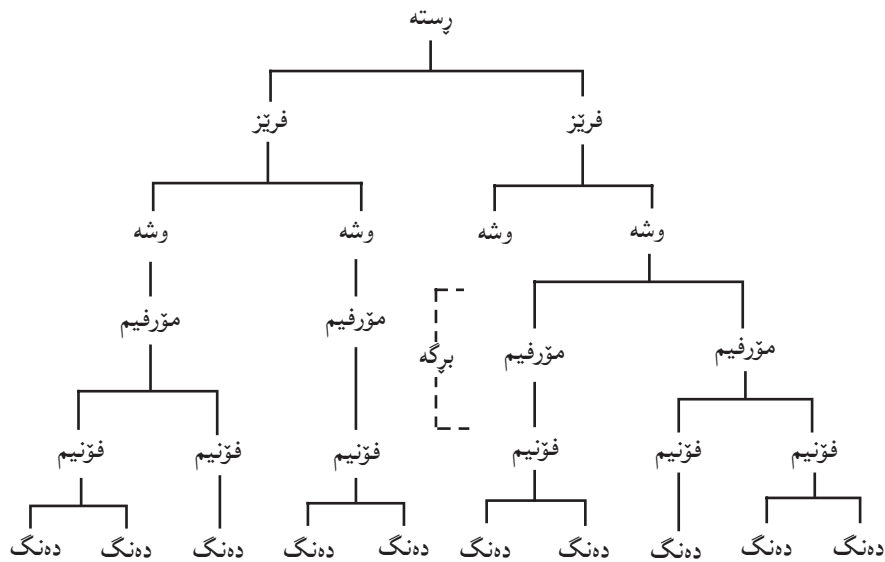

واتا: بەھۆي ئەو نرخانەي تاكە دەنگەكانى زمان لەناو چوارچىوہەي زمانىكى تايبەتيدا پيشانى دەدەن فۆنىمەكانى زمانەكە دەسنیشان دەكرين.

لەناو قالبى برگەكاندا بەفۆنىمى يا زياتر مۆرفىم پىك ديت.

بەمۆرفىمى يا زياتر وشە پىك ديت.

بەوشەيى يا زياتر فرىز پىك ديت.

چەند فرىزىكىش رستە پىك دەھينن. (۱)

دهستنیشانکردنی سروشت و چۆنییه تی پیکهاتنی ئەم کەرەسانە (دەنگ، فۆنیم، برگه، مۆرفیم، وشه، فریژ) و چۆنییه تی لهیه کدانیان له ناو چوارچێوهی رسته دا پێزمانی زمانه کهیه.

ئەم باسه سینتاکسییه. دانهی سه ره کیی (سینتاکس) وشه یه... بۆیه توخون دهنگ و فۆنیم و برگه و مۆرفیم ناکه وین.^(۲) رسته له ههر زمانیکدا له چهند به شیککی بنجی (ریشه) پیک دیت... ههر دانه ییککی پێزمانی بتوانی دهوری به شیککی بنجیی رسته بگێرێ (فریژ) یک پیک دههینێ. سادهترین رسته له دوو فریژ پیک دیت:

- ۱- فریژی ناوی Noun phrase (ف. ن. بۆ کورتکردنه وه).
- ۲- فریژی زمانی Verb phrase (ف. ف.).

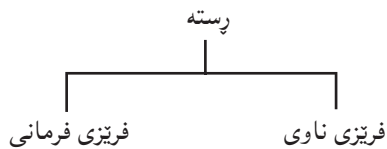

پرزبونیان له رستهی زمانی کوردیدا بهم جۆریه:

سادهترین فریژی ناوی له ناویک (یا راناویک) پیک دیت.

سادهترین فریژی فرمانی له زمانی کوردیدا له رهگی فرمان و راناویکی لکاو پیک دیت، ئه رککی راناوی لکاو ده پرینی ریکه وتنه له نیتوان بکه ر و فرماندا.^(۳)

ئەم وینهیه بناغهی سادهترین رستهی زمانی کوردی روون دهکاته وه.

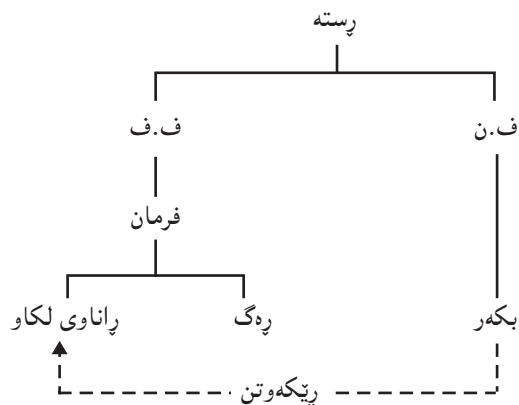

به ده‌ستنیشانکردنی یاساکانی داریشتنی (فریزی ناوی) و (فریزی فرمانی) ریزیمنی ساده‌ترین رسته‌ی کوردی ده‌ستنیشان ده‌کری.

۱- فریزی ناوی

فریزی ناوی له ناوی یا زیاتر پیک دیت. (که ده‌لین زیاتر واتا ژماره‌بیک بی کوتایی).

ف.ن ← ناو + ناو ← ∞ یاسا ژماره (۱)

ئەم ناوانه به (و) یا (ی) له یه‌ک ده‌درین. جی‌اوازی نیوان ئەم دوو جووره له یه‌ک‌دانه له‌وه‌دایه، ئەو ناوانه‌ی به (و) له یه‌ک ده‌درین هه‌موو به‌شداری له رووداوی فرمانه‌که ده‌که‌ن به‌پیتی ئەو ئه‌رکه‌ی له‌ناو چوارچێوه‌ی رسته‌که‌دا پیتیان سپی‌راوه. وه‌ک له‌م نموونانه‌دا ده‌رده‌که‌وی:

ا- ئازاد و رزگار و ئاواز و ئاهه‌نگ... هاتن.

ب- من ئازاد و رزگار و ئاواز و ئاهه‌نگ... ده‌بینم.

ج- من نامه‌ بو‌ ئازاد و رزگار و ئاواز و ئاهه‌نگ ده‌نێرم.

ئەم چوار ناوه (ئازاد - رزگار - ئاواز - ئاهه‌نگ) به‌ئامرازی (و) له یه‌ک دراوان. له (أ) دا ده‌وری بکه‌ری رسته‌که‌ ده‌بین، هه‌ر چواریان له (هاتن) دا به‌شدارن.

له (ب) دا ده‌وری به‌کاری راسته‌وخۆی رسته‌که‌ ده‌بین. هه‌ر چواریان به‌شدارن له‌وه‌ی که ده‌بینرین.

له (ج) دا ده‌وری به‌کاری ناراسته‌وخۆ ده‌بین، هه‌ر چواریان به‌شدارن له‌وه‌ی نامه‌یان بو‌ ده‌نێرن.

له‌لایه‌کی تروه‌ه ئەو ناوانه‌ی به (ی) له یه‌ک ده‌درین په‌یوه‌ندیان له‌گه‌ڵ یه‌کتر دا له‌سه‌ر بناغه‌ی (هه‌یی) Possessive دایه. ته‌نیا ناوی یه‌که‌م رووداوی فرمانه‌که به‌پیتی ئەو ئه‌رکه‌ی له‌ناو چوارچێوه‌ی رسته‌که‌دا پیتی سپی‌راوه به‌جی ده‌هێنی. ئەم ناوه‌ش سه‌ر به‌ناوی دووه‌م ده‌بی و ناوی دووه‌م سه‌ر به‌هی سپی‌ه‌م ده‌بی و سپی‌ه‌م سه‌ر به‌چواره‌م و به‌م جووره. وه‌ک له‌م نموونانه‌دا ده‌رده‌که‌وی.

د- برای ده‌زگیرانی کچی پوورم ده‌ناسم.

ه- من برای ده‌زگیریانی کچی پوورم ده‌ناسم.

و- من نامه بو برای ده‌زگیریانی کچی پوورم ده‌نیرم.

له‌م رستانه‌دا (برا - ده‌زگیران - کچ - پوور) همه‌موو ناون به‌ئامرازی به‌ستن (ی) له‌یه‌ک دراون له (د) دا ده‌وری بکه‌ری و له (ه) ده‌وری به‌رکاری راسته‌وخو و له (و) دا ده‌وری به‌رکاری ناراسته‌وخو ده‌بین.

له‌ه‌ر سئ حاله‌تدا ته‌نیا (برا) یه‌ رووداوی فرمانه‌که به‌پیتی ئه‌و ئه‌رکه‌ی له‌ناو چوارچیوه‌ی رسته‌کاندا پیتی سپی‌راوه، به‌جئ ده‌هینئ ته‌نیا (برا) یه‌ له (د) دا هاتووه و له (ه) دا ناسراوه و له (و) دا نامه‌ی بو ده‌نیرئ. ئه‌م (برا) یه‌ هی (ده‌زگیران) ه و ده‌زگیران هی (کچ) ه و کچ هی (پوورم) ه.

له‌ رووی نه‌زه‌ریبه‌وه هیچ هیزئ نیبه‌ بلئ ژماره‌ی ئه‌و ناوانه‌ی له‌ بکه‌ر و به‌رکاردا ده‌رده‌که‌ون نابئ له‌وه‌نده‌ ره‌ت بی. ژماره‌ی ناوه‌کان هه‌رچه‌ندی بی ده‌شی ناویکی تری بخریته‌ سه‌ر.

له‌ رووی عه‌مه‌لیشه‌وه... ژیانئ رۆژانه هه‌رگیز پیوستی به‌م جوړه رستانه نیبه‌ ژماره‌ی ناوه‌کانئ یه‌کجار زۆربئ.

ناو ده‌شی ئه‌م ئامرازانه‌ی له‌گه‌لدا ده‌رکه‌وی:

(ان) ی کۆ:

(ه‌که) ی پیناسین:

(یک) ی نه‌ناسین (یا تاکیتی singularity).

(ان) و (یک) هه‌رگیز پیکه‌وه ده‌رناکه‌ون.

گه‌ر (ان) و (ه‌که) پیکه‌وه ده‌رکه‌وتن ریزبونیان به‌م جوړه ده‌بی:

ه‌که — ان — ه‌کان

کوړ — ه‌که — ان — کوړه‌کان

یاسای لیکدانی ناوه‌کان بو پیکه‌هینانی فریز له‌م وینه‌یه‌دا روون کراوه‌ته‌وه.

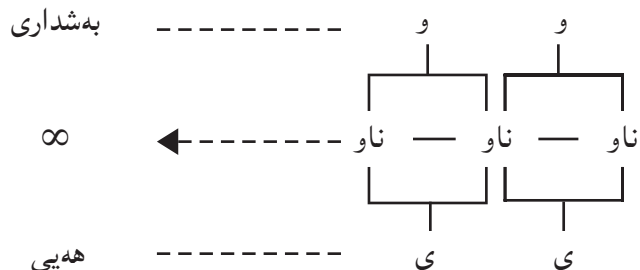

یاسای ژ (۲)

هه‌ر ناوه‌ی ده‌شی ئاوه‌لئاوی یا زیاتری له‌گه‌لدا ده‌رکه‌وی. (دیسان ژماره‌ی ئاوه‌لئاوه‌کان بێ سنووره). گه‌ر هات ناوه‌که ئامرازی پیناسینی (ه‌که) ی له‌گه‌لدا بوو. ئه‌وه ناوه‌که به‌ئاوه‌لئاوی یه‌که‌مه‌وه و ئاوه‌لئاوه‌کان به‌یه‌که‌وه به‌هۆی ئامرازی به‌ستن (ه) لیک ده‌درتین و (ه‌که) ده‌چیتته سه‌ر دوا ئاوه‌لئاوه‌وه.

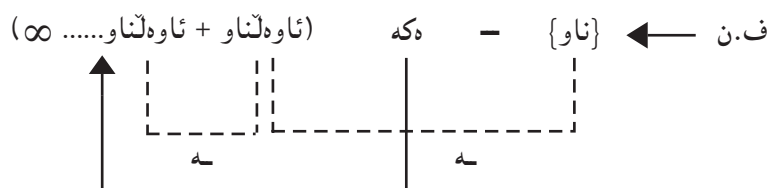

یاسا ژماره (۳)

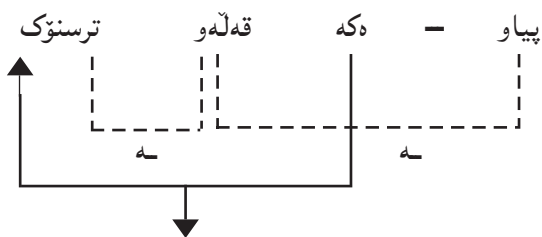

پیاوه قه‌له‌وه ترسنۆکه‌که.

هه‌ر ئاوه‌لئاوه‌ش ده‌شی (پاوه) ییکی intensify له‌گه‌لدا ده‌رکه‌وی... (مه‌به‌ست له پاوه ئه‌م جووره و شانهن: زۆر - که‌می - هه‌ندی - یه‌کجار... هتد) پاوه پێش ئاوه‌لئاو ده‌که‌وی.

جوان - ژور جوان

بهرز - يهكچار بهرز

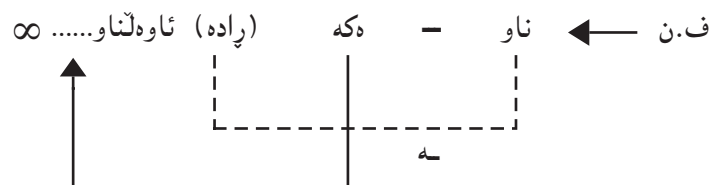

ياسا ژماره (٤)

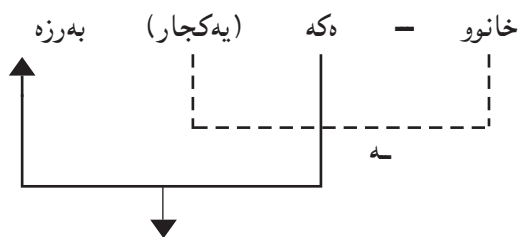

خانوهكه يهكچار بهرز.

گهر ناو (هكه) ي له گه لدا نه بوو ناو و ئاوه لئاوه كان به هوي ئامرازي به ستن (ي) لتيك ده درين، (تيك) ي له گه لدا بي يا نا.

كوپي زيره كي ئازا - كوپيكي زيره كي ئازا

پياوي ژيري دلسوز - پياويكي ژيري دلسوز

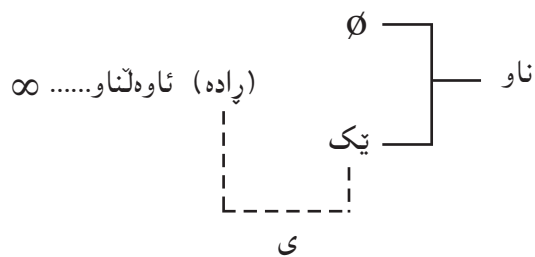

ياسا ژماره (٥)

∅ نیشانه یه بۆ (هیچ) و اتا دهرکه وتنی ناو به بی (هکه) و (یک). یاسا ژ (۴) و (۵) له یهک یاسا کۆ ده کرینه وه.

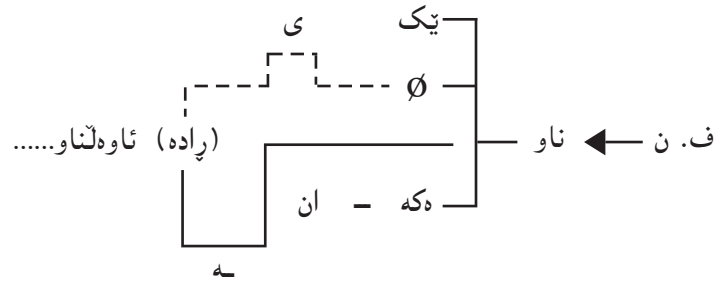

یاسا ژماره (۶)

ههر ناوه ی دهشی ناویکی ژماره ی له گه لدا دهرکه وی
ناوی ژماره هه میسه پیش ناو ده که وی.

پینج پیاو...

دوو سه د و بیست قوتابی.

به شیوه ییکی گشتی (ناوی ژماره) و نامرازی کۆ پیکه وه له گه ل هه مان ناو دا دهرناکه ون
(×) نیشانه ی له گه ل یهک دهرنه که وتنه.

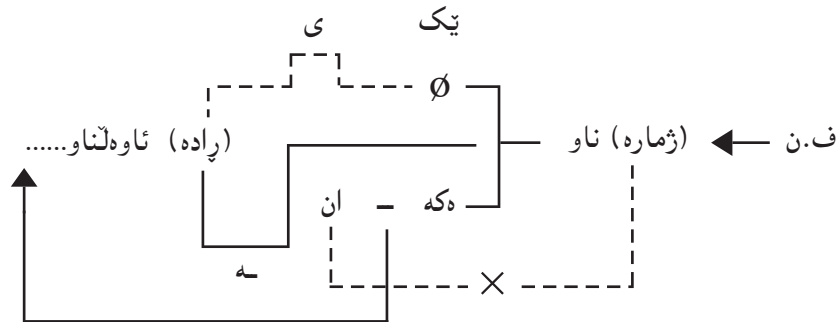

یاسا ژماره (۷)

ده منالی یه کجار ساوا (بی نامراز)

ده پیاویکی زۆر ئازا له گه ل (یک)

حهوت کتیبه زۆر کۆنه که. له گه ل (هکه).

هەر ناوهی دهشی... ناویکی ئیشاره‌ی له‌گه‌ڵدا ده‌رکه‌وی. ناوه‌کانی ئیشاره‌ ئه‌مانه‌ن:

دوور	نزیك	
ئه‌وه	ئه‌مه	تاك
ئه‌وانه	ئه‌مانه	كو

که له‌گه‌ڵ ناوا ده‌رده‌که‌ون ده‌بن به‌دوو له‌ته‌وه به‌م جوژه:

ئه‌م — ه — ئه‌م — انه

ئه‌و — ه — ئه‌و — انه

(ناو) و هه‌موو ئه‌وانه‌ی له‌گه‌ڵیدا ده‌رده‌که‌ون ده‌که‌ونه‌ نیتوان ئه‌م دوو به‌شانه‌وه. (ناوی ئیشاره) و (ه‌که) و (یک) هه‌رگیز له‌گه‌ڵ به‌کتر ده‌رناکه‌ون.

فریز له‌ کوردیدا یه‌ک جار ئامرازی کۆی ده‌چیتته‌ سه‌ر. له‌گه‌ڵ ناوی ئیشاره‌دا ناو و ئاوه‌لئاوه‌کان به‌هۆی ئامرازی به‌ستن (ه) لیک ده‌درتین (وه‌ک له‌گه‌ڵ (ه‌که) دا... چونکه ناوی ئیشاره‌ش چه‌مکی پیناسین ده‌گه‌یه‌نی).

یاسا ژماره (٧) به‌م جوژه فراوان ده‌کری

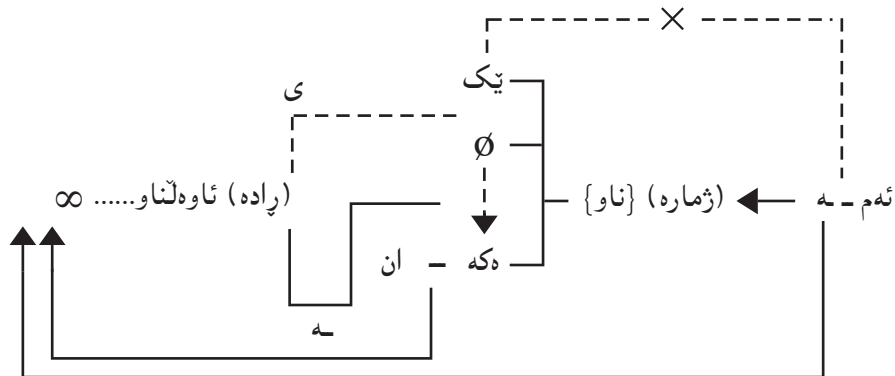

یاسا ژماره (٨)

ناو خراوته‌ ناو دوو که‌وانه‌ی {}. واتا ناو (ناوکی) head فریزی ناوییه و ده‌بی obligatory له‌ پرسته‌ی بناغه‌دا ده‌رکه‌وی. ناوی ئیشاره و ژماره و ئاوه‌لئاو و پاره خراونه‌ته ناو دوو که‌وانه‌ی () واتا ده‌شی ده‌رکه‌ون optional. ده‌رکه‌وتن و ده‌رنه‌که‌وتنیا کار له‌ رێزمانییه‌تی پرسته‌که‌ ناکات.

۲- فریزی فرمانی

ناوکی فریزی فرمانی له زمانی کوردیدا له رهگی فرمان و راناویکی لکاو پیک دیت. ریزمانی کوردی دوورپهگی جیاوازی بۆ فرمان دهستنیشان کردوو. ئەوانه که پیمان دهوتری (رهگی رابردوو) و (رهگی داهاتوو)... هه موو کاته ریزمانیهکان بهم دوورپهگه داده پیرین.

چاووگ کراوه به سه رچاوه لیبه وه رهگ وهرده گیرئ. رهگی رابردوو به لابردنی (ن)ی چاووگ دهست دهکه وئ. بۆ وهرگرتنی رهگی داهاتوو چهند یاساییک دهستنیشان کراوه په یوه ندیی مؤرفۆلۆجیی نیتوان رهگی رابردوو و داهاتوو پروون دهکاته وه^(۴) نیشانه ی (ده) ده بی له گه ل رهگی داهاتوو دا ده که وئ.

له زمانی کوردیدا بکه ر فرمان له کهس و ژماره دا ریک ده که ون. واتا رهگی فرمان راناویکی لکاو سهر به هه مان کهس و ژماره ی بکه ر وهرده گریئ. راناوه جودا و لکاو هکان به پیتی کهس و ژماره یان له م وینه یه دا پروون کراوه ته وه.

لکاو			جودا		
۳	۲	۱		کهس	ژماره
م	م	م	من	۱	
یت	یت	ت	تۆ	۲	تاک
ات/یت	-	ی	ئهو	۳	
ین	ین	مان	ئیمه	۱	کۆ
ن	ن	تان	ئیه	۲	
ن	ن	یان	ئوان	۳	

جۆر و کاتی فرمانه که ده ور ده گیرن له هه لبرئاردنی راناوی لکاو (مه بهست له جۆر، تیپه ر و تینه په ره - له کاتیش - رابردوو و داهاتوو).

دهرکه وتنی راناوه لکاو هکان له گه ل رهگی فرماندا بۆ دهر برینی ریککه وتن بهم جۆره یه :

تیپه ر	تینه په ر	
۲	۱	رابردوو
۳	۳	داهاتوو

یاساکانی دارپشتنی بناغهی ساده‌ترین رسته‌ی کوردی ده‌شی لیک بدرین و له‌م وینه‌یه‌دا
 پروون بکرینه‌وه.

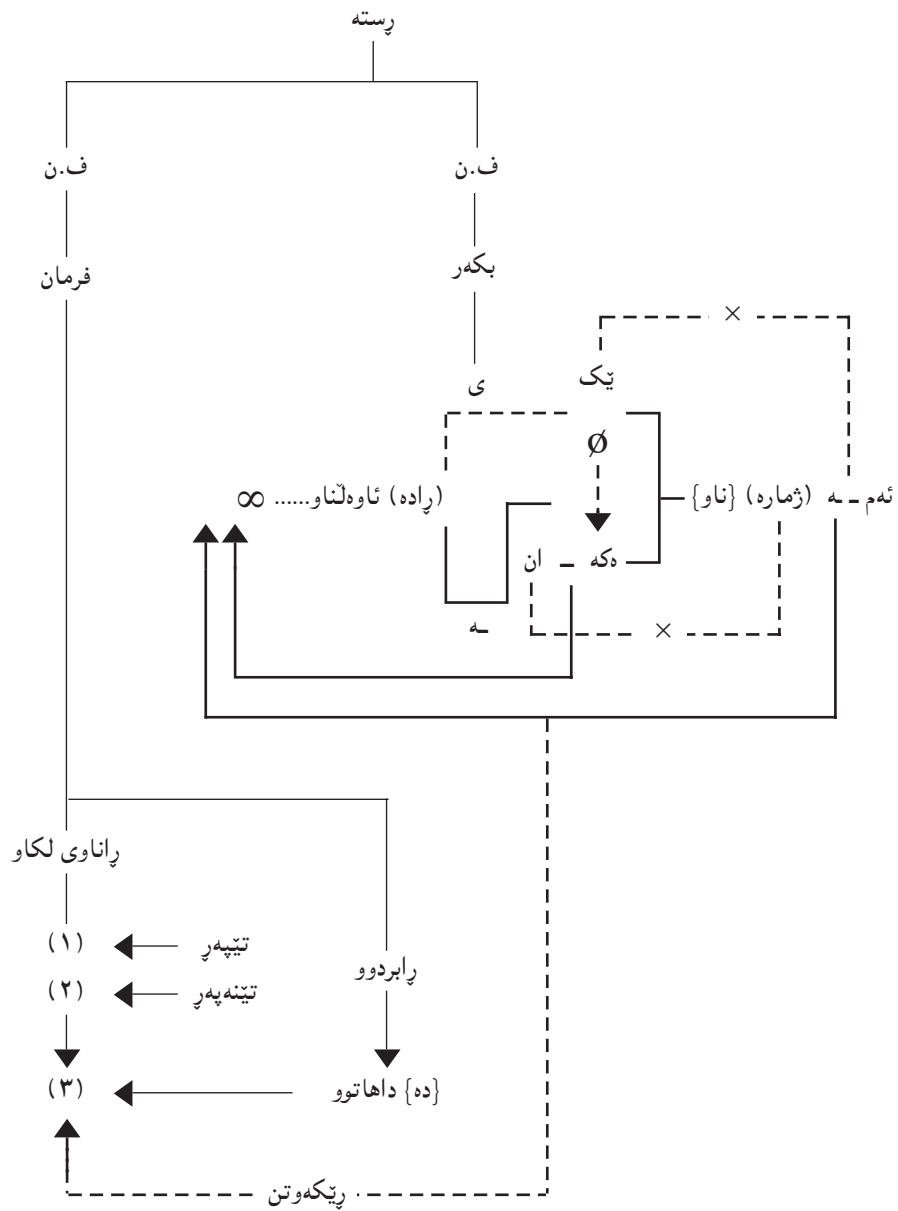

پهراویزهکان:

- ۱- (چەند رېستەيە کيش رېستەي لیکدراو پېتک دەهیتنی). ئەم باسه تەنیا دەربارهی سادهترین شېوهی رېستەي سادهیه.
- ۲- بۆ ئەمانه سهیری ئەم وتارانە بکەن.
- ا- وریا عومەر ئەمین (۱۹۸۲) وشه، گۆقاری نووسەری کورد. ژ (۹) خولی دووهم.
- ب- وریا عومەر ئەمین (۱۹۸۴) مۆرفیم - رۆژنامەي عیراق ژ ۲۴۹۳.
- ج- وریا عومەر ئەمین (۱۹۸۴) فۆنۆلۆجی، کاروان ژ (۲۰).
- ۳- بۆ زیاتر زانیاری دەربارهی ئەم دیاردهیهی زمان سهیری ئەم وتاره بکه:
- وریا عومەر ئەمین (۱۹۸۲) رېتکهوتن له زماندا. گۆقاری رۆشنبیری نوی ژ (۹۱).
- ۴- بۆ زیاتر زانیاری سهیری ئەم وتاره بکەن وریا عومەر ئەمین ۱۹۸۴ کات و رهگی فرمان - گۆقاری رۆژی کوردستان ژ ۶۵.

سهراچاوهکان:

- ۱- وریا عومەر ئەمین (۱۹۸۳) زمان و ماتماتیک، گۆقاری رۆشنبیری نوی ژ ۹۷، ل ۳۴-۳۷.
- ۲- وریا عومەر ئەمین (۱۹۸۴) ئامرازهکانی بهستن، گۆقاری رۆژی کوردستان ژ ۶۷، ل ۲۸-۳۱.
- ۳- وریا عومەر ئەمین (۱۹۸۵) ریزمان چیه، گۆقاری رۆژی کوردستان ژ ۶۹، ل ۲۵.
- ۴- ریزمانی ئاخاوتنی کوردی (۱۹۷۶) کۆری زانیاری کورد.

5- Radford A, (1981) Transformationl syntax. Cambridgde.

6- Huddleston. R, (1976) An introduction to English transformationl syntax
Longman.

* ئەم وتاره له گۆقاری رۆشنبیری نوی، ژماره (۱۱۱) سالی ۱۹۸۶، لاپهه ۱۸۳-۱۸۹

بلاوکراوهتوه.

بئج و سیمما و یاساکانی گوئزانهوه

زمانناس و فیهله سووفان ده میکه ههول ده دن یاسا و که ره سه ی گشتیی هاوبه ش له نیوان زمانه کانی جیهاندا بدۆزنه وه. زۆریه ی زۆری زمانناسانی ئەم سه رده مه لایه نگیری ریبازی گشتیتی universality له زماندا ده کهن.

له سه ره تای سه ده ی سه قده مدا. فیهله سووفی ئەله مانی (ئه لیستید)، بۆ یه که م جار له میژووی زانستی زماندا زارووی (رێزمانی گشتی) به رامبه ر به (رێزمانی تایبه تی) به کاره ینا و پرووی کرده وه که ئه رکی رێزمانی گشتی ده ستنیشان کردنی ئەو یاسا و که ره سانه یه که هه موو زمانانی جیهان تیباندا هاوبه شن.

ئه گه ر به پپی مه نتیق سه یر بکه ین ده بی زمانانی جیهان هه موو، له گه لی یاسا و که ره سه هاوبه ش بن چونکه هه موو هه مان دیارده ن و هه مان ئه رک به هه مان په یره و جیبه جی ده کهن، ئەویش ده ره ینانی ئەو زانیاریانه یه، که له میشکدا پارێزاون، به هۆی ئەو ده نگانه ی که به ئەندامانی ناخواتن دروست ده کړین.

له ئەنجامی پشکینه وه و شیکردنه وه و به راوردکردنی هه زاران زمانی ئەمه به ر و ئەوبه ری جیهان ده رکه وت که:

۱- له کوئی مرۆف هه بی... زمانیش هه یه. هه یچ کۆمه لی نییه و نه دۆزراوه ته وه زمانی نه بی. هه چ مندالیک له هه چ کۆمه ل و ره گه ز و شارستانییه ت و ناوچه یه کی جوغرافی ئەم جیهانه له دایک بی، زمانی ئەو کۆمه له به ته واوی و ده رده گری که تییدا په روه رده ده بی. ئەمه ئەوه ده گه یینی که هه ر میشکیتک ناماده یه بۆ وه رگرتنی هه ر زمانیکی سروشتی ئەم جیهانه و ئەوه ش ده سه لمینی که ئەو جیاوازیانه ی له نیوان زمانه کاندا هه یه هۆی بایۆلۆجی نییه.

۲- ئەو زمانانه ی به ره مه کی primitive ناو ده برین بوونیان نییه. هه موو زمانانی جیهان به قه د یه ک ئالۆزن و وه ک یه ک ده توانن هه چ ئەندیشه ییک و بییریکی ئەم سروشته ده رپرن.

هه موو زمانیک ده رگای بۆ کراوه ته وه تا بی دوایی وشه ی به جیته ناو. که ی شتیکی تازه له کۆمه لدا په یابوو (مادی) بی یا (مه عنه وی)، ئەوه ناویکی لی ده نری چ به وه رگرتن چ

به دارشتن. وشه که خوئی له ناو یاساکانی ئەو زمانه دا ده تویتته وه و ده سوئی و سیمای زمانه که ی لی ده نیشی.

ده و له مه ندی و هه ژاریبی زمان له رووی فه رهه ننگه وه په یوه ندیی به باری میژوویی و روژنبیری و کومه لایه تییه وه هه یه نه ک به په ره سه ندنه وه.

۳- هیچ زمانیک له هیچ زمانیکی تر قورستر یا ئاسانتر نییه. قورسی و ئاسانی شتیکی نسبییه. بۆ کوردیک (بۆ نمونه) فیروونی زمانی بلووجی له فیروونی زمانی چینی ئاسانتره، که چی بۆ کابرایه کی چینی فیروونی زمانی بۆرمی له فیروونی زمانی بلووجی ئاسانتره.

۴- قسه که ری هه زمانیک ده توانیت تا ژماره بیکی بی دوایی رسته داریتیت و تی بگات هه به و کومه له وشانه ی که له فه رهه نگی میشکیدا هه یه.

۵- دانه ی ریزمانیی وه ک:

(ناو - ئاوه ئناو - فرمان - ئاوه لکار - نه فی - پرسیار... هتد) له هه موو زمانیکدا هه یه.

۶- ئەو په یوه ندیی هه ره مییه ی له نیوان ساده ترین که ره سه کانی زمان (که تاکه ده ننگه کانییه تی) و ئالۆزترین دانه ی زمان که رسته یه له هه موو زمانانی جیهان وه ک یه ک وایه. ئەمه گرن گترین به لگه یه ده یسه لمیتی که یاساکانی ریزمانیی هه موو زمانه کانی جیهان لیک ده که ن و هه مان شتن.

له هه موو زمانیکدا ژماره بیکی ده ستیشانکراو (شیتوه) ده ننگ هه یه. به پیتی ئەو نرخانه ی ئەم تاکه ده ننگانه له ناو چوارچیتوه ی زمانیکی تاییه تیدا پیشانی ده دن، فۆنیمه کانی ئەو زمانه پیک ده هیتن.

له ناو قالبی برگی فۆنه تیکی فۆنیمه کان یه ک ده گرن برگی فۆنۆلۆجی پیک ده هیتن.

له هه موو زمانیکدا به فۆنیمیک یا زیاتر مۆرفیم پیک دیت. به مۆرفیمی یا زیاتر وشه پیک دیت، به وشه پیک یا زیاتر ده سته واژه phrase پیک دیت، چه ند ده سته واژه یه کیش رسته پیک ده هیتن وه ک له م وینه یه دا پروون کراوه ته وه:

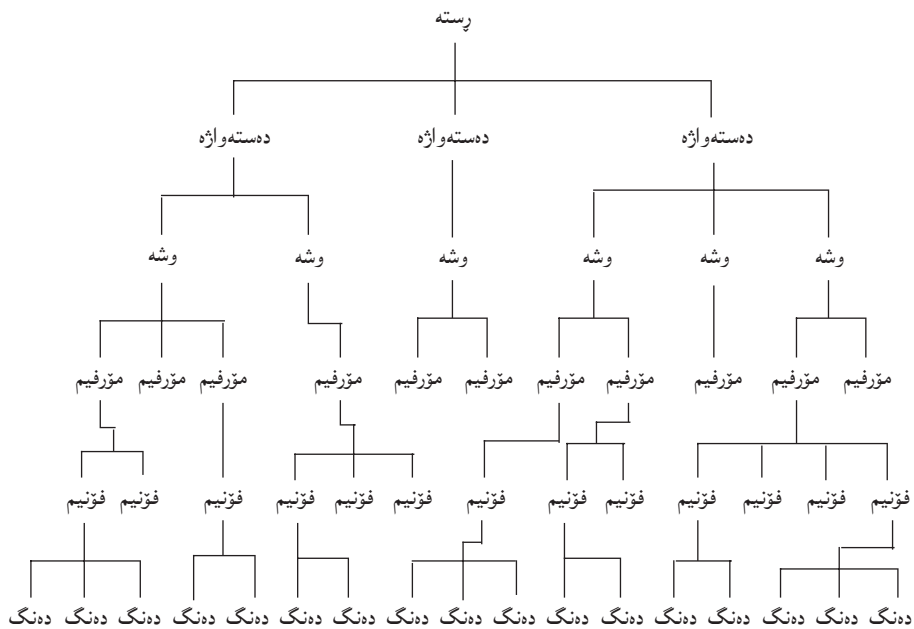

زۆر به لگه‌ی تری (مه‌نتیقی و ته‌جریبی) ی له‌م بابه‌تانه ده‌شی ریز بکرتین... هه‌موو ده‌یسه‌لمیتن که زمانی مرۆقی هه‌موو به‌پیتی هه‌مان په‌یره‌و کارده‌که‌ن و هه‌لده‌سوورپین ئەم جیاوازییه‌ی له‌ نیتوانیاندا به‌دی ده‌کرتیت هه‌ر له (سیما) دا‌یه Surface Structure ته‌گینا له (بنج) دا Deep Structure هه‌موو به‌کن و به‌ک ده‌گرته‌وه.

به‌چهند نمونه‌ی بێتیک چه‌مکی (بنج) و (سیما) روون ده‌کرتیته‌وه.

رسته‌ی هه‌موو زمانیک ئەم سێ به‌شه‌ بنجییه‌ی هه‌یه:

بکه‌ر (S) Subject

به‌رکار (O) Object

فرمان (V) Verb

بۆ پێزیوونی ئەم سێ دانه‌یه ئەم شه‌ش ئیحتیماله هه‌یه:

SOV - ۱

SVO - ۲

VSO - ۳

OSV - ۴

OVS - ۵

VOS - ۶

به پیتی بۆچوونی گربنبرک Greenberg له رستهی ئاسایی هه موو زمانانی جیهاندا بکه ره هه میشه پیش بهرکار دئ. واتا له م شهش ئیحتیماله ی سه ره وه ته نیا سیی به که م له زماندا ده رده که وئ... به م جۆره زمانانی جیهان له م پرووه بوونه ته سی جۆر:

۱- جۆری VSO ئه وانن که فرمانیان پیش بکه ره ده که وئ وه ک زمان عه ره بی.

<u>اشتری</u>	<u>الولد</u>	<u>کتاباً</u>
کری	کوره که	کتیبیک
فرمان	بکه ره	بهرکار VSO

۲- جۆری SVO ئه وانن که فرمانیان ده که وئته نیوان بکه ره و بهرکار وه وه ک زمانی ئینگلیزی.

The boy bought a book

کوره که - کری - کتیبیک SVO

۳- جۆری SOV ئه وانن که فرمانیان ده که وئته دوای بهرکار وه ک زمانی کوردی.

کوره که کتیبیکی کری SOV

به یوه ندیی سیمانتیکی نیوان (کور) و (کتیب) و (کپین) له هه ره سی زماندا به ته وای هه مان شته. ئه وه بنجه که یه که چی له سیمادا هه ره زمانه ی به جۆر تک ئه م سی دانه یه ی ریز کرد.

۲- ناو له واننیه ئامرازی پیناسین وه رگری. (هه ره ئه و سی زمانه به ده سه ته وه ده گرین). له زمانه ی عه ره بیدا ئامرازی پیناسین (ال) وه ک پیشگر خۆی ده رده خا... له زمانه ی ئینگلیزیدا وه ک وشه ییکی سه ره به خۆ (the) و له زمانه ی کوردیدا وه ک پاشگر (ه که).

ال - وکد	الولد
the boy	
کور - ه که	کوره که

په یوه نډی سیمانتيکي نېوان نامرزی پیناسین و ناو له هه ر سی زماندا به ته و او ی وهک یهک وان. که چی له سیمادا هه ر یه که به جوړی کی پیشان دا.

نه گه ر بو هه ر که ره سه و دانه یی کی زمانی و بو هه ر جوړه په یوه نډی په کی سینتاکسی و سیمانتيکی نیشانه یی که دابنری... زمانه کانی جیهان هه موو بخړینه سه ر نه و زمانه رهمزیبه هه موو یهک ده گرنه وه. نه و ناسته موجه رده ی نه م په یوه نډی په کی سینتاکسی و سیمانتيکی یانه ده ستی شان ده کات به (بنج) له قه له م ده درئ. نه مه به شیوه یه کی گشتی. له ناو چوارچپوهی زمانیکدا نه گه ر یهک ده رپین (رسته) دوو مانای جیای به خشی نه وه نه م رسته یه یهک سیمای و دوو بنجی هه یه. بو نمونه رسته ی:

نازاد نازار له دل ده رویتنی.

نه م دوو واتایه ده گه یه نی:

۱- نازاد نازار له دلدا ده چیتنی. (ده خاته دل)

۲- نازاد نازار له دل ده چوتنی. (ناهیلتنی)

هو ی نه م جی او ازیبه نه وه یه وشه ی (ده رویتنی) که رانه بر دووی (رواندن) ه دوو واتای هه یه. ۱- چاندن ۲- رواندن (تیپه ری رویشتن).

نمونه ی تری له م بابه ته:

هه ر ده که سم بینی.

نه م رسته یه ش دوو مانای هه یه:

۱- که سه کان (ده) بوون و هه مووم بینین.

۲- که سه کان له (ده) زیاتریوون و ته نیا (دهم) لی بینین.

هو ی جی او ازی نه وه یه وشه ی (هه ر) دوو مانای هه یه. ۱- (کل - all) ۲- (فقط - only)

رسته ی (پیم ده خوری) نه م دوو واتایه ی هه یه:

۱- پیتی من ده خوری.

۲- به من ده خوری.

رسته ی یه که م سیمایه کی تری هه یه. له نه نجامی گوړینی راناوی جودا (من) ه به لکا و (پیتی من) ده بیتنه (پیم)

رسته ی دوو هه می ش سیمایه کی تری هه یه نه ویش له نه نجامی جی گیرکردنی راناوی (من) ه

به لکاو. لهم حالته تدها (به) ده بیته (پې) به پیتی ئهم یاسا ریزمانییه:
 (ئه گهر ئه و دانه ریزمانییه ی دوا ی پیشبه ندی (به) به راناویکی لکاو دهرپرا (به)
 ده بیته (پې).

ئه نجام رسته ی (به من ده خورئ) ده بیته (پیم ده خورئ).^(۱)
 دوو یاسای جیاواز دوو رسته ی جیاوازیان له بنجه وه گوژیاه سیما و ریککه وت کردنی
 به هاوسیما...

هویه کی تر بو ئه وه ی رسته ییک زیاتر له ماناییک بیه خشی له سروشتی په یوه ندیی
 نیوان به شه کانیه تی له بنجدا وه ک لهم نمونه دا دهرده که وی:

ئازاد و رزگاری برام هاتن.

ئهم رسته یه دوو واتای هه یه:

۱- ئازاد و رزگار هه ردوو برامن... هاتن.

۲- هه ر رزگار برامه و ئازادی له گه لدا... هات.

په یوه ندییه جیاوازه کانی نیوان به شه کانی ئهم رسته یه له (بنج) دا ده شی بهم جوژه پروون
 بکرته وه.

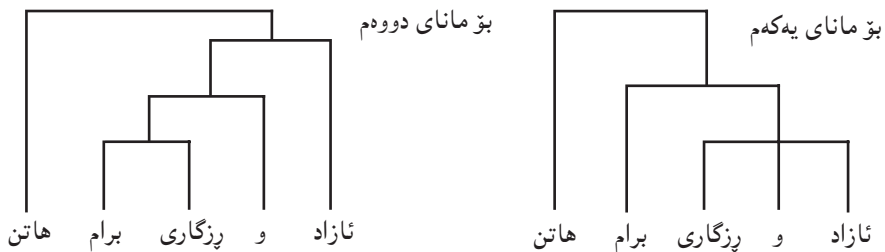

۱- (ئازاد و رزگاری) برام هاتن.

۲- ئازاد و (رزگاری برام) هاتن.

ئه و رستانه ی زیاتر له مانایه کیان هه بی به رسته ی لیل ambiguous ناو دهر برین.
 له لایه کی تر ئه گهر زیاتر له رسته ییک هه مان واتایان بوو ئه وه ئهم رستانه هه موو هه مان
 (بنج) یان هه یه. وه ک له:

۱- ۱- من ئه وان ده ناسم. ب- ئه وان ده ناسم. ج- ده یان ناسم.

۲- ۱- ئازاد کتیبیکی دا به رزگار. ب- رزگار کتیبیکی له ئازاد وه رگرت.

۳- ۱- حەممە بە دەستی قالە کوژرا. ب- قالە حەممەی کوشت.

۴- ۱- ئاوەکە ساردیوو. ب- ئاوەکە گەرم نەبوو.

ئەم جووتە پرستانەیی سەرەوێ هەموو هاو واتان و اتا - لە بنجدا هاوبەشن و لە هەمان بنجەوێ وەرگیراون. کەچی لە سیمادا زۆر جیاوازن. بەو نمونانەیی سەرەوێ دەرکەوت کە بنج ئەو ئاستەییە level کە هەموو کەرەسەییکی سیمانتیکی و پەییوەندییەکی سینتاکسی نیتوان بەشەکانی پرستانەیی تیدا دەستیشان کراوە. هەر زمانەیی دەستەییەکی یاسای تایبەتی بەخۆوەیی هەییە پرستانەیی لە بنجەوێ دەگوێزێتە سیمایا، پێیان دەوترێ یاساکانی گوێزانەوێ Transformational rules لەم گوێزانەوێ دەدا شت هەییە دەقرتێترێ... هەییە زیاد دەکرێ... هەییە ئالوگوێر دەکرێ... هەییە دەگوێرێ... هتد. بۆ نمونە:

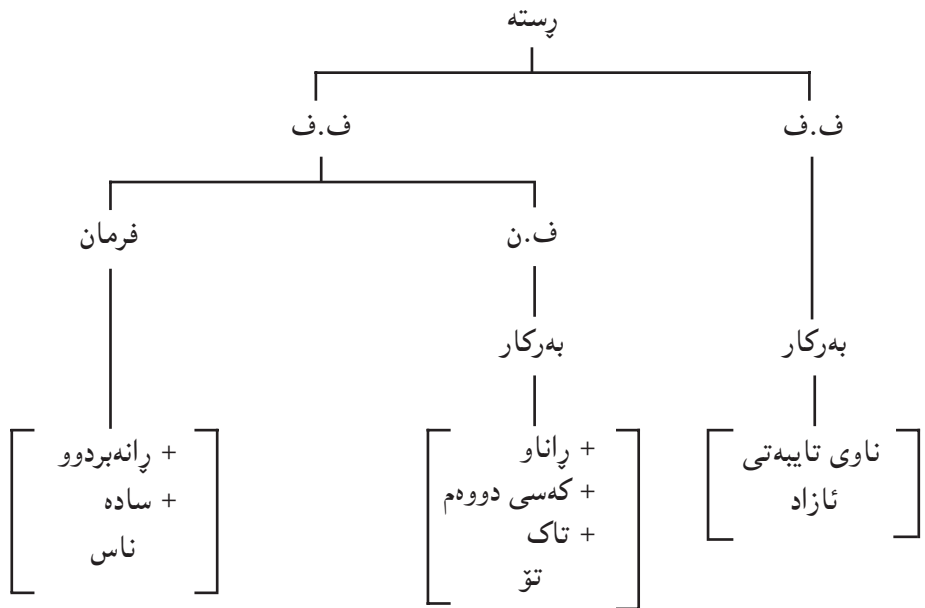

(ئازاد تۆ دەناسیت) بنجەکەیی شتیکە لەم بابەتە:

لە ئەنجامی سەپاندنی یاسایەکی بەخورتی obligatory لەم بنجە ئەم سیمایە سەر هەلدەدا

ئازاد تۆ دەناسیت

چەند یاسایەکی تری ئارەزوویی optional سیمای تری جگە لەوەی سەرەوێ بەدەر دەخەن

وێک:

١- یاساییتک له زمانی کوردیدا ههیه دهلی... دهشی له سیمادا بکه ر لابیروی دواي
وهرگرتنی راناوی لکاوی بکه ری. بهسه پاندنی ئەم یاسایه:
نازاد تۆ دەناسیت. ← تۆ دەناسیت.

٢- یاساییتکی تر له زمانی کوردیدا ههیه بههۆیهوه دهشی راناوی جودای بهرکاری
به راناویتکی لکاو جیگیر بگری. بهسه پاندنی ئەم یاسایه:
نازاد تۆ دەناسیت. ← نازاد دهتناسیت.

بهسه پاندنی ههردوو یاساکه ی سه ره وه رسته که ده بیته (دهتناسیت)^(٢). ئەم ریبازه له
شیکردنه وه دا که به ریزمانی گوێزانه وه ناو ده بری له سالی ١٩٥٧ دا له ئەنجامی
بلا و بوونه وه ی کتیبه که ی چۆمسی syntactic struce سه ری هه لدا.

دهرچوونی ئەم کتیبه به گرنگترین و مه زنتترین رووداوی میژووی زانستی زمان
ده ژمیتریت... ئەم ریبازه تازه یه هه موو قوتابخانه کانی پیش خۆی رامالی و له و ساکه وه
هه موو زمانه وان و زانایانی زمان له هه موو جیهانا هه ول ئەدهن هه لویستی خۆیان به رامبه ر
ئەم قوتابخانه یه ده رخه ن و زمانی خۆیان به پیتی ئەم په یه وه شی بکه نه وه.^(٣)

له سالی ١٩٥٧ وه ئەم ریبازه له په ره سه نندا یه . به چه ند قوناغیتکا تیپه ریبه و گه لی
گوێزینی به سه را هاتوه و په لوپۆی لی بوته وه . (له ده رفه تیکی تر دا هه ول ئەدهم له میژوو و
لایه نه کانی ئەم ریبازه بدویم).

په راویزه کان:

١ و ٢- بو زانیاری زیاتر له باره ی یاساکانی راناو سه یری ئەم سه رچاوه یه بکه ن:

وریا عومه ر ئەمه ی ١٩٨٦ ریزمانی راناوی لکاو، چاپخانه ی دار الجماهیر، به غداد.

که له سه ر ریبازی گوێزانه وه یاساکانی ریزمانی راناو ده ستیشان ده کات.

٣- سه رچاوه ی ژماره (١) و (٢) هه ول ده دن زمانی کوردی به پیتی ریبازی گوێزانه وه شی بکه نه وه.

* ئەم وتاره له گوێفاری رۆشنییری نوێ، ژماره (١٢١) سالی ١٩٨٩، لاپه ره ٧٢-٧٥ بلاوکراوه ته وه .

له رووه کانی ریبازی گوڙانه وه

ئهم باسه له گوڙاری ئەکادیمیای کوردی
ژماره (۳) ی سالی (۲۰۰۵) دا بلاوکراوه ته وه

له سالی ۱۹۵۷ دا کتیبه ۷۵ لاپه پهی یه که ی چۆمسی Syntactic Structure بلاوکرایه وه و ریبازی گوڙانه وه له دایک بوو. له سه ره تا دا زۆر له بلاوکه ره وه کان رازی نه بوون ئهم کتیبه ی بۆ بلاوکه نه وه به وه نهجه ته ی که (هی زمانه وانیکه گه نجی که م ته جره به یه، هیشتا زۆری ماوه بگاته ئه و پله یه ی کتیبی بۆ بلاو بکریته وه تا مامۆستاییکه ی خۆی که له لیها تووی چۆمسی دلنیا بوو، هه ولئیکه بۆ لای سه رنوسه ری Hague دا به لکو بۆی بلاو بکاته وه. ئه ویش (له پینا و هاندان) و له بهر خاتری هاو پیکه ی کتیبه که ی بۆ به نابه دلئى بلاو کرده وه.

له گه ل ئه مه دا ده رچوونی ئهم کتیبه بوو به گرنگترین رووداو له میژووی زمانه وانیدا. شوپشیکه کۆپرینیکی ی به رپا کرد هه موو پیوانه کانی سه ره و ژیر کرد. ریبازیکی دامه زاند هه موو قوتا بخانه کانی سه رده می خۆی و پیش خۆی پی رامالی و ئاسۆییکی فراوانی بی پایانی له به رده م لیکۆلینه وه ی زمانه وانی یا کرده وه. ئه نجام زۆریه ی هه ره زۆری زمانه وانانی جیهان که وتنه ژیر کاریگه ری ی و وای لی کردن دووباره به بیر و باوه پ و پی ره و و بۆچوونه کانیان بینه وه و زمانه کانیان له ژیر ئالای ئهم ریبازه نوئی یه شی بکه نه وه.

له م ۴۸ ساله ی دوایی دا ئهم ریبازه زۆر به خیرایی په ره ی سه ند و ته شه نه ی کرد و پهل و پۆی هاویشته. چۆمسی خۆی و سه دان که له زمانه وانانی جیهان به شداری یان له م په ره پیدانه کرد. گه لی ریبازی تر له سایهیدا سه ری هه لدا و روا بۆ لیکدانه وه و روون کردنه وه و ده رخستنی رووه کانی.

ریبازی گوڙانه وه به چهن قۆناغیکا تیپه ریوه که دیارترینیان ئه مانه ن:

۱- قۆناغی SS له سالی ۱۹۵۷ دا له گه ل ده رچوونی کتیبه که ی چۆمسی

Syntactic Structure ده ست پی ده کات.

۲- قۇناغى Aspects له سالى ۱۹۶۵ دا له گەل دەرچوونى كىتابى چۆمىسكى
 Aspects of the theory of syntax دەست پى دەكات. ئەم قۇناغە بە
 ستاندرتیش Standard ناو دەبرى.

۳- قۇناغى دىژە پى دراوى ستاندرت Extended Standard theory .

۴- قۇناغى پىداچوونەو بە دىژە پى دراوى ستاندرت Revised Extended
 Standard theory .

۵- قۇناغى Generative Semantics .

۶- قۇناغى فرمان - بەستن Government - Binding .

له ناو چوارچىۆەى گىشتى رىبازى گۆزانەو دە، ھەر يىكى لەم قۇناغانە بە
 رىبازىكى سەربەخۆ و تەواوگەر و پرکەرەو قۇناغانە كانى پىش خۆى دەژمىررى و
 تىشكى تازە دەخاتە سەر سروشتى زمان و ئاسق و تەكنىكى نوئى شىكردەو
 زمانەوانى بىشكەش دەكات .

ئەم باسە ھەولدانىكە بۆ روون كىردەو يىكى لە بنەما سەرەكى يە سەرەتاكانى
 ئەم رىبازە كە تىشكى دەخاتە سەر چەمك و سروشتى پەيوەندى نىوان بىچ و
 سىما، كە كلىلى دەرگای چوونە ناو جىھانى ئەم رىبازە يە .

يىكى لە روو ھەرە گىنگە كانى رىبازى گۆزانەو ئەو يە ... ئەم رىبازە دەتوانى
 چەن رىستە يىكى بە رووالەت جىاواز بخاتە پال ھەمان بىچەو Deep Structure و
 ھەمان رىستە بخاتە پال چەن بىچىكى جىاوازەو ..

يەگەم: كە رىستە يەك بىچ و زىاتر لە سىما يىكى دەبى:

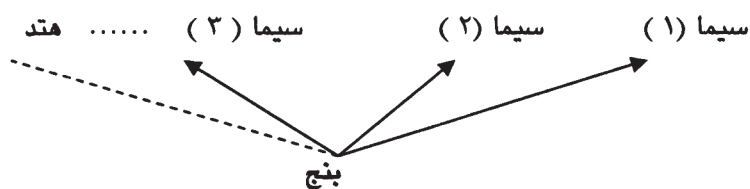

بۆ روون کردنه وهی ئەم لایه نه سهیریکی ئەم رستانه ی خواره وه بکه و له رووی دارپشتن و واتاوه بهراووردیان بکه :

(أ) ۱- حه مه قاله ی کوشت

۲- قاله به دهستی حه مه کوژرا .

رسته ی ۱ و ۲ به رواله ت جیاوازن و له رووی واتاوه هاوواتان . واتا ئەم دوو رسته یه هاو بنجن.

(ب) ۱- من تۆم به ئەوان سپارد.

۲- تۆم به ئەوان سپارد.

۳- من به ئەوانم سپاردیت

۴- به ئەوانم سپاردیت.

۵- من تۆم پی سپاردن.

۶- تۆم پی سپاردن.

۷- من پیم سپاردنیت.

۸- پیم سپاردنیت.

هه موو له روواله تدا جیاوازن. هه رییکه قالییکی جیاوازی هه یه . که چی هه موو هاوواتان. ئەمه ئەوه دهگه یینی که ئەم هه شت رسته یه هاو بنجن. له ئەنجامی سه پاندنی دهسته ییک یاسای جیای به ئاره زووی **Optional** گوێزانه وه بنجه که یان به ره و سیمای **Surface Structure** جیا گواسته وه و قالب و شیوه ی جیا یان پی به خشی .

بۆ روون کردنه وهی ئەمه رسته کانی (ب) به دهسته وه ده گرین.

بنجی ئەم هه شت رسته یه (به درشتی) له م دره خته دا **Tree diagram** روون کراوه ته وه .

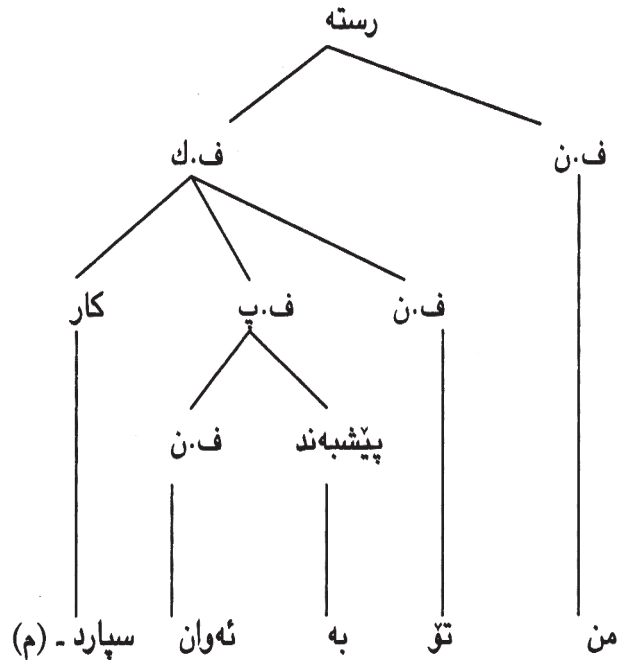

بۇ سىماى يەكەم دەستەيىك ياساى بە خورتى Obligatory (يەك لەمانە ياساكانى رىكەوتنە كە بە ھۆيەوہ راناوى لكاو بە كارەكە ئەناسىنى و شوپنەكەى لە رستەكەدا دەست نیشان ئەكات) رستەى بيناغە (بە چەمكى قۆتاغى SS) دائەرىژن. بەمە رستەى يەكەم ھەلقولا Generated .

من تۆم بە ئەوان سپارد

ھىچ ياساىكى بە ئارەزوو بە سەر ئەم رستەى نەسپىنراوہ .

بۇ سىماى تری ئەم رستەى:

دواى سەپاندنى ياسا خورتى بەكان ، دەشى ھەندى ياساى بە ئارەزوو بە سەر ئەم رستەى بەسەپىنرى و سىماى تری جيا لە رستەى بيناغە بە رستەكەوہ ببەخشى . وەك ئەمانەى خوارەوہ :

۱- یاسایئکی گوپزانه وهی به ئاره زوو له زمانی کوردیدا ههیه دهلی (دوای سه پاندنی یاسا به خورتی به کان دهشی بکهری رسته که لابیری) ئه م یاسایه به Subject NP deletion (یاسای بکهر لادان) ناو دهبری .

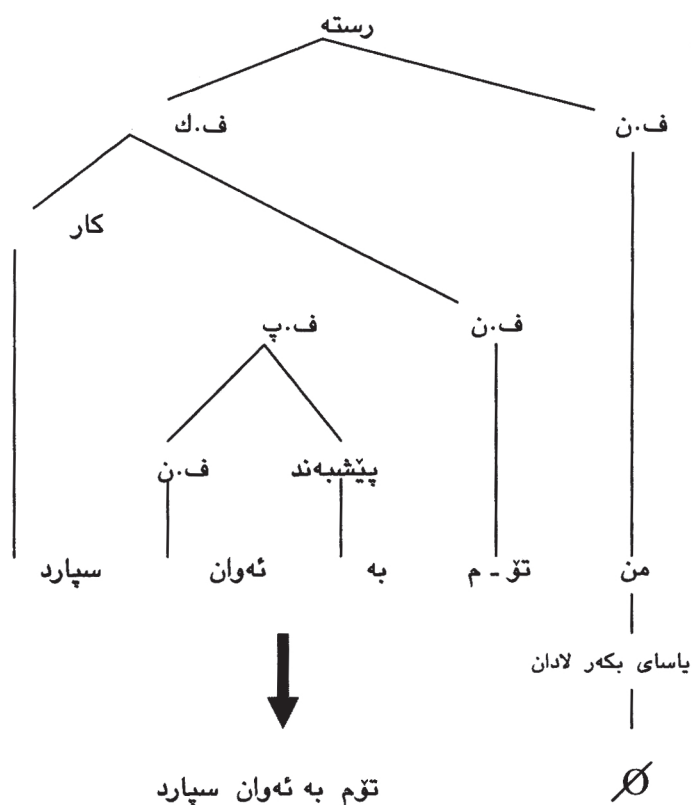

(ئهمه سیمای دووه م)

بۆ سیمای سییه م...

له زمانی کوردیدا دهسته ییک یاسای به ئاره زوو هه ن به هۆیانه وه. دهشی راناوی جودای بهرکاری به راناوی لکاو جیگیر بکریین.

۱- ئەگەر بەرکاری راستەوخۆ بە راناویکی لكاو جیگیر كرا.
 لەم رسته یه دا كاتی كارەكە رابردوو بە بۆیه راناوی لكاوی ی بکەری (ریكەوتن)
 لە كۆمه ئی A (م - ت - ی - مان - تان - یان) هوه وەرده گیری. بۆ بەرکاری روو
 لە كۆمه ئی B (م - یت - O - ین - ن - ن) دەكەین.
 لەم رسته یه دا (تۆ) بەرکاری راستەوخۆیه. لە م دەسته یه دا (یت) بەرامبەر یه تی.
 جی ی دەگری و بە رهگی كارەكە وه دەلكی. (م) ی بکەری كه لە كومه له كه ی تره وه یه
 به پهللا بوو. ئەچی به بەرکاری راستەوخۆ وه دەلكی:
 ههنگاوه كانی گویزان هه ی ئەم رسته یه به م جۆره یه:

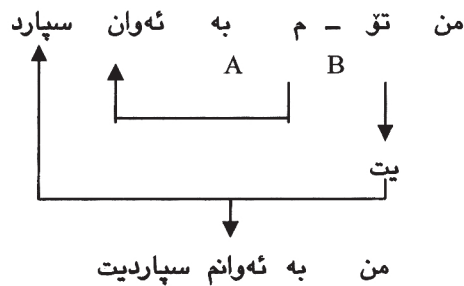

كه (یت) جی ی (تۆ) ده گری (م) به ره للا ده بی. به پی ی یاسا كانی ریكەوتن
 به بەرکاری ناراستەوخۆ وه دەلكی.

(ئەمە سیمای سیپەم)

بەسەپاندنی (یاسای بکەر لادان) بەسەر ئەم رستەیه، رستەکه ئەم سیمایە دەگرێتە خۆ:

بە ئەوانم سپاردیت

(ئەمە سیمای چوارەم)

۲. ئەگەر بەرکاری نازاسەوخۆ بە راناویکی لکاو جیگیر کرا:

بەرکاری نازاسەوخۆ (ئەوان) بە راناویکی لکاو کۆمەلی (B) جیگیر دەکری. بەزانبەرەکهی (ن) ه، دەلکی بە رهگی کاره وه.

بەپێی یاسای {ئەگەر راناوی جودای دواى (به - له) کرا بە لکاو، (به) ئەبێتە (پى)، (له) دەبێتە (ئى)}. {دواى جیگیر کردنی راناوه لکاوکه له م رستەیه (به) ئەبێتە (پى)}.

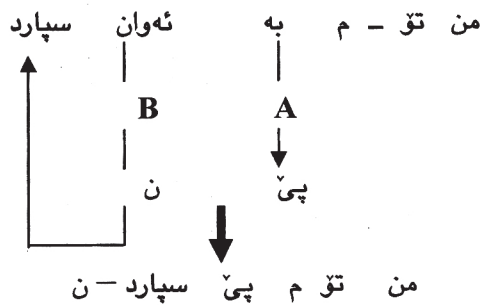

(ئەمە سیمای پێنجەم)

بەسەپاندنی (یاسای بکەر لادان) رستەکه ئەم سیمایە لى دەنیشی

تۆم پى سپاردن

(نهمه سیمای شه شه م)

۲. نه گهر به رکاری راسته وخو و ناراسته وخو هردوو پیکه وه به رانوی لکاو جیگیر کران:

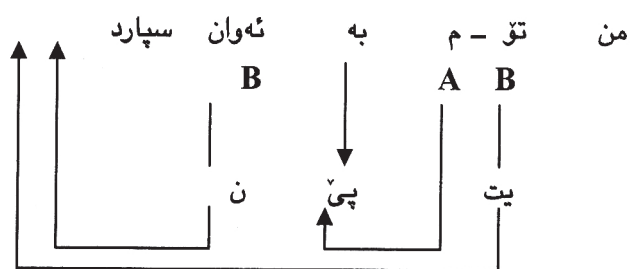

من پیّم سپارد - ن - یت

(نهمه سیمای حه وته م)

به سه پاندنی (یاسای بکر لادان) به سه ریا رسته که نه م سیمایه ی لی ده نیشی:

پیّم سپاردنیت

(نهمه سیمای هه شته م)

دووه م : که یه رسته زیاتر له بنجیکی ده بی:

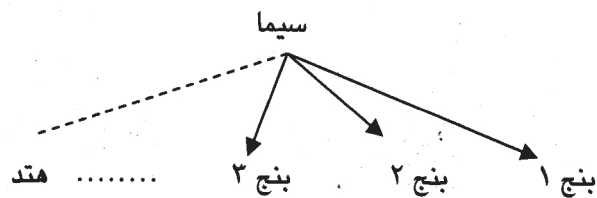

رسته‌ییکی وهك:

لهوانه‌یه ئازاد بی

به‌لای که‌می ئەم پینج واتایه ده‌گه‌یینی:

- ۱- لهوانه‌یه ئازاد (ئیمرو) بی (بو ئیره).
- ۲- لهوانه‌یه ئازاد بی (ده‌نگی دی).
- ۳- لهوانه‌یه ئەو (که به‌ند بوو ئیستاکه) ئازاد بی.
- ۴- لهوانه‌یه ئەو (که ئیستاکه به‌نده له داهاتودا) ئازاد بی.
- ۵- لهوانه‌یه ئازاد (به‌یانی) بی (بو ئیره).

هۆی ئەم لیلی‌یه ئه‌وه‌یه ئەم رسته‌یه زیاتر له ییک بنجی ده‌دریته پال. چهن یاساییکی گویزان‌ه‌وه‌ی جیا ئەم بنجه جیا‌وازانه ده‌گویزنه سیمما و ریکه‌وت ده‌یانکات به هاسیمما.

۱- بو واتای یه‌که‌م، ئەم رسته‌یه ئەم بنجی هه‌یه:

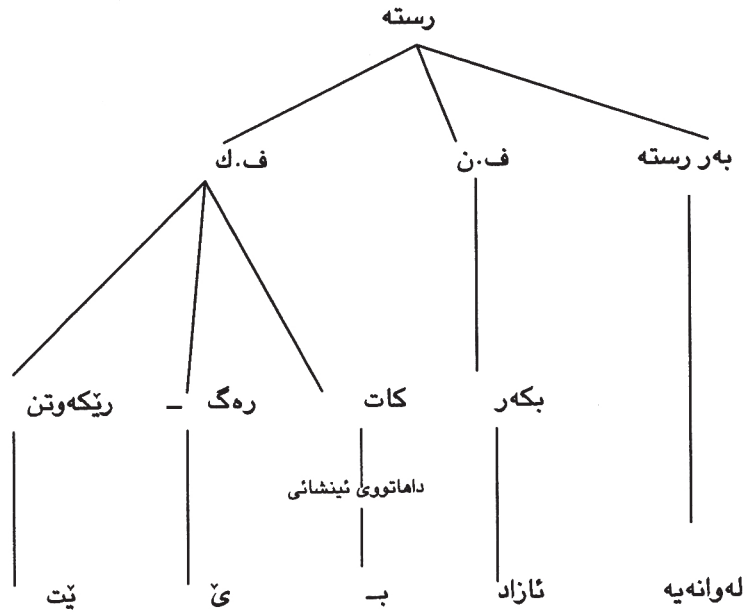

(ئى) رهگى (هاتن)ه

(يىت) راناوى لكاوى كهسى ۳ سى ي تاكه

كه ئه سى كه رهسه يه (ب + ئ + يىت) لىك ده درين :

أ- (ئى) رهگه كه و (ئى) راناوى لكاو به پى ي ياساى فونولوجى له ناو يه ك توانه وه

(ئى + ئ = ئى) ده بن به يه ك (ئى).

ب- (ت) ي راناوى لكاو ده شى لا بىرى.

ئه نجام (ب + ئ + يىت) ده بنه (بى) ورسته كه به م جوړه خو ي ده رده خات.

له وانه يه ئازاد بى

۲- بۇ واتاى دووم ئه م رسته يه ئه م بنجه ي هه يه :

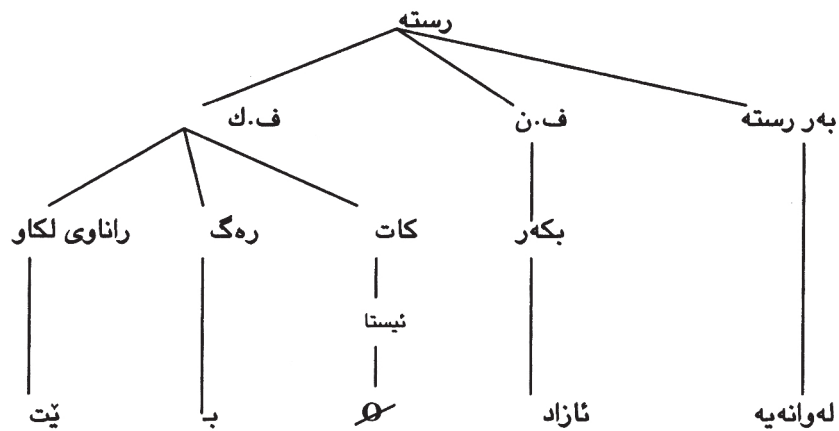

كه ئه سى كه رهسه يه (ب + ئ + يىت) لىك ده درين ده بنه (بيىت) .

به سه پاندى ياساى (ت لابردين)، (بيىت) ده بيىته (بى) و ريكه وت وه كوورسته ي

يه كه مى لىكرد.

له وانه يه ئازاد بى

۲- بۆ واتای سیّ یه م رسته که ئەم بنجهی هه یه:

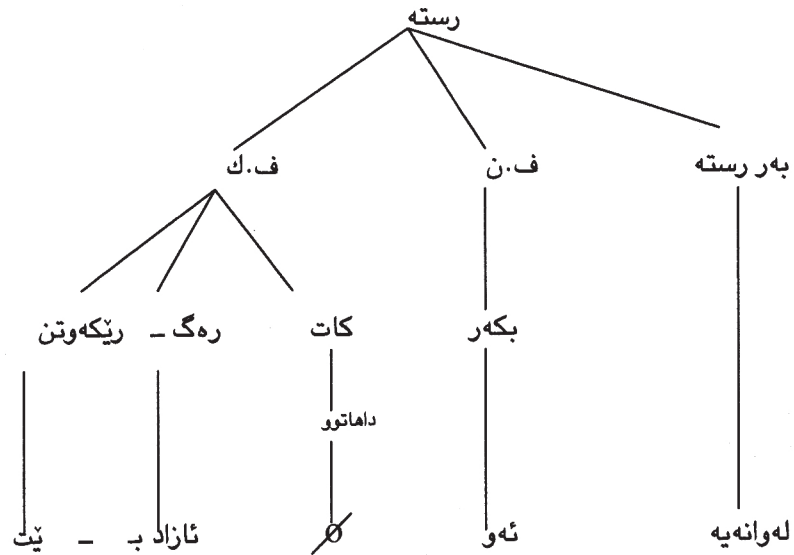

ئەم سیّ که ره سه یه (\emptyset + ئازاد ب + یت)

(\emptyset) نیشانه ی کاتی داهاتوو

(ئازاد ب) ره گی (ئازاد بوون) ه

(یت) راناوی که سی ۳ ی تاکه

(\emptyset + ئازاد ب + یت) که لیک ده درین ئە بنه (ئازاد بیت)، به سه پاندنی یاسای

(بکه ر لادان) و یاسای (ت لابرندن) ی راناوی لکاو ، رسته که له سیمادا ده بیتته:

له وانه یه ئازاد بی

که ره سه و یاسای جیا ئەم بنجهی گوێزایه سیما و ریکه وت وه کوو ئە وانه ی سه ره وه ی لیکرد.

۴- بۆ واتای چوارەم ئەم رستە یە ئەم بنجە ی هە یە:

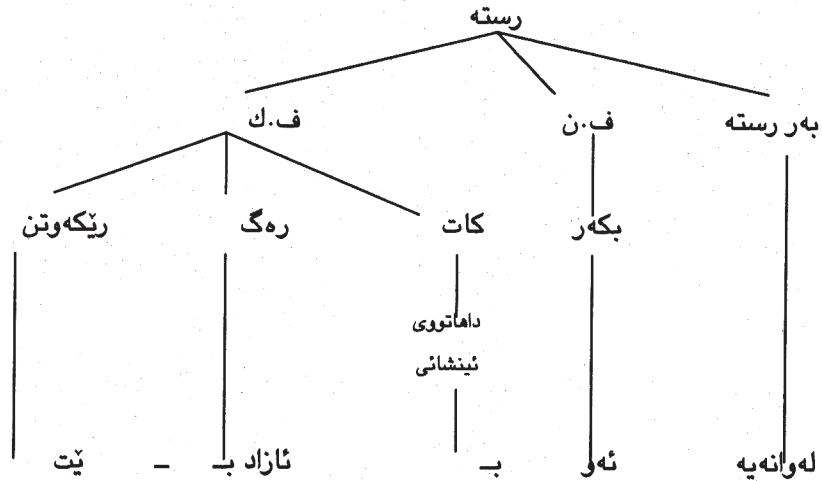

بە یاسای **Affix hopping** (ب) ی نیشانه ی کات دەگوێزێتە پیش (ب) ی رهگی (بوون). ریزیوونی که رهسهکان به م جوړه ده بی:

(ئازاد ب + ب + یت)

۱- (ب) ی رهگی (ئازاد بوون) و (ب) ی نیشانه ی کاتی ئینیشانی دهکهونه پال بیك. به یاسای له ناو بیك توانه وهی فونۆلۆجی ده بن به یهك (ب).

ب- (ت) ی راناوی لكاو به یاسای (ت لاپردن) لاده بری.

ج- (ئەو) که بگه ره به یاسای (بگه رلادان) لا ده بری.

له ئەنجاما رسته که له سیمادا ده بیته:

لەوانە یە ئازاد بی

که رهسه و یاسای جیا ئەم بنجە یان گواسته سیما و ریکه وت وهکوو ئەوانه ی سه ره وهی لیکرد.

۵- بۇ ۋاسى پىنجەم

لە زىمانى كوردىدا كاتى ئىستا **Present** ۋ داھاتو **Future** بە نىشانەى رېزىمانى لىك جىا ناكرىنە ۋە **Unmarked** . ھەردو بە ھەمان قالد دەردەبېرېن. بۇيە كارى ئەم رىستەيە جگە لەكاتى ئىستا، كاتى داھاتوش دەگەيىنى.
ۋاتاي ئەم رىستەيە ۋ ئەۋانى تر ۋ ھى ئەم جۆرە رىستانە لە رى ى پراگماتىك ۋ باروۋخى قىسەكە ۋ ۋاۋەلكارە ۋە روون دەبنە ۋە.
رىستەيىكى لىلى ۋەك:

ئازاد لايدا

بە لاي كەمى ئەم دوو ۋاتايە دەگەيىنى:

۱- ئازاد ئە ۋى لادا

۲- ئازاد ئازاد ى لادا

ۋاتا ئەم رىستەيە دوو بنجى ھەيە:

بۇ ۋاتاي يەكەم

ئازاد ئە ۋى لادا

بە ياساى جىگىر كوردنى پاناۋى بەركارى (ئەۋ) بە لكاۋ. كاتى كارەكە پاپوردوۋە، پاناۋى لكاۋ لە كۆمەلى (B) يەۋە ۋەردەگىرى، كە بەرامبەرەكەى مۇرفىمى سفرە (O) بەپى ياساى شوۋىن دەچىتە سەر پەگى كارەكە. (ى) پاناۋى رىكەۋتن بەرەللا دەبى ۋ تاكە پەناگەيەك بۇى بەپى ياساكانى شوۋىن پىشىگرە ۋ پىۋەى دەلكى.

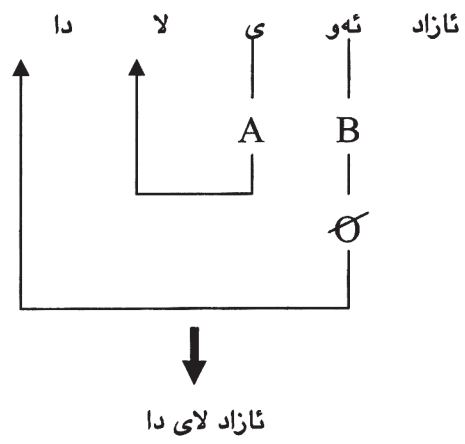

بقواتای دووهم

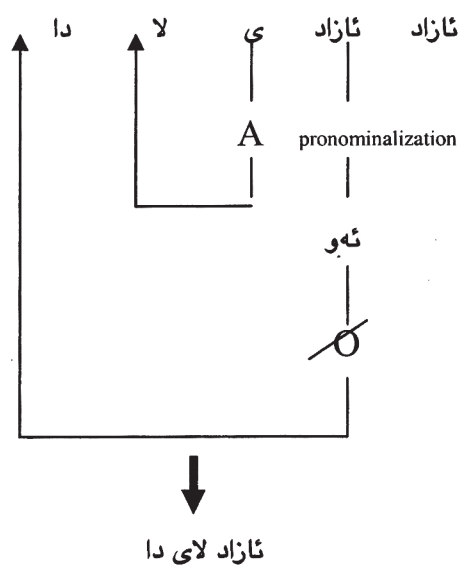

پهراویزه کان

- ۱- بۆ ریزمانی گشتی زمانی کوردی یه به پی ی ریبازی گوێزانه وه سهیری سهراوه زع بکه.
- ۲- ریبازی گوێزانه وه دوو ناستی سه ره کی له رسته دا جیا نه کاته وه بنج Deep Structur و سیمای Surface Structur . بنج نه و ناسته رووته ی رسته یه که هه موو که ره سه ییکی سیمانتیکی و په یوه ندی یه سینتاکسی نیوان به شه کانی رسته ی تیدا ناماده یه . دهسته ییک یاسا که به یاسا کانی گوێزانه وه ناو ده برین بنجه که ده گوێزانه سیمای . له م گوێزانه وه یه دا دانه ی ریزمانی هه یه ده قرتی، هه یه زیاد نه کری هه یه ئالوگۆر نه کری هه یه نه گۆر ی ۰۰۰ هتد نه نجام رسته ی سیمای په یاده بی.
- ۲- بۆ ریزمانی راناوی لکاو به پی ی ریبازی گوێزانه وه سهیری نه م سهراوه یه بکه : وریا عمر امین (۱۹۸۶) ریزمانی راناوی لکاو - به غداد.
- ۴- مه به ست له به رسته Presentencial ه .
- ۵- بۆ نه م لایه نه سهیری نه م سهراوه یه بکه :
- وریا عمر امین (۱۹۸۶) چه ن یاساییکی مؤرفۆلۆجی ی داپشتنی فرمان - گ .
رۆشنبیری نوی ژ ۱۰۹ ل ۲۵۸ - ۲۶۴

سهراوه کان

- ۱ - Chomsky , N (۱۹۵۷) Syntactic Structure . Mouton. The Hague.
- ۲- Chomsky , N (۱۹۶۵) Aspects of the theory of Syntax . MIT Press Cambridge, Mass.
- ۳- Lyons, J (۱۹۷۶) Chomsky. Glasgow.
- ۴- Waria Omar Amin (۱۹۷۹) Aspects of the Verbal Construction in Kurdish - Thesis presented to the London University (SOAS)
- ۴- وریا عمر امین (۱۹۸۳) ریزمانی راناوی لکاو - گ. کاروان ژ ۸ ل ۸۶ - ۷۴.
- ۵- وریا عمر امین (۱۹۸۹) بنج و سیمای یاسا کانی گوێزانه وه . گ. رۆشنبیری نوی ژ ۱۲۱ ل ۷۲ - ۷۵.

ملخص البحث من جوانب النهج التحويلي

يعتبر صدور كتاب البنية النحوية Syntactic Structure عام ١٩٥٧ لجومسكي أهم حدث وأعظم خطوة في تاريخ علم اللغة قاطبة. حيث فتح افاقاً جديدة رحبة أمام الدراسات اللغوية العامة والخاصة وغير كل الموازين واكتسح جميع المدارس اللغوية. من أهم مبادئ هذه المدرسة هي إنها تميز بين مستويين في التركيب النحوي، وهما البنية العميقة والبنية السطحية.

البنية العميقة هي المستوى المجرد للجملة، تضم جميع العناصر الدلالية والعلاقات النحوية أي هي مدخلات الجملة.

توجد مجموعة من القوانين التي تسمى بالتحويلية، تحول الجملة من البنية العميقة إلى البنية السطحية. البنية السطحية هي المخرجات التي تتمثل بالنظم والقوالب الصوتية نتيجة لتطبيق القوانين التحويلية.

من أهم جوانب هذه المدرسة هي إنها تتمكن من أن تربط مجموعة من التراكيب أو الجمل المختلفة شكلاً وقالباً بنفس البنية العميقة وتربط نفس التركيب، أي نفس الجملة والقالب بأكثر من بنية عميقة.

هذا البحث محاولة لتعريف هذه المصطلحات وتحليل بعض جوانب اللغة الكردية وفق النهج التحويلي.

Abstract

Aspects of the Transformational Theory

The publication of N. Chomsky's *Syntactic structure* in 1965 marked a start of a great revolution in Linguistics. Since then this theory has undergone major revisions.

One of the central theoretical points of Chomsky's theory is that, this theory distinguishes two different essential levels, Deep and Surface structures.

Deep structure is the abstract syntactic representation of a sentence, which provides all syntactic and semantic features and components of the sentence.

Surface Structure is the final stage in the syntactic representation of a sentence which provides the input to the phonological component of the grammar.

A series of rules transfer the deep structure to the surface structure called Transformational rules.

One of the advantages of Transformational Grammar theory is, it can relate several structurally different sentences to the same deep structure and the same sentence to several deep structures.

sentences are synonymous if they have a common meaning, and a sentence is syntactically ambiguous if it has more than one meaning, which cannot be attributed to the different semantic interpretations of its words.

This work is an attempt to analyse some aspects of Kurdish language within this framework. It identifies some rules which transfer the sentences from deep structure to their surface structures.

لیکدانی وشهگان

سادهترین کهرهسهی زمان ئه و تاکه دهنگانهن که بههوی ئه ندامانی ئاخاوتنه وه دروست دهکرتین... ئالۆزترین دانهش له زماندا رستهیه. په یوه ندیی نیوان ئه م دوو دانه به لهسه ر په یوه ویککی هه ره مبی ئه م جۆره دامه زراوه.

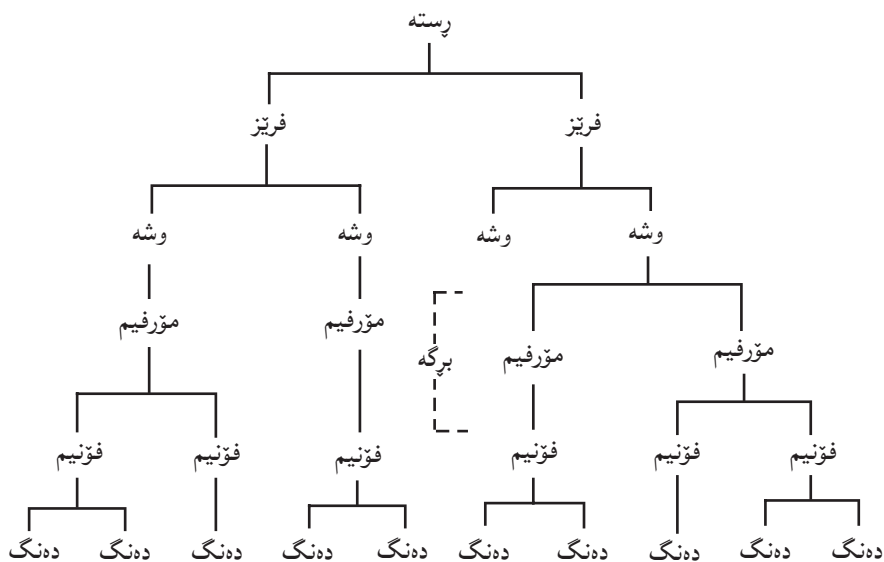

واتا له هه ر زمانیکدا کۆمه له دهنگی هه یه که بههوی ئه ندامانی ئاخاوتنه وه دروست دهکرتین. ئه م دهنگانه سیسته می فۆنۆلۆجیی زمانه که پیک دههین. ^(۱) بههوی دهسته پیک یاسای تری دیسان فۆنۆلۆجیییه وه ئه م فۆنیمانه له ناو قالبی برگه ی فۆنه تیککی به ک دهگرن برگه ی فۆنۆلۆجی پیک دههین. ^(۲) له ناو قالبی برگه ی فۆنۆلۆجیدا... به فۆنیمیک یا زیاتر مۆرفیم ^(۳) پیک دیت. به مۆرفیمی، یا زیاتر وشه پیک دیت... به وشه پیک یا زیاتر فریز ^(۴) پیک دیت. چه ند فریزیکیش رسته پیک دههین.

دهستنیشانکردنی سروشتی پیکهاتنی ئه م کهرهسه خاوانه و زانینی یاساکانی لیکدانیان له ناو ئه م پیکهاتنه هه ره مبییه بۆ دارشتنی دانه ی گه وره تر... ئینجا گه وره تر، تا

دهگاته لووتکھی هه پهمه که (که رسته یه) ریزمانی زمانه که یه.

له ههر (ئاست) لیکدا^(۵) یاسای تاییه تی هه یه بو لیکدانی دانه کان. ئەم باسه هه و لدا نه بو ده ستنی شان کردنی ئەو ئامرازانه ی وشه کان له ناو قالبی فریز و رسته کاندایک - ده دن. (۶)

یه کئی له ئامانجه کانی ریزمان ده ستنی شان کردنی په یوه ندیی نیتوان به شه کانی رسته یه. روویکی ئەم په یوه ندیی له چۆنیه تی له یه کدانی وشه کاندایه. له زمانی کوردیدا... سنی ئامرازی به ستن Conjunction هه یه. (ناو و ناو) و (ناو و ئاو و لئاو) له ناو چوارچێوه ی رسته دا له یه ک ده دن که ئەمانه ن: (و - ی - ه). هه ربه که ئەرکی تاییه تی خۆی هه یه و له حاله تیکی تاییه تیدا ده رده که وئ.

یه کئی له یاساکانی ریزمانی کوردی ئەوه یه بکه ر، یا به رکار (راسته و خۆ و ناراسته و خۆ)... هتد له ناویک، یا زیاتر، پیک دیت. ئامرازی له یه کدانی ئەم ناوانه (و) یا (ی) یه. و اتا هه موو ناوه لیکدراوه کان به هۆی ئەم دوو ئامرازه ده توانن ده وری به شیکیی بنجیی رسته ی وه ک بکه ر و به رکار... هتد ببین. جیاوازی نیتوان ئەم دوو جوړه لیکدانه له وه دایه، ئەو ناوانه ی به (و) له یه ک ده درین هه موو به شداری له رووداوی فرمانه که دا ده کهن به پیتی ئەو ئەرکه ی له ناو چوارچێوه ی رسته که دا پیتیان سپیتراره. وه ک له م فوونانه دا ده رده که وئ:

ا- ئازاد و رزگار و ئاواز و ئاههنگ... هاتن

ب- من ئازاد و رزگار و ئاواز و ئاههنگ ده بینم.

ج- من نامه بو ئازاد و رزگار و ئاواز و ئاههنگ ده نیرم.

ئەم چوار ناوه (ئازاد، رزگار، ئاواز، ئاههنگ) به ئامرازی به ستن (و) لیکدراون. له رسته ی (ا) ده وری بکه ریی رسته که ده بینن هه ر چوار یان له (هاتن) دا به شدارن. له رسته ی (ب) ده وری به رکاری راسته و خۆی رسته که ده بینن هه ر چوار یان به شدارن له وه ی که ده بینرین. له رسته ی (ج) ده وری به رکاری ناراسته و خۆی رسته که ده بینن... هه ر چوار یان به شدارن له وه ی نامه یان بو ده نیرئ.

له لاییکی تره وه ئەو ناوانه ی به (ی) لیک ده درین په یوه ندییان له گه ل یه کتردا له سه ر بناغه ی هه یی دایه (possessive) ته نیا ناوی یه که م رووداوی فرمانه که به پیتی ئەو ئەرکه ی له ناو چوارچێوه ی رسته که دا پیتی سپیتراره به جی ده هیتن. ئەم ناوه ش سه ر به ناوی

دووم دهیی، ناوی دووم سهر به ناوی سییهم دهیی و بهم جوړه... وهک لهم نمونانه دا
دهرده که وئ:

د- برای ماموستای کوری خوشکم هات.

ه- من برای ماموستای کوری خوشکم دهبینم.

و- من نامه بو برای ماموستای کوری خوشکم دهنیرم.

لهم پستانه دا... (برا- ماموستا- کور- خوشک) هموو ناون و به نامرازی بهستن (ی)
له یهک دراون. له پسته ی (د) دا هموو به یه که وه دهوری بکهری دهبین له پسته ی (ه)
دهوری بهرکاری پاسته و خو و له پسته ی (و) دهوری بهرکاری ناپاسته و خو دهبین. له
هموو یاندا ته نیا (برا) به رو داوی فرمانه که به پیی ته و ته رکه ی له ناو چوارچیوهی
پسته که دا پیی سپیراوه به جی دهینی. ته نیا (برا) یه له پسته ی (د) دا هاتوه و له
(ه) دا دهینری و له (و) دا نامه ی بو دهنیرری. ته م (برا) یه هی (ماموستا) یه (ماموستا)
هی (کور) ه و (کور) هی (خوشکم) ه، یاسای له یه کدانی ناوه کدانی ناوه کان لهم وینه یه دا
روون کراوه ته وه:

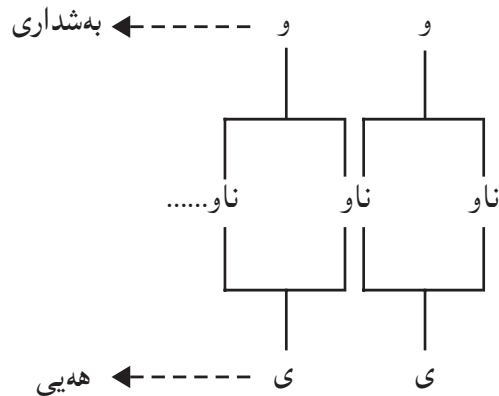

له ناو چوارچیوهی به شه بنجییه کانی پسته هر ناوه ی ده شی ناوه لئاوی یا زیاتری
له گه لدا درکه وئ. گهر هات و ناوه که نامرازی پیناسین (هکه) ی له گه ل دابوو. ناوه که
به ناوه لئاوی به کم و ناوه لئاوه کان به یه که وه به نامرازی بهستن (ه) له یهک دهترین،
نامرازی پیناسین (هکه) لهم حاله ته دا ده چپته سهر دوا ناوه لئاوه وه.

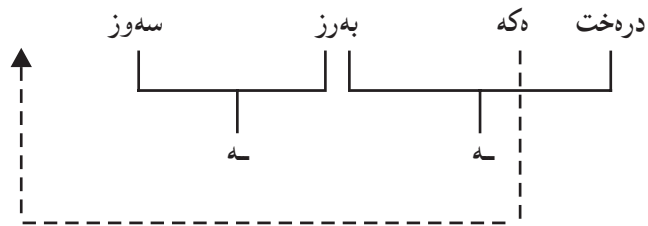
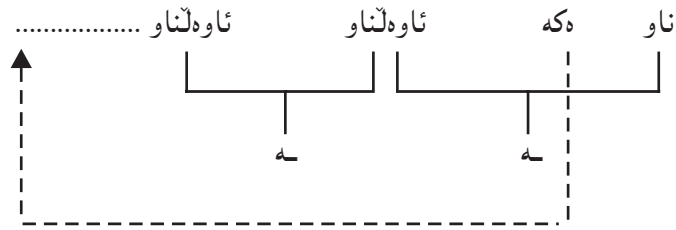

درهخته سہوزہ بہرزہکھ

ئامرازی کو (ان) گہر دہرکہوت ہمیشہ بہ (ہکھ) ی پیناسینہوہ دہلکی.

درهختهکان

درهخته بہرزہکان

درهخته بہرزہ سہوزہکان

راناوی نیشانانیش (ئہمہ - ئہوہ - ئہمانہ - ئہوانہ) چہمکی پیناسینی ہہیہ، چونکہ کہ ئامازہ بو شنی دہکری... پی دہناسری بہ پی لوجیک کہ پہنجہ بو شتی رادہکیشی پی دہناسینی... بوہ گہر لہ گہل ناودا دہرکہوی ناو و ئاوہلناوہکان بہ ئامرازی (ہ) لہ یہک دہدرین. کہ ناو، یا ناو و ئاوہلناو دہچنہ سہر راناوی نیشانان. دہبنہ دوو

بہش بہم جوہری خواریوہ

ئہم - ہ

ئہو - ہ

ئہم - انہ

ئہو - انہ

ناو و ئاوہلناوہکان ئہچنہ نیوانیانہوہ.

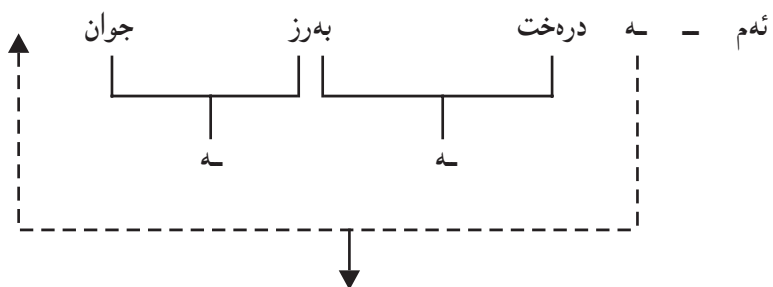
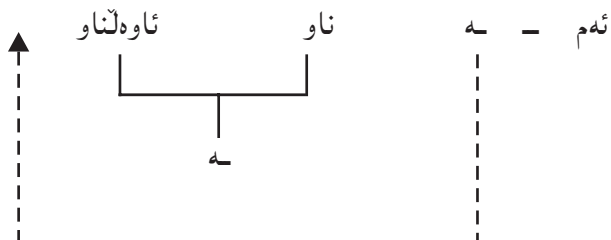

نهم درهخته سهوزه بهرزه جوانه.

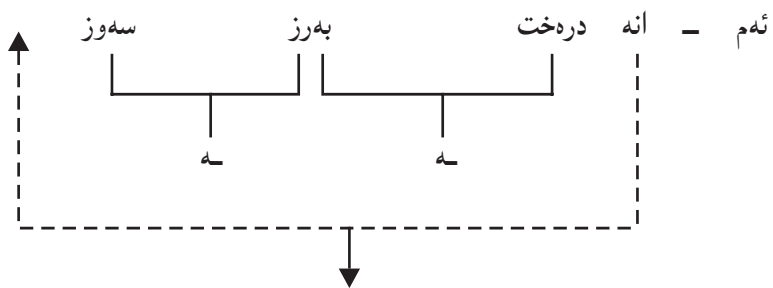

نهم درهخته بهرزه سهوزانه.

تیبینی: نامرزی (هکه) و (یک) و (پانوی نشانندان)... هه رگیز هیچ کامیکیان له گهل
نهمانی ترا ده رناکه وی.

له هه موو حاله تییکی تر دا ناو و ئاوه ئناو به (ی) له یهک ئه درتین

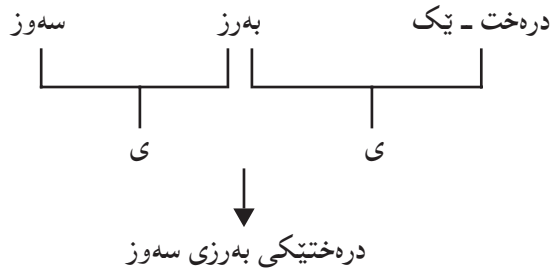
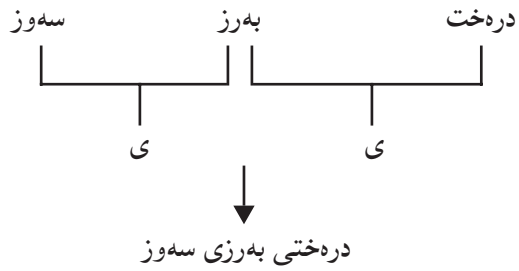

× نیشانه ی له گه لّ به کتر دهر نه که وتنه (∅) نیشانه به بو ئه وه ی که ناو هیچ ئامراز تیکی له گه لّ دهر ناکه وی. یاسا کانی له به کدانی ناو و ئاوه ئناو له ناو چوار چیه وی (فریزی ناوی) noun phrase هه موو له م وینه به دا کوکراونه ته وه.

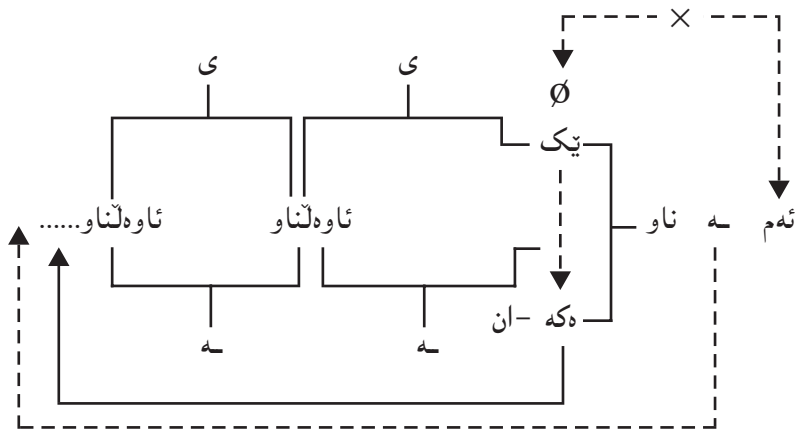

ئەوئى سەرنج راڭكەيشى ئەوئى، ئامرازى لەيەكدانى (ناو و ناو) و (رستە و رستە) ھەر (و) يە. ھۆى ئەمە ئەوئى ئەم دوو جۆرە لەيەكدانە يەك بنجيان ھەيە، لە يەكدانى ناو و ناو ئەنجامى لاڭردنى بەشە ھاو ئەركە لە يەكچووھكانە Equi لە چەند رستەيەكى لەيەكدراو بەياسايىكى ئابوورى. بەپىي ئەم بۆچوونە رستەي:

من و ئازاد و رزگار ھاتىن.

لە بناغەدا ئەم سى رستەيەيە.

من ھاتم و ئازاد ھات و رزگار ھات.

ئەم سى رستەيە بە (و) لەيەكدراون.

فرمانى (ھاتن) لەھەرسىكياندا دووبارە بۆتەوھ. بۆخۆلادان لەم دووبارە بوونەوئى تەنيا يىكىكيان بەجى دەھىلئى و ئەوانى تر لادەبرىن. لەبەر ئەوئى لە زمانى كوردیدا ھەميشە فرمان لە كۆتايى رستەدا دى، فرمانى دوا رستە بەجى دەھىلئى و ئەوانى تر لادەبرىن، تا لە رستە تازەكە فرمان لە شوئىنى سروشتى خۆى بىئى راناوى لكاوى دوا فرمانيش لادەبرى، سى بکەرەكە يەك دەگرن ھەموو بەيەكەوھ دەبن بە (من و ئازاد و رزگار). ئەمانە ھەموو بەيەكەوھ شوئىنى (ئىمە) دەگرن، بۆ رىكەوتن راناويكى لكاو بەفرمانەكەوھ دەلكىئى بگۆنجى لەگەل كەس و ژمارەي بکەرە تازەكە.

من و ئازاد و رزگار ھاتىن.

گەر بەركار لە چەند ناويك پىك ھاتى ئەمە ئەوئى دەگەيەنى كە (بکەر) و (فرمان) ي چەند رستەي ھەمان شتن و بەھەمان پەپرەو لاڭراون، وەك لە رستەي، من و تۆ و رزگار و ئازاد دەبينم.

بناغەكەي ئەم رستەيەيە، (من تۆ ئەبينم و من رزگار دەبينم و من ئازاد دەبينم)، چونكە بکەر لە زمانى كوردیدا لە سەرەتاي رستەدا دەردەكەوئى... بۆيە بکەرى رستەي يەكەم بەجى دەھىلئى و ئەوانى تر ھەموو لادەبرىن تا لە رستە تازەكەدا شوئىنى سروشتى خۆى بگرى. چونكە فرمان لە كۆتايى رستەي كوردیدا دەردەكەوئى... بۆيە فرمانى دوا رستە بەجى دەھىلئى... تا لە رستە تازەكەدا شوئىنى سروشتى خۆى بگرى.

(من تۆ دەبينم و من رزگار دەبينم و من ئازاد دەبينم)، دەبىتە (من تۆ و رزگار و ئازاد دەبينم). ئاوەلئاوھكانى (خەبەر) ي^(۷) رستەي (كارى بوون) يش^(۸) ھەر بە (و) لىك دەدرىن. بۆ ئموونە رستەي:

(ئەم درەختە چەند گەش و سەوز و بەرزە) بەپىي ئەم بۆچوونە لە بنجدا رستەيىكى

لیکدراوه و لهم سځی رسته سادهیه پیکهاتووه:

۱- ئەم درهخته چند گه شه.

۲- ئەم درهخته چند سهوزه.

۳- ئەم درهخته چند بهرزه.

له ههر لیكچووہی Equi... یه كیك دەمینیتەوہ و شوینی سروشتی خوئی له شارسته كه دا main sentence داگیر دهكات.

ئەم درهخته (مبتداء) ی ههر سځی رسته كه یه. له هی دووهم و سییه مدا لادهچن و له هی یه كه م دەمینتی، چونكه (مبتداء) له رسته ی كوردیدا له سه ره تادا درده كه وئی. چند (راده) ی^(۹) ئاو ه لئاو ه كانه... راده هه میشه پیش ئاو ه لئاو ده كه ویت، بۆیه هی یه كه م دەمینیتەوہ و هی دووهم و سییه م لادهچن.

(ه) ی یه كه م و دووهم لادهچن. هی سییه م دەمینیتەوہ، چونكه فرمان له رسته ی كوردیدا ده كه ویتە دواوه ی رسته كه.

۱- ئەم درهخته چند گه شه. (ه) لادهچن.

۲- ئەم درهخته چند سهوزه. (ئەم درهخته) و (چەند) و (ه) لادهچن.

۳- ئەم درهخته چند بهرزه.

له ئەنجاما رسته كه ده بیتە

ئەم درهخته چند گه ش و سهوز و بهرزه.

ئامرازه كانی به ستن هه موو لهم وینه یه دا روون كراونه ته وه.

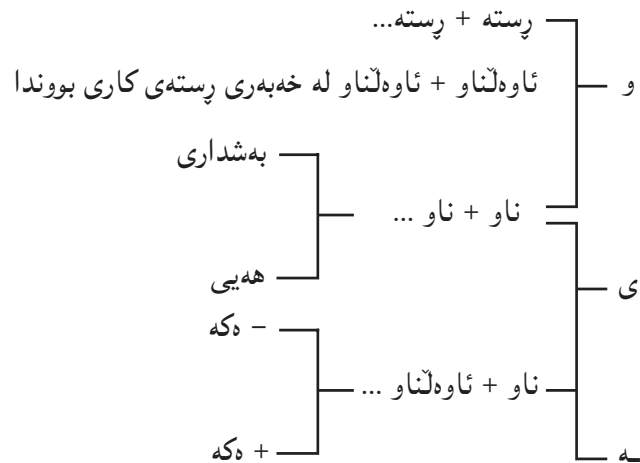

پەراوتىزەكان:

۱- فونىم... دانەبىيىكى مۇجەزەدە abstract چەند دەنگىيىك دەنوتىنى كە ھەموو پىتكەو نىرخىيىك پىيشان دەدەن لە زمانىيىكى تايىبەتيدا. بىئەى جىاواز ئەم شىتو جىاوازانەيان پى دەبەخشن. بۆنمۇنە دوو دەنگى (س) و (ص) لە زمانى كورديدا سەر بەھەمان فونىمىن چونكە لەم زمانەدا ھىچ وشەبىيىك نادۆزىتتەو بەئالوگۆپکردنى ئەم دوو دەنگە مانا بگۆرئى. كەچى لە زمانى عەرەبىدا دوو فونىمى جىان، چونكە ئەم زمانە گەلى وشەبىيىكى ھەبە گەر ئەم دوو دەنگەيان تىدا ئالوگۆز بگۆرئى مانا دەگۆرئى وەك (سلب - صلب/ عسىر - عسىر/ سار - صار... ھتد) بەپىچەوانەو دوو دەنگى (ر - ر) لە زمانى كورديدا دوو فونىمى جىان (برىن - برىن/ كەر - كەر/ وەرىن - وەرىن... ھتد). لە زمانى عەرەبىدا سەر بەھەمان فونىمىن، چونكە ھىچ وشەى عەرەبى نىبە بەئالوگۆزکردنى ئەم دوو دەنگەى تىا مانا بگۆرئى.

بۆزانيارى زياتر لەبارەى فونىمەو سەبىرى سەرچاوە ژ (۵) بىكە.

۲- برگە: تا ئىستا ھىچ قوتابخانەبىيىكى زانستى زمان و فونۇلۇجى نەيتوانىو پىناسىيىتىكى رىكى بىن كەلەبەرى برگە پىشكەش بىكات. بەشىوەبىيىكى گشتى دوو جۆزى لى دەستنىشان كراوہ.:

۱- برگەى فونەتىكى ئەم جۆرەيان گشتىيە و ھەموو زمانى جىھان تىيدا بەشدارن. پەيوەندى بەفسىلۇجىيەتى ھەناسە وەرگرتن و سروشتى كارکردنى ئەندامانى ئاخواتنەو ھەبە. لەناو چوارچىوہى ئەم قالبە گشتىيەدا زمانەكان جىاوازى پىشان دەدەن لە چۆنىتە لىكدانى فونىمەكان. ئەم لىكدانە تايىبەتىيە برگەى فونۇلۇجى بىك دەھىتى.

ب- برگەى فونۇلۇجى: لە ھەموو زمانىدا بزوئىن vowel ناووكى برگە بىك دەھىتى. لەگەل ئەم بزوئىنەدا دەشى چەند فونىمىيىكى كپ consonant دەرکەوئى. ژمارەى فونىمە كپەكان و جۆزى رىزبوون و دەرکەوتىيان بەبەكەو لە زمانەكاندا جىاوازن. بۆنمۇنە لە برگەى زمانى كوردى لە بەك تا چوار كپ لەگەل بزوئىندا لە برگەبەكدا دەرکەوئى و ھەرگىز لە دوو زياتر ناكەوئىتە لايەكى بزوئىنەكەوہ.

لە زمانى ئىنگلىزىدا تا پىنج كپ لە برگەبەكدا دەرکەوئى... لە زمانى عەرەبىدا تا دوو كپ دەتوانى لە برگەبەكدا دەرکەون... ئەم جىاوازىيە برگەى فونۇلۇجى بىك دەھىتن. ئەو ياسايانەى فونىمەكان لەناو قالبى برگەكاندا لىك دەدا بەياساكانى فونۇلۇجى ناو دەبرىن.

۳- مۆرفىم: بچووكترىن دانەى واتادارى زمانە لە فونىمىيىك يا زياتر پىك دى و دەورى لە رىزماندا دەبىنى، بۆنمۇنە (دەيانىم) لەم مۆرفىمانە پىكھاتوہ.

۱- /دە/ دوو فونىمە - چەمكى بەردەوامى دەگەبىنى.

۲- /يان/ سى فونىمە - راناوى لكاوى كەسى سىيەمى كۆبە.

۳- /بىن/ سى فونىمە - رەگى كاتى ئىستاي (بىن)ە.

۴- /م/ بەك فونىمە - راناوى لكاوہ... كەسى بەكەم تاك دەگەبىنى.

وشەى (گەلاوئىژ) مۆرفىمىيىكى ھوت فونىمىيە.

بۆ چەمكى وشە و پەيوەندىيى بەمۆرفىم و فۆنېمەو سەيرى سەرچاۋە ژمارە (۶) بىكەن.
 ۴- وشەپىك يان زياتر بتوانن دەورى بەشىكى بنجى لە رستەدا (بىكەر... بەركار... هتد) بىين فرىزىك پىك دەپىن. بۆ نمونە لە رستەي:

[ئازاد لە سالى ھەزار و نۆسەد و ھەشتا و سىدا ئەم خانوۋە جوانى دروست كرد].
 (ئازاد): فرىزىكە لە يەك وشە پىك ھاتوۋە، چونكە بەتەنبا دەورى بىكەرى رستەكە دەپىن.
 (لە سالى ھەزار و نۆسەد و ھەشتا و سىدا) فرىزىكە لە ھوت وشە و سى نامرازى بەسەن پىكەتوۋە ھەمو پىكەو دەورى ئاۋەلكارى كاتى لە رستەكەدا دەپىن.
 (ئەم خانوۋە): فرىزىكى ناويىە لە دوو وشە پىكەتوۋە دەورى بەركارى لەم رستەدا دەپىن.
 (دروست كرد): فرىزىكى فرمانىيە لە دوو وشە پىكەتوۋە... فرمانى رستەكەيە.

۵- ئاستەكانى شىكردنەو Levels of analysis. زمان دياردەپىكى لە يادەبەدەر فراوان و ئالۆز و چوۋە ناويەكە... ھەرگىز ناشى ھەر لە سووچىكەو سەيرى بىرى و شى بىرىتەو. بۆيە زانايان (لە بوارى ۋەسفىدا) چەند ئاستىك بۆ شىكردنەو دەستىشان دەكەن. دۆزىنەوئى ئاستەكانى زمان لە دەسكەوتە ھەرە گىرگەكانى مەيدانى زمانەوانىيە. ھەر ئاستەي سىروشت و پەيرەو و رىگە و تەكنىكى تايىبەتى خۆي ھەيە بۆ شىكردنەو. ھەر قوتابخانەش بۆچوونى خۆي ھەيە لە دەستىشانىكردنى ئاستەكان و سىروشتى پەيوەندىيى نىوانيان و شىكردنەو پەيان...

ھەر كارىكى زمانەوانى ۋەسفى بى... بەراوردى بى... مېژوويى بى... ئەگەر ئاستەكان لە شىكردنەو دەدا رەچاۋ نەكات تىكەل و پىكەل دەردەچى... فۆنەتىك و فۆنۆلۆجى و مۆرفۆلۆجى و سىنتاكسى و بەراوردى و مېژوويى و ۋەسفى ھەمو تىكەل بەيەكتر دەبن و كارەكە ھىچ ئەنجامىكى رىكوپىك بەدەستەو نادات و ناكەوئىتە بەر پەيرەوى زانستى.

۶- ئەم باسە تايىبەتە بەكرمانجى خوارو (زمانى نووسىن).

۷- مەبەست لە خەبەرى رستە (predicate) ە.

۸- رستەي كارى بوون بەرامبەر (الجملة الاسمية) ى عەرەبى و (verb to be) ى ئىنگلىزىيە. ھەندى زمانەوان (م، يت، ە، ين، ن، ن) بەكارى بوونى كاتى ئىستا لە قەلەم دەدەن.

I am	م	من
you are	يت	تۆ
he is	ە	ئەو
tird		ھىلاک
we are	ين	ئىمە
You are	ن	ئىو
They are	ن	ئەوان

۹- (زۆر، تەختی، تۆزی، لەرادەبەدەر، یەكجار تۆزی... هتد) ئەم وشانە سەر بەو كۆمەڵەن كە لە زانستی زمانا بە intensifire ناو دەبرن، واتا (رادە) و (پلە)... چونكە رادە و پلەى ناوەلناو پيشان دەدەن... (زۆر جوان... نەختی ئال... یەكجار قورس... تۆزی تال... هتد)... من (پلە)م وەك زاراوہ یۆ بەكارهینا.

سەرچاوەكان:

- ۱- عبدالرحمن معروف (۱۹۷۹) پێژمانی كوردی - بەرگی یەكەم - بەشى یەكەم. كۆری زانیاری عێراق - بەغداد.
 - ۲- پێژمانی ئاخاوتنی كوردی (۱۹۷۶) كۆری زانیاری كورد - بەغداد.
 - ۳- وریا عومەر ئەمین (۱۹۸۳) لایەنێكى جیاوازی... گۆفاری كۆری زانیاری عێراق - ژ (۱۰) بەغداد.
 - ۴- وریا عومەر ئەمین (۱۹۸۴) ئامرازەكانی بەستن - گۆفاری رۆژی كوردستان ژ (۶۷) بەغداد.
 - ۵- وریا عومەر ئەمین (۱۹۸۴) فۆنۆلۆجی - گۆفاری كاروان ژ (۲۰).
 - ۶- وریا عومەر ئەمین (۱۹۸۶) مردنی وشە - گۆفاری كاروان ژ (۴۵).
 - ۷- نوری عەلى ئەمین (۱۹۶۰) پێژمانی كوردی
- 8- Hudleston R. (1977) An Introduction to English transformation syntax. Longman.
9- Lyons. J. (1968) Introduction to theoretical Linguistics.

* ئەم وتارە لە گۆفاری رۆشنبیری نوێ، ژمارە (۱۱۸) سالی ۱۹۸۸، لاپەرە ۱۳۲-۱۳۷
بلاوگراوەتەوه.

ئامرازەکانى بەستەن

یەكئى لە ئامانجەكانى رېزىمان دەستىنیشانكردنى پەيوەندىيى نىوان بەشەكانى رىستە بە.
روويكى ئەم پەيوەندىيە لە چۆنىيەتى لە يەكدانى وشەكاندا بە.
لە زمانى كوردیدا... سى ئامرازى بەستەن Conjunction هەيە. (ناو و ناو) و (ناو و ناو) لە ناو چوارچىوئە رىستەدا لە يەك ئەدەن كە ئەمانەن (و - ي - ه). هەريەكە ئەركى تايبەتیی خۆى هەيە و لە حالەتتىكى تايبەتیدا دەرئەكەوئى.
یەكئى لە ياساكانى رېزىمانى كوردى ئەو يە بەكەر يا بەركار (راستەوخۆ و ناراستەوخۆ... هتد) لە ناويك يا زياتر پىك دىت. ئامرازى لە يەكدانى ئەم ناوانە (و) يا (ى) بە. واتا هەموو ناوئەكەدا بەهۆى ئەم دوو ئامرازە ئەتوانن دەورى بەشكى بنجىيى رىستەى وەك بەكەر و بەركار... هتد بىين. جىياوازى نىوان ئەم دوو جۆرە لىكدانە لەو داىە، ئەو ناوانەى بە (و) لە يەك ئەدرىن هەموو بەشدارى لە رووداوى فەرمانەكە ئەكەن بە پىتى ئەو ئەركەى لە ناو چوارچىوئە رىستەكەدا پىيان سىپىراو. وەك لەم نمونانەدا دەرئەكەوئى:
أ- ئازاد و رزگار و ئاواز و ئاهەنگ... هاتن.
ب- من ئازاد و رزگار و ئاواز و ئاهەنگ ئەبىينم.
ج- من نامە بۆ ئازاد و رزگار و ئاواز و ئاهەنگ ئەنرىم.
ئەم چوار ناوئە (ئازاد - رزگار - ئاواز - ئاهەنگ) بە ئامرازى بەستەن (و) لىكدارون. لە رىستەى (أ) دەورى بەكەرىيى رىستەكە ئەبىين هەر چوارىيان لە (هاتن) دا بەشدارن. لە رىستەى (ب) دەورى بەركارى راستەوخۆى رىستەكە ئەبىين. هەر چوارىيان بەشدارن لەوئەكە ئەبىيرىين.
لە رىستەى (ج) دەورى بەركارى ناراستەوخۆى رىستەكە ئەبىين... هەر چوار بەشدارن لەوئەكە نامەيان بۆ ئەنرىين.
لەلايىكى ترەو ئەو ناوانەى بە (ى) لىك ئەدرىن پەيوەندىيان لە گەل يەكتردا لەسەر بناغەى هەيى داىە (Possessive). تەنيا ناوى يەكەم رووداوى فەرمانەكە بە پىتى ئەو ئەركەى لە ناو چوارچىوئە رىستەكەدا پىتى سىپىراو بەجى ئەهتتىن. ئەم ناوئەكە سەر بە ناوى دووئە ئەبى و ناوى دووئە سەر بە ناوى سىيەم ئەبى و بەم جۆرە... وەك لەم نمونانەدا دەرئەكەوئى:

د- برای مامۆستایی کوری خوشکم هات.
 ه- من برای مامۆستای کوری خوشکم ئه بینم.
 و- من نامه بو برای مامۆستای کوری خوشکم ئه بینم.
 له م پستانه دا... (برا - مامۆستا - کور - خوشک) هه موو ناو ن به ئامرازی به ستن (ی)
 له یه ک دراو ن. له رسته ی (د) هه موو به یه که وه ده وری بکه ری ئه بین له رسته ی (ه)
 ده وری به رکاری راسته و خۆ و له رسته ی (و) ده وری به رکاری ناراسته و خۆ ئه بین.
 له هه موو یانا ته نیا (برا) یه رووداوی فه رمانه که به پیتی ئه و ئه رکه ی له ناو چوارچی وه ی
 رسته که دا پیتی سپی تراوه به جی ئه هینی. ته نیا (برا) یه له رسته ی (د) هاتووه و له (ه) دا
 ئه بینری و له (و) دا نامه ی بو ئه نیری. ئه م (برا) یه هی (مامۆستا) یه و (مامۆستا) هی
 (کور) ه و (کور) هی (خوشکم) ه.
 یاسای له یه کدانی ناوه کان له م وینه به دا روون کراوه ته وه:

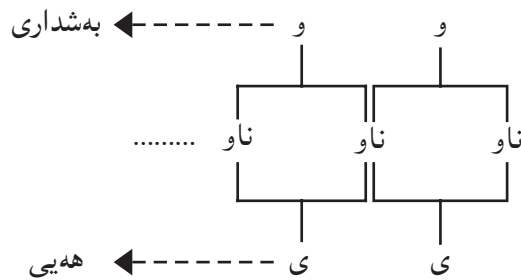

له ناو چوارچی وه ی به شه بنجییه کانی رسته هه ر ناوه ی ئه شی ئاوه ئناوی یا زیاتری له گه لا
 ده رکه وی. گه ر هات و ناوه که ئامرازی پیناسین (ه که) ی له گه لا بوو. ناوه که به ئاوه ئناوی
 یه که م و ئاوه ئناوه کان به یه که وه به ئامرازی به ستن (ه) له یه ک ئه درین. ئامرازی پیناسین
 (ه که) له م حاله ته دا ئه چیته سه ر دو ئاوه ئناوه وه.

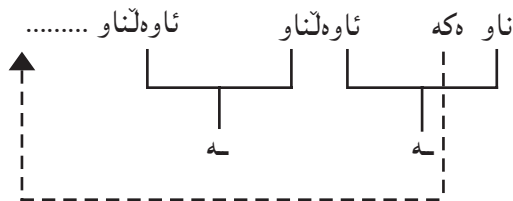

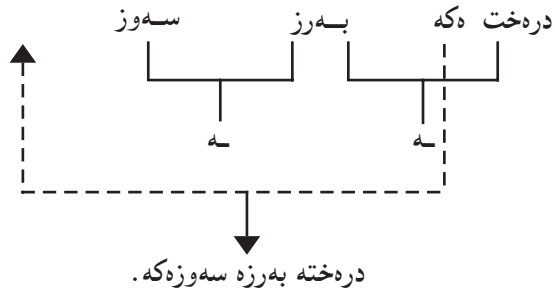

نامرازی کو (ان) همیشه به (هکه) ی پیناسینهوه ئه لکی.

درهخته کان

درهخته بهرز کان

درهخته بهرز سهوزه کان

رانای نیشاندایش (ئه مه - ئه وه - ئه مانه - ئه وانه) چه مکی ناسینیان هه یه، چونکه به پیتی لوجیک که په نجه بو شتی رانه کیشی پیتی ئه ناسینی... بویه گهر له گه ل ناوا ده رکه وی ناو و ئاوه لئاوه کان به نامرازی (ه) له بهک ئه درین.

که ناو یا ناو و ئاوه لئاوه ئه چنه سهر رانای نیشاندان... ئه بنه دوو بهش بهم جوړه ی خواره وه:

ئه م — ه

ئه و — ه

ئه م — انه

ئه و — انه

ناو و ئاوه لئاوه کان ئه چنه نیوانیانه وه

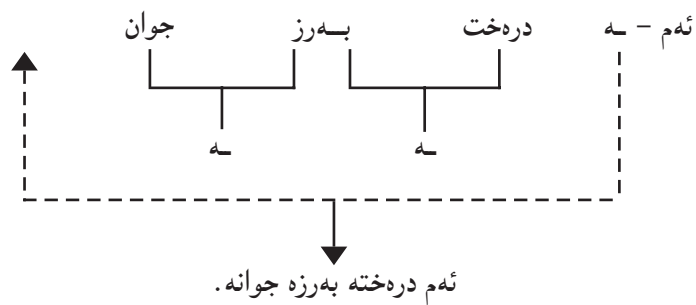

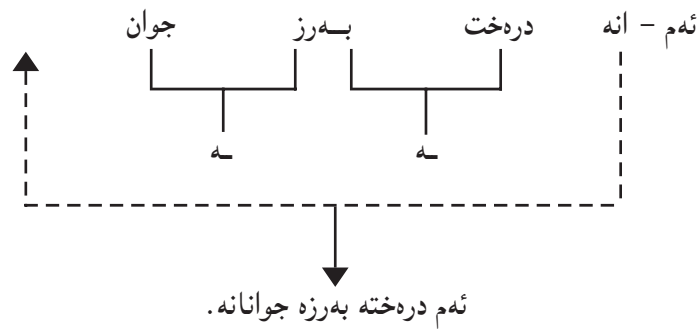

له هموو حاله تیکی تر دا ناو و ناوه لئاو به (ی) له پیک نه درین.

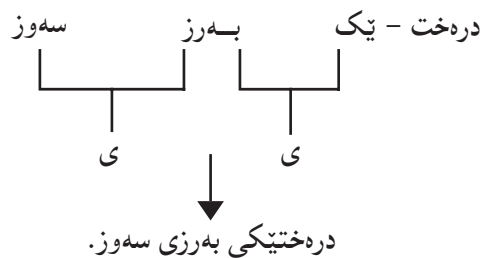
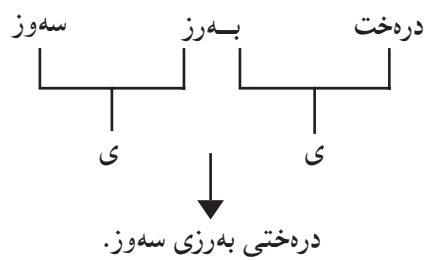

تییینی: نامرزی پیتاسین (هکه) و پی نه ناسین (یتک) و (رانای نیشانان) ... هرگیز هیچ کامیکیان له گه لئاوانی ترا دهرناکه وی.

× نیشانه ی له گه لئاوانی دهرناکه و تنه Ø نیشانه یه بوئه وهی که ناو هیچ نامرزی تیکی له گه لئاوانی دهرناکه وی.

یاساکانی له یه کدانی ناو و ناوه لئاو هموو له م وینه یه دا کو کراونه ته وه.

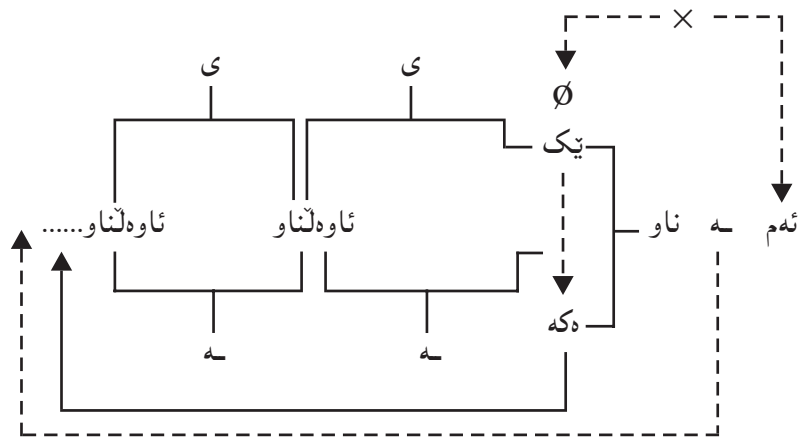

ئەوئى سەرنج پائەكىشى ئەوئى، ئامرازى لەيەكدانى (ناو و ناو) و (پستە و پستە) هەمان شتە، كە (و) يە. هۆى ئەمە ئەوئى ئەم دوو جۆرە لەيەكدانە يەك بنجيان هەيە. لەيەكدانى ناو و ناو ئەنجامى لابرئى بەشە هاوئەركە لەيەك چووئكانە لە چەن پستەيەكى لەيەكدراو بەياسايىكى ئابورى. بەپىي ئەم بۆچوونە پستەى:

من و ئازاد و پزگار هاتىن.

لە بناغەدا ئەم سى پستەيەيە.

من هاتم و ئازاد هات و پزگار هات.

ئەم سى پستەيە بە (و) لەيەك دراوئ. فەرمانى (هاتن) لە هەر سىكىيانا دووبارە بۆتەو.

بۆ خو لادان لەم دووبارە بوونەوئى تەنيا يەكىيان بەجى ئەهیلئى و ئەوانى تر لائەبئىن. لەبەر ئەوئى لە زمانى كوردىيا فەرمان هەمىشە لە كۆتايى پستەدا دى فەرمانى دوا پستە بەجى ئەهیلئى و ئەوانى تر لائەبئىن. تا لە پستە تازەكەدا فەرمان لە شوئى سروسئى خوئى بى راناوى لكاوى دوا فەرمانىش لائەبئى.

سى بکەرەكە يەك ئەگرن هەموو بەيەكەوئ ئەبن بە (من و ئازاد و پزگار). ئەمانە هەموو بەيەكەوئ شوئى (ئىمە) ئەگرن. بۆ پىكەوتن راناويكى لكاو بەفەرمانەكەوئ ئەلكىئى بگۆئى لەگەل كەس و ژمارەى بکەرە تازەكە.

من هاتم و ئازاد هات و پزگار هات.

من و ئازاد و پزگار هاتىن

گەر بەرکار لە چەند ناویکا پێک هاتبێ ئەمە ئەو ئەگە یەنێ کە (بکەر) و (فەرمان) ی
 چەن رسته یی هەمان شتن و بەهەمان پەپەرە لابران. وەک لە رسته ی.
 من تۆ و رزگار و نازاد ئەبینم.
 بناغەکە ی ئەم رسته یە یە.

من تۆ ئەبینم و من رزگار ئەبینم و من نازاد ئەبینم.
 چونکە بکەر لە زمانی کوردیدا لە سەرەتای رسته دەرنەکەوێ... بۆیە بکەری رسته ی
 یەکەم بەجێ ئەهێلێ و ئەوانی تر هەموو لائەبرین تا لە رسته تازەکەدا شوێنی سروشتیی
 خۆی بگرێ. چونکە فەرمان لە کوتایی رسته ی کوردیدا دەرنەکەوێ... بۆیە فەرمانی رسته ی
 یەکەم و دووهم لائەبرێ و هی دوا رسته بەجێ ئەهێلێ... تا لە رسته تازەکەدا شوێنی
 سروشتیی خۆی بگرێ.

من تۆ ئەبینم و من رزگار ئەبینم و من نازاد ئەبینم.
 من تۆ و رزگار و نازاد ئەبینم.
 ئامرازەکانی بەسەن هەموو بەپێی ئەرکیان لەم نەخشە یەدا پروون کراونەتەوه.

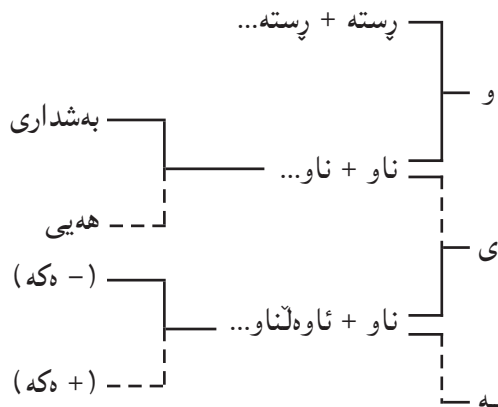

سەرچاوه کان:

- 1- Hudleston, R. (1976) An Introduction to English Transformatinal Syntax. London.
- 2-Smith, N. and Wilson, D. (1979) Modern Linguistics, London.
- 3- Simpson, J. M. Y. (1979) A first course in Linguistics, Edinburgh.

٤- رێزمانی ناخواتنی کوردی (١٩٧٦) کۆری زانیاری کورد - بەغدا.

* ئەم وتارە لە گۆڤاری رۆژی کوردستان - کۆمەڵەی رۆشنیاری کورد - بەغدا، ژمارە (٦٧) سالی
 ١٩٨٤، لاپەرە ٢٨-٣١ بلاوکراوەتەوه.

پیکهوتن له زماندا

له گهلی زماناندا... هندی له بهشکانی رسته له گهډ یهک ریک دهکون له پرووی یهک یا زیاتر له چه مکی گرامه ریی وهک کهس Person، ژماره Number، جنس Gender و دۆخ Case. ئەم وتاره ههولدانیکه بۆ پیشاندانی سروشتی ریکهوتن Agreement له زماندا بهگشتی و شوتنی زمانی کوردی له ناو سیسته می ریکهوتندا.

۱- کهس: یهکه م و دووهم و سییه م دهسینشانکراون.

أ- یهکه م: قسه کهر دهگریته وه (من، ئیمه و، هه موو ئەو وشانه ی دهتوانن له رسته دا جییان بگرن).

ب- دووهم: قسه بۆ کراو دهگریته وه (تۆ، ئیوه و، هه موو ئەو وشانه ی دهتوانن له رسته دا جییان بگرن).

ج- سییه م: قسه له سه رکراو دهگریته وه (ئهو، ئەوان و، هه موو ئەو وشانه ی دهتوانن له رسته دا جییان بگرن).

۲- ژماره: له ژماره دا تاک Single و جووت dual و سییه ی Trial و کۆ Plural دهسینشان دهکریت.

تاک: ئەوه یه وشه که له پرووی چه مکی سیمانتیکیه وه ئیشاره ت بی بۆ تاکه شتی یا کهسی. (بهرد، تۆ، ئەو...). له هندی زماناندا کۆ له دووهم دهس پی دهکات وهک له زمانی کوردی و تورکی و ئینگلیزی.

کۆ	تاک	
ئیمه	من	کوردی
biz	ben	تورکی
We	I	ئینگلیزی

له هندی زماناندا کۆ له (سێ) وه دهس پی دهکات وهک له زمانی عه ره بی و سه نسه کریتی و چند زمانیکی سلۆقانیکی. و اتا له م جوړه زمانانه له پرووی ژماره وه تاک و جووت و کۆ دهسینشان دهکریتن.

۴- دۆخ: له هەندى زماناندا (دەور) له رسته دا شىوه يه كى تايه تى به وشه ده به خشى پىتى دهوترى دۆخ. بۆ نمونه له زمانى عه ره بى ته گهر ناو دهورى فاعلى Subjective بىنى له حاله تى مه رفوو عىدا Agentive ده بى. كه نىشانه كى ته وه يه پىتى دهوترى (ضمه). گهر ناوه كه له دهورى مه فعوولىدا بوو تهو له دۆخى مه فعوولىدا Objective ده بى و نىشانه كى ته وه يه كه پىتى دهوترى (فتحه) ... هتد.

زمانانى جيهان جيا وازن له رووى پىشاندانى ته م حاله تانه. زمانى فنله ندى Finish (۱۵) حاله تى هه يه. رووسى (۶) ي هه يه له ئىنگلىزدا (۳) هه يه ته وىش ته نىيا له راناودا.

جۆره كانى رىككه و تن:

له هەندى زماناندا، له ناو چوارچۆه ي به شه بنجىبه كانى رسته (ناو) كه به (ناووك) ي head به شه كه ده ژمىردىت له چ كه س، ژماره، جنس يا دۆخى كدا بى، تهو ناوى ئىشاره و ئاوه ئناو (يا ئاوه ئناوانه) ي له گه لىشيدا درده كه ون سه ر بۆ هه مان كه س، ژماره، جنس يا دۆخ داده نوپىن. بۆ نمونه له زمانى عه ره بىدا، له رسته ي:

جاء الولدُ (كوره كه هات)

وشه ي (الولدُ) ناوه دهورى فاعلى بىنىوه له حاله تى (مه رفوعى) دا يه، نىشانه كى تهو (ضمه) يه يه كه له دوا بىدا دركه وتوووه. له رووى ژماره وه (تاك) ه و له رووى جنسه وه (نبر) يه. گهر ناوى ئىشاره يان ئاوه ئناوى (يان زياتر) يان هه موو ته مانه ي به يه كه وه له گه لدا دركه وت، ته مانىش سه ر بۆ هه مان ژماره و جنس و حاله ت داده نوپىن.

جاء هذا الولدُ الذكي.

له رسته ي:

رأيت البنيتين.

وشه ي (البنيتين) ناوه دهورى (مه فعوولى) بىنىوه له رووى ژماره وه (جووت) ه له رووى جنسه وه (مى) يه. گهر ناوى ئىشاره يان سىفه يى (يان زياتر) ي له گه لدا دركه وت. ته مانىش سه ر بۆ هه مان ژماره و جنس و حاله ت داده نوپىن.

رأيتُ هاتين البنيتين الذكيتين الجميلتين.

له هەندى زماناندا رىككه و تن له ناو چوارچۆه ي به شه بنجىبه كانى رسته ته نىيا له نىوان ناو و ناوى ئىشاره دا درده كه وى. ته وىش ته نىيا له ژماره دا. وه ك له زمانى ئىنگلىزىدا.

This beautiful girl came.

ئەم كچه جوانه هات.

These beautiful girls came.

ئەم كچه جوانانه هاتن.

ئەم ویتەنیه چه مکی ریککەوتن لەناو چوارچیتووی بەشە بنجییه کانی رسته روون دەکاتەوه.

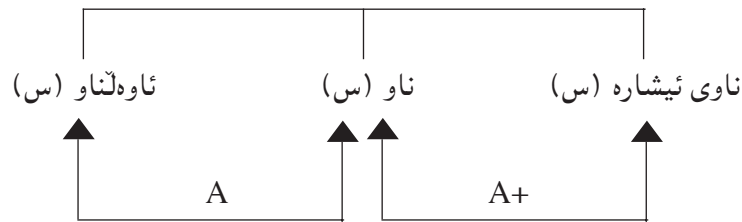

(س) ئیشاره ته بۆ به کۆ یان زیاتر له مانه (کهس، جنس، ژماره، حالت).

(+) ئیشاره ته بۆ ئەوه زمان ههیه ته نیا ناوی ئیشاره تپیدا له گهڵ ناوداریک دهکهوی.

زمانیش ههیه ناوی ئیشاره و ئاوهلناو له گهڵ ناودا ریک دهکهوی.

ئەو جوړه زمانانهی ریککەوتن ته نیا له ناو چوارچیتووی بەشە بنجییه کانی رستهی ههیه لیره به جوړی (A) له قهڵم دهدهین. وهک زمانی ئینگلیزی.

ئەوهی تا ئیستا باس کرا ریککەوتن بوو له ناو چوارچیتووی بەشە بنجییه کانی رسته. جوړیکی تری ریککەوتن ههیه، ئەویش ریککەوتنه له نیتوان بەشە بنجییه کانی رسته دا. بۆ ئەم لیکۆلینه وهیه (بکهه) و (به رکهار) و (فرمان) وهک سێ بهشی بنجییه رسته جیا دهکهینه وه.

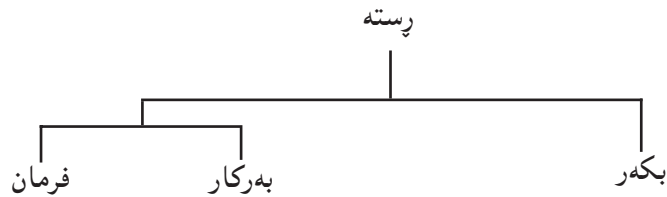

زمان ههیه تپیدا (بکهه) و (فرمان) ریک دهکهوی. وهک له زمانی تورکیدا بکهه و فرمان له کهس و ژماره دا ریک دهکهون.

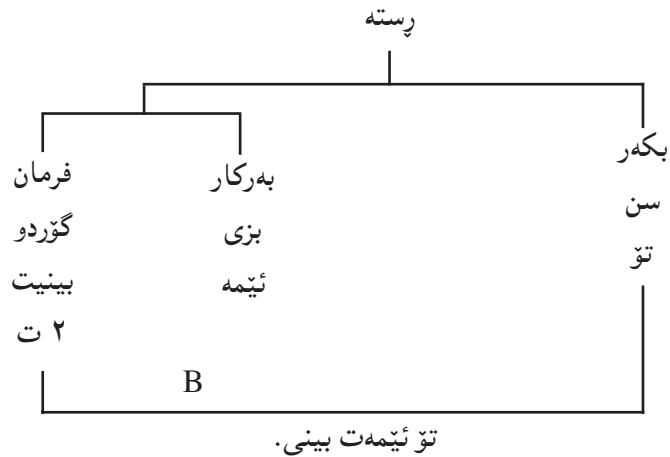

ئەو زمانانەى رێککەوتن تێیدا لە نێوان بکه‌ر و فرماندا دەر دەکەوێ بە جۆرى (B) له قه‌ڵەم دەدەین.

زمان هه‌یه (بکه‌ر) و (به‌رکار) تێیدا رێک ده‌کەون. وه‌ک زمانى سنه‌هالى Sin-halese^(۲) کوردی (خوارووش) له رابردوودا ئەم دیارده‌یه پێشان دەدات.

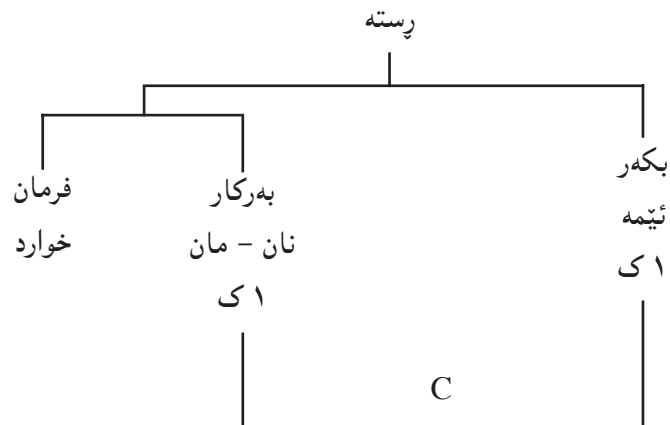

ئەو زمانانەى رێککەوتن لە نێوان (بکه‌ر) و (به‌رکار)دا پێشان دەدات بە جۆرى (C) له قه‌ڵەم دەدەین.

زمانى وا هه‌یه رێککەوتن تێیدا لە نێوان (به‌رکار) و (فرمان)دا دەر دەکەوێ. وه‌ک زمانى باسک. کرمانجى ژووروش له کاتى رابردوو به‌ر ئەم جۆره زمانانه ده‌کەوێ.

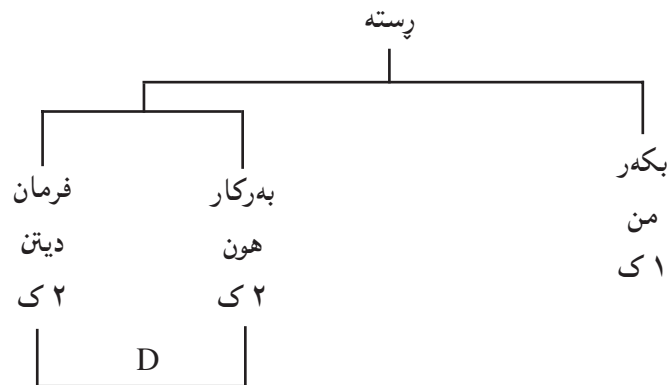

(من ئیوهم دیت)

ئەو زمانانە ی ریککەوتن تییاندا لە نیتوان بەرکار و فرماندا دەردەکەوی بە جۆری (D) لە قەلەم دەدەین. ئەم جۆرە زمانانە. لە زانستی زماندا بە Ergative ناوبراون. جۆرەکانی ریککەوتن هەموو لە یەک وینەدا پروون دەکرتتەو.

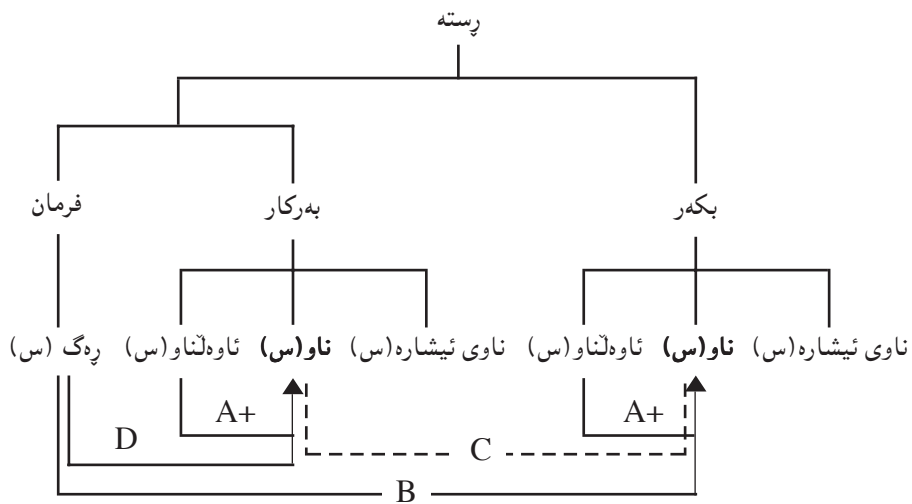

(س) ئیشارەتە بۆ یەکنی یا زیاتر لە مانە (کەس، ژمارە، جنس، دۆخ).

لە گەلی زماناندا زیاتر لە یەک جۆر ریککەوتن تیدا دەردەکەوی. بۆ نمونە: زمانی عەرەبی جۆری (A) و (B) پیشان دەدات لە هەموو بارێکدا و اتا بە پیتی ئەم لیکۆلینەو هیه زمانیکی (AB) یه.

له زمانى ئىنگلىزى جۆرى (A) ى ھەيە تەنبا لەنپوان ناو و ناوى ئىشارەدا دەردەكەوى
و جۆرى (AB) لەگەل کارى بووندا (Verb to be) و کە بکەر لە کەسى سېپەمى تاکە لە
کاتى داھاتوو.

I am a student.

من قوتابېم.

We are student.

ئېمە قوتابېن.

He goes at eight oclock

سەعات (۸) دەروات

بەم جۆرە زمانى ئىنگلىزى جۆرى (A) (B) پىشان دەدات. A و B خراونە تە ناو دوو
کەوانەو مانای ئەو دەگەيەنن بەتەواوى A و B نېيە.

بەم جۆرە و بەپىتى ئەم لىكۆلینەو ھەيە بۆمان دەردەكەوى کە کرمانجى خواروو و کرمانجى
ژووروو دوو سېستەمى جياواز لە رووى رىککەوتنەو پىشان دەدن.

کرمانجى خواروو جۆرى (C) (B) ىە.

کرمانجى ژووروو جۆرى (D) (A) ىە.

پەراوتزەکان:

۱- زمانى فيجىنى سەر بەبنەمالەى (مەلایۆ - پۆلینېيەن)ە. لە يەکتە لە دوورگەکانى ئۆقیانۆسى
پاسفیکى قسەى پى دەکرىت.

زمانى تىگرى زمانىكى سامبېيە لە باکوورى ئەسبويپا قسەى پى دەکرىت.

۲- زمانى سنهالى سەر بەگرووپى (ئىندىک)ە Indic، کە سەر بەبنەمالەى ھىند و ئەوروپىيە. لە
دوورگەى سريلانکە قسەى پى دەکرىت.

سەرچاوه:

1- Lewis (G. L. (1978) Turkish. Hodder and Stoughton.

2- Lyons, J. (1968) Introduction to theoretical Linguistics.

Gambridge University Press

3- Palmer, F(1972) Grammar. Pelican.

۴- وريا عومەر ئەمىن (۱۹۸۱) نمونەيىک جياوازی لەنپوان کرمانجى خواروو و ژووروو. گۆفارى
کۆلجى ئەدەبىيات - زانستگای بەغدا ژ (۲۴).

* ئەم وتارە لە گۆفارى رۆشنىرى نوێ، ژمارە (۹۲) سالى ۱۹۸۲، لاپەرە ۱۶-۱۹ بلاوکراوەتەو.

پڙمانی پاناوی لکاو

۱- ٺه - تان - نڀر - ین (ٺیمه ٺیوه ٺه نڀرین)

بکهر بهرکار



۲- ٺه - تان - نارد - ین (ٺیوه ٺیمه تان ٺه نارد)

ٺه ډوو پسته یه له قالبی وشه یه کدا پڙراون هه ډوو بریتین له (بکهر) و (بهرکار) و (فرمان). بکهر و بهرکار تیایانا به پاناوی لکاو دهر پراون.

پسته یی به که م - کاته که یی داهاتوه

پسته یی ډووه م - کاته که یی پابردوه

ٺه وهی سه رنج پائه کیشی ٺه وهییه کاتی فرمانه که دهوری (بکهر) و (بهرکار) یی ٺالوگور کرد.

ٺه م وتاره هه ولدانیکه بو پروونکردنه وهی ٺه م دیارده یه یی زمانی کوردی و داریشتنی پڙمانه که یی.

له زمانی کوردیدا (خواروو) بکهر و فرمان پڙیک ٺه که ون له کهس و ژماره دا، و اتا بکهر له چ کهس و ژماره یه کدا بییت، فرمانیش پاناویکی لکاو یی سه ر بهه مان کهس و ژماره و هره گریت. بو پروونکردنه وهی ٺه م لایه نه ٺه بی پاناوه جودا و لکاو کان به پیتی کهس و ژماره له بهر چاوابن.

راناوی لکاو			جودا	کەس	ژماره
۳	۲	۱			
م	م	م	من	۱	تاک
یت	یت	ت	تۆ	۲	
ات/یت	-	ی	ئەو	۳	
ین	ین	مان	ئېمە	۱	کۆ
ن	ن	تان	ئییو	۲	
ن	ن	یان	ئەوان	۳	

وینە ژماره (۱)

هەرچەندە جیاوازی نیتوان کۆمەڵی (۲) و (۳) تەنیا لە کەسی سییەمی تاک دایە. بۆ مەبەستی شیکردنەوە جیا یان ئەکەینەو^(۱).

جۆر و کاتی فەرمان دەور ئەگێرن لە هەلبژاردنی راناوی لکاو. (مەبەست لە جۆری فەرمان تێپەر یا تێنەپەر. مەبەستیش لە کاتی فەرمان، رابردوو یا داهاوو).
چۆنێتی دەرکەوتنی راناوی لکاو لە گەڵ فرمانا بۆ دەرپرینی ریکەوتن لەم وینە یەدا پروون کراوە تەو.

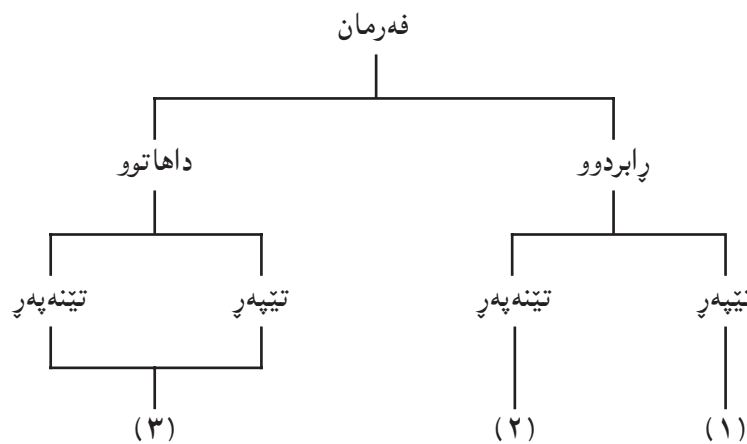

وینە ژماره (۲)

واتا: گهر فه‌رمانه‌که له رابردووی تیپه‌په‌ردا بوو کۆمه‌لی یه‌که‌م وه‌رئه‌گری.

ئیمه‌ ناسی - مان.

ک۱ ک۱

ئه‌وان خوارد - یان.

گهر فه‌رمانه‌که له رابردووی تیپه‌په‌ردا بوو بۆ ده‌رپرینی ریکه‌وتن له‌گه‌ل بکه‌را کۆمه‌لی دووه‌م وه‌رئه‌گری.

ئه‌وان نووست - ن.

ک۳ ک۳

ئیمه‌ نووست - یین.

ک۱ ک۱

گهر فه‌رمانه‌که له‌کاتی داها‌توودا بوو... چ تیپه‌پرینی چ تیپه‌په‌ر کۆمه‌لی سینه‌می له‌گه‌لا ده‌رئه‌که‌وئ بۆ ده‌رپرینی ریکه‌وتن له‌گه‌ل بکه‌را.

ئه‌و ئه‌خو - ات.

ت۳ ت۳

ئیمه‌ ئه‌نوو - یین.

ک۱ ک۱

بۆ هه‌لبژاردنی راناوی لکاو بۆ ده‌رپرینی ریکه‌وتن یه‌که‌م - سه‌یری وینه‌ ژماره (۲) ئه‌که‌ین. به‌پیتی کات و جووری فه‌رمانه‌که کۆمه‌له‌که ده‌سنیشان ئه‌که‌ین ئینجا به‌پیتی که‌س و ژماره‌ی بکه‌ره‌که، به‌یارمه‌تی وینه‌ ژماره (۱) راناوه لکاوه‌که ئه‌دۆزینه‌وه بۆ نمونه له: ئیمه‌ نارد - .

(نارد) که‌ ره‌گی فه‌رمانه، له‌ رووی جوژه‌وه (تیپه‌په‌ره) و له‌ رووی کاته‌وه (رابردووه). به‌پیتی وینه‌ ژماره (۲) راناوی لکاو ئه‌بی له‌ کۆمه‌لی یه‌که‌مه‌وه وه‌رگیری. (ئیمه) که‌ بکه‌ره له‌ که‌سی (یه‌که‌می کۆ) دا‌یه. به‌رامبه‌ره‌که‌ی به‌پیتی وینه‌ ژماره (۱)، (مان) ه. ئه‌لکینری به‌ره‌گی فه‌رمانه‌که‌وه و رسته‌که ئه‌بیته:

ئیمه‌ نارد - مان.

هه‌روا له:

ئه‌وان ئه‌نوو - .

(نوو) رهگی داهاتووی (نوستن)ه. له رووی جوړهوه (تینهپهړه)، له رووی کاتهوه (داهاتو)ه، بههوی وینه ژماره (۲) راناوی لکاو ئهبی له کومهلی (سییهم)هوه وهرگیری. (ئهوان) که بکهره له کهسی (سییهمی کو) دایه، بهپیتی وینه ژماره (۱) بهرامبهرهکی (ن)ه. رسته که ئهبی به:

ئهوان ئه نوو - ن.
 ۳۳ ۳۳

یهکی له تایبه تیبه ته کانی کومهلی یه که می راناوه لکاو دکان واتا کومهلی (م - ت - ی - مان - تان - یان) ئه ویه شوتینی له رسته دا ئه گوری به پیتی قالبی رسته که. ئه گهر رسته که بهرکاری راسته وخوی هه بوو راناوی لکاو به موه ئه لکی وهک له: ئیمه گوډ - مان بو ئیوه ئه نارد.

کهی رسته بهرکاری راسته وخوی نه بوو ئه وسا راناوی لکاو کومهلی یه که م به بهرکاری ناراسته وخوه ئه لکی. ئیمه بو ئیوه - مان ئه نارد.

به لاردنی بهرکاری ناراسته وخوش، پرپیوژیشن ئه بی به په ناگه ی. ئیمه بو - مان ئه نارد.

به لاردنی پرپیوژیشن پیشگر ئه بی به په ناگه ی: ئیمه ئه - مان - نارد.

کهی پیشگریش نه بوو، ئه وسا به رهگی فرمانه که وه ئه لکی. ئیمه نارد - مان.

به کورتی {کومهلی یه که می راناوه لکاو دکان به یه که می ئه م به شانیه رسته وه ئه لکی به م ریزه:

- ۱- بهرکاری راسته وخو^(۲)
- ۲- بهرکاری ناراسته وخو
- ۳- پرپیوژیشن
- ۴- پیشگری یه که م
- ۵- رهگی فرمان

... یاسا ژماره (۱)

{كۆمەللى دووھم و سىببەھم ھەمىشە بەرھەگى فەرمانەوھ ئەلكىن ياسا ژمارە (۲)}
 جگە لە دەورى (بکەرى) ئەم راناوھ لکاوانە دەورى (بەرکاری) ش ئەبىنن. بەرکاری
 راستەوخۆ و ناراستەوخۆ و (ناوى خاوەن) ئەشى بەراناوتىكى لكاو جىگىر بکرىن.
 لەبەر ئەوھى باس باسى دەورى بەرکاریبە بۆبە تەنیا ئەو رستانە ئەگریتەوھ کە
 فەرمانەکانیان تىپەرە.
 وەک لە سەرەوھ روون کراپەوھ، كۆمەللى بەکەم لەگەل رابردووى تىپەر و كۆمەللى سىببەھم
 لەگەل داھاتووى تىپەر رادەورى بکەرى ئەبىنن. كۆمەللى دووھم و سىببەھمىش وەک بەکن
 تەنیا لە کەسى سىببەھمى تاكدا نەبى.
 بۆ دەورى بەرکاری، راناوھ لکاوھکان داھەش ئەکەپنە سەر كۆمەللى (A) و (B) بەم
 جۆرە.

B		A
۳	۲	۱
م	م	م
یت	یت	ت
ات/یت	-	ى
ین	ین	مان
ن	ن	تان
ن	ن	یان

كۆمەللى (A) کە دەورى (بکەرى) لە رابردوودا ئەبىنن... دەورى (بەرکاری) لە
 داھاتوودا ئەبىنن.
 كۆمەللى (B) کە دەورى (بکەرى) لە داھاتوو ئەبىنن... دەورى (بەرکاری) لە رابردوودا
 ئەبىنن.
 دەرکەوتنى راناوھ لکاوھکان وەک دەورى (بکەرى) و (بەرکاری) لەگەل فەرمانى تىپەر
 لەم وینەپەدا روون کراوھتەوھ:

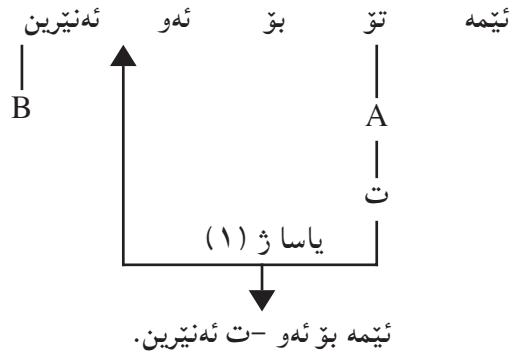

که بهرکاره ناراسته و خۆکه بهراناویکی لکاو جیتیگیر ئەکریت:

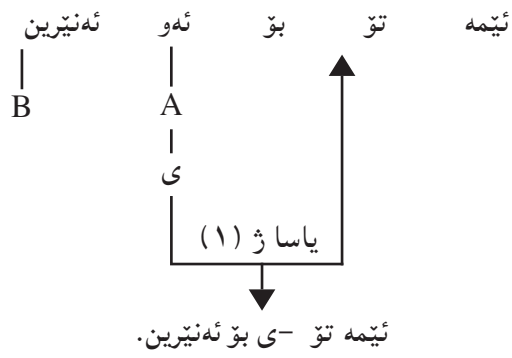

گەر فەرمانی رسته کاته که ی رابردوو بی:

۱- که بهرکاری راسته و خۆ بهراناویکی لکاو جیتیگیر ئەکریت.

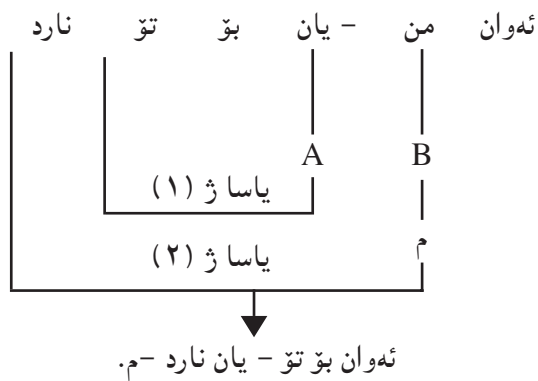

ب- که بهرکاری ناراسته و خۆ بهراناویکی لکاو دهرئه بری.

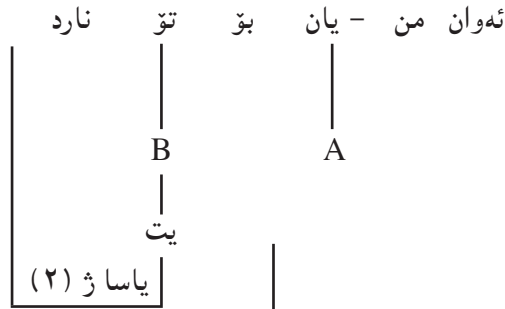

ئەوان منیان بۆ نارد - یت.

بۆ جیگیرکردنی ناوی خاوهن بهراناویکی لکاو سهیری ئەم رسته یه بکه:
تۆ ئۆتۆمبیله که ی منت فرۆشت.

(من) که ناوی خاوهنه ئەشی بههه مان پهیره و بهراناویکی لکاو جیگیر بکری. ئەو راناوهی دهوری بکهری بینیه (ت) له کۆمهلی (A) یه وهیه. چونکه فهرمانه که رابردوی تیپه ره.

۲- ناوی خاوهن (من) له کهسی یه که می تاکدایه له کۆمهلی (B) بهرامبه ره که ی (م) ه.
۳- به پیتی یاسا ژماره (۲) کۆمهلی (۱) و (۲) له راناوه لکاو هه می شه به ره گی فهرمانه وه ئەلکین بهم جوړه رسته که ئاوی لێ دی.

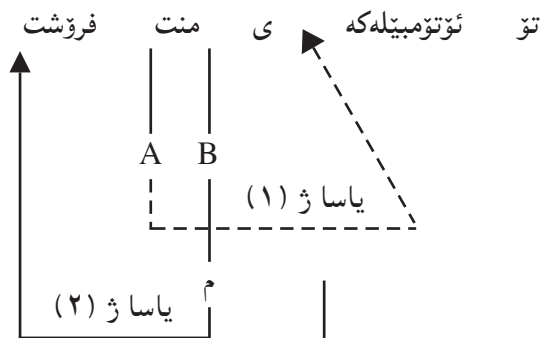

تۆ ئۆتۆمبیله که ت فرۆشتم.

{(ی) که دهوری بهستنی ناوی خاوهن به بهرکاری راسته و خووهی بینی دوای لاچوونی ناوی خاوهن دهوره که ی نامینی و لانه چی}.

{گهر بهرکاری ناراسته و خو به راناویکی لکاو جیگیر کرا... پریپوزیشنی (به) نه بین به (پن) و (له) نه بین به (لی)...}

یاسا ژماره (۳)

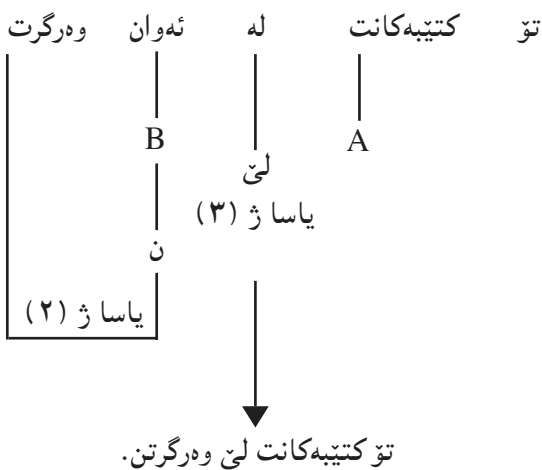
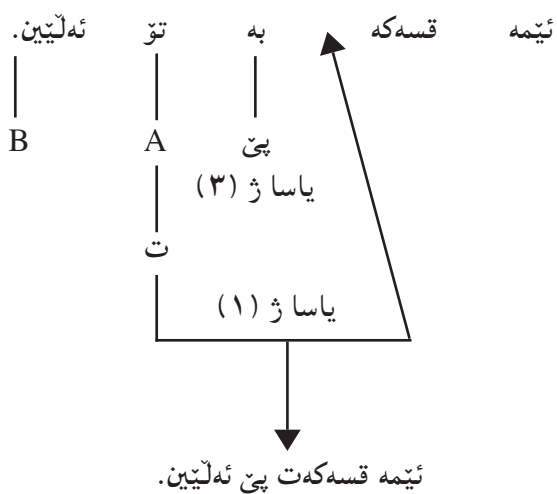

بەرکاری راستهوخۆ و ناراستهوخۆ ئەشی هەردووک پیکهوه بهراناوی لکاو جیگیر بکرین.

ا- گەر فرمانهکه لهکاتی داها توودا بی هەردوو راناوه لکاوهکه بهرپیۆزیشنهوه ئەلکین بهم جۆره:

هرپیۆزیشن - بهرکاری راستهوخۆ - بهرکاری ناراستهوخۆ یاسای ژماره (۴)

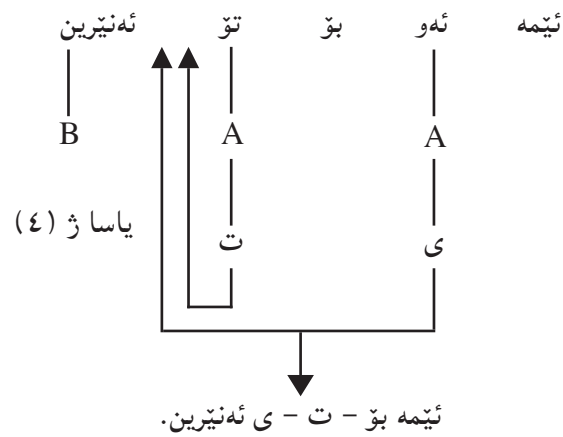

ب- گەر فرمانهکه لهکاتی رابردوودا بی... هەردوو راناوه لکاوهکان بهرگی فرمانهوه ئەلکین بهم جۆره:

هرگی فرمان - بهرکاری راستهوخۆ - بهرکاری ناراستهوخۆ ... یاسای ژماره (۵)

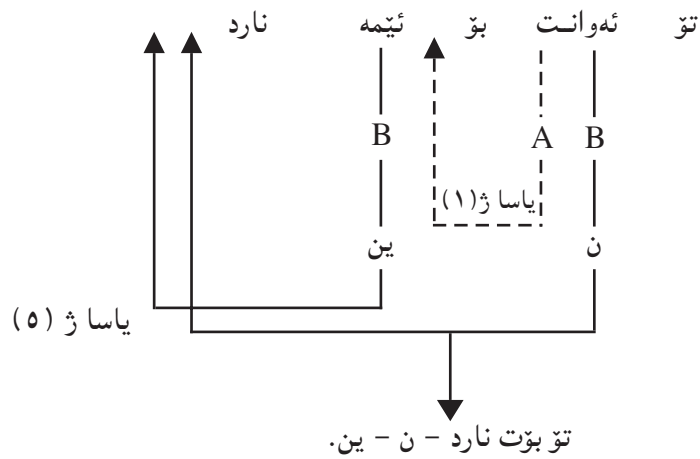

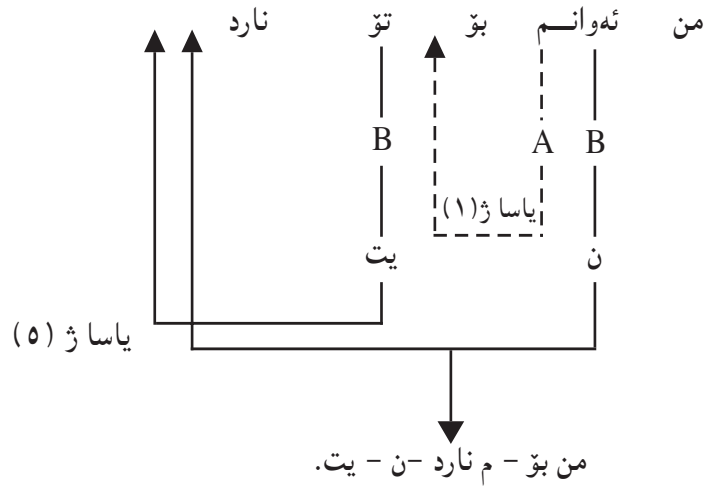

(جيتگيرکردنى هەردوو بەرکار پیکهوه بەراناوی لکاو زۆر کەمه له قسه کردنا)
 کەى دوو راناوی لکاو بەیکهوه بەرەگى فەرمانهوه لکان یه کیتکیان دەوری (بکەرى) و
 ئەوى تر (بەرکاری) بینى ریزوونیان بەم جۆره ئەبێ.
 ڕهگی فەرمان - بکەر - بەرکار یاسای ژماره (۶)

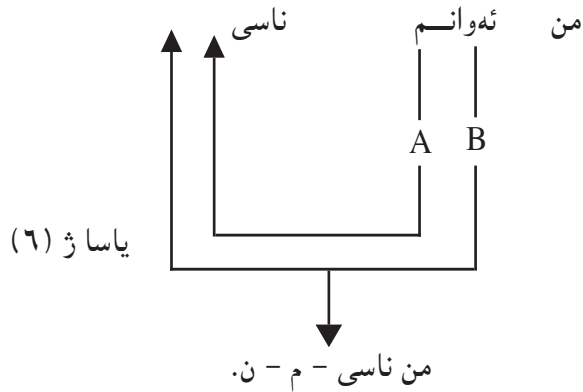

تەنیا گەر (بکەر) له کەسى سێیه می تاکدا بیت. لهم حاله تەدا ریزوونیان بەم جۆره
 ئەبێ:
 ڕهگی فەرمان - بەرکار - بکەر یاسا ژماره (۷)

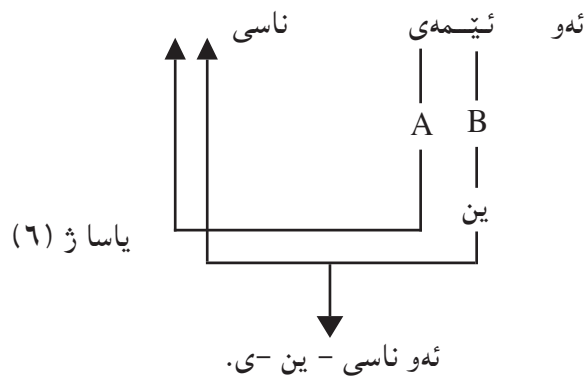

بەجێگیرکردنی بەرکاری راستەوخۆی رسته‌ی أ و ب بەپیتی ئەو یاسایانە‌ی پیشکەش کران پوون ئەبیتەوه بۆ و چۆن دەوری (بکەر) و (بەرکار) ئالۆگۆز ئەبێ بە گۆرینی کاتی فرمانەکه:

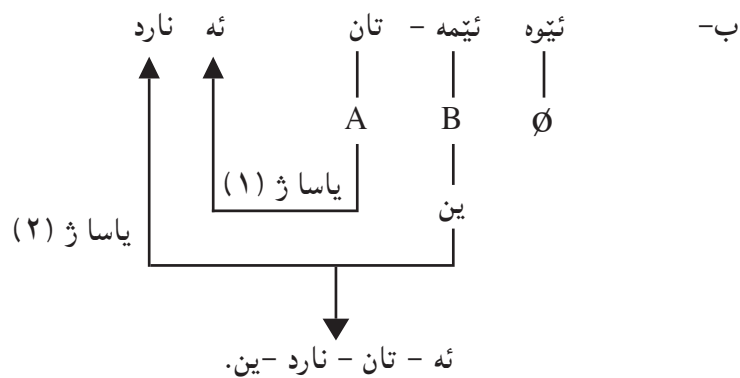
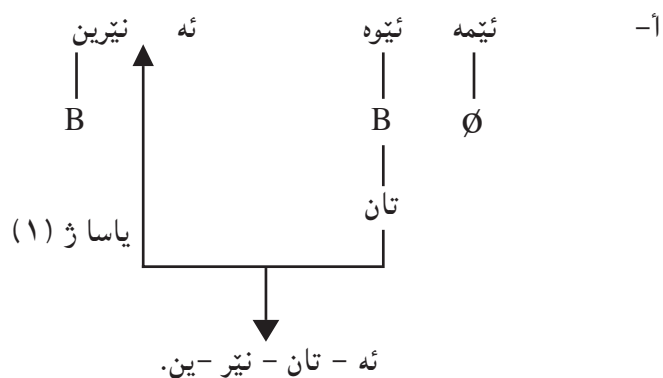

پهراویزهکان:

۱- وهک دهرئه کهوین راناوی لکاوی کهسی سیپیه می تاکی کۆمهلی سیپیه م خۆی به (ات) یا (یت) دهرئه خا. نهگهر رهگی کاتی داهاتووی فهرمانه که به (ۆ) یا (ه) کۆتایی هاتبێ ئهوه راناوه لکاوه که قالبی (ات) نهگریتته خۆ، دواي ئهوهی (ۆ) ئه بێ به (و)ی کونسونانت و (ه) ئه تویتته وه.

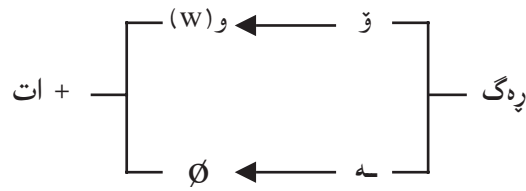

له ههموو حاله تێکی تر دا راناوه که خۆی به (یت) دهرئه خات.

ئهو ئه مریت.

ئهو ئه چیت

ئهو ئه نویت... هتد

۲- یا به و وشانهی له زانستی زمانا به Quantither ناو ئه برین وهک (زۆر، کهم هه ندی... هتد) وهک:

من زۆر - م قسه پی وت.

ئیمه هه ندیک - مان دیاری بۆ هینا.

سه رچاوه:

1- Amin, W. O (1979) Aspects of Verbal construction in Kurdish. London University.

۲- وریا عومهر ئه مین (۱۹۸۱) «راناو له کرمانجیی خواروودا» رۆژنامه ی هاوکاری ژ ۶۱۶ و ۶۳۷.

۳- کۆری زانیاری کورد (۱۹۷۶) «پێژمانی ئاخوتنی کوردی».

سویاس بۆکاک عه زبێ ره شید حه ربیری که له م وتاره و ئه وهی له ژماره دووی کاروان بلاو کرا به وه ئه رکێکی زۆری کیشا...

* ئه م وتاره له کۆفاری کۆری کاروان - ئه مینداریتی گشتی بۆ رۆشنییری و لاوان - هه ولیتر، ژماره

(۸) ی سالی ۱۹۸۳، لاپه ره ۶۸-۷۴ بلاو کرا وه ته وه.

رسته‌ی بکەر نادیار

گرامه‌ری ته‌قلیدی به‌گشتی بایه‌خ به‌وشه و دارپشتنی وشه ئه‌دات. ههر وشه‌بییک له زمانا قالبه‌کانی چین و له چ رهگ و پاشگر و پیشگری پیکهاتوو و نژادی و ئه‌و قوناغانه‌ی بیایا تپه‌ریوه و مانا‌کانی چین... هتد. بی ئه‌وه‌ی ده‌وری په‌یوه‌ندی نیوان به‌شه بنجییه‌کانی رسته. له ده‌ستنیشانکردنی قالبه‌جیاوازه‌کانی وشه ده‌ربخات.

یه‌کی له سه‌ختترین و ئالۆزترین لایه‌ن له زمانا جیاکردنه‌وه‌ی لیقلی مۆرفۆلۆجی (دارپشتنی وشه) و لیقلی سینتاکسه (دارپشتنی رسته). ئه‌م سه‌ختییه - له زمانی کوردییا - له‌م نمونه‌یه‌دا خۆی ده‌رئه‌خات:

ئایا (ئه‌یانینین) رسته‌یه یا وشه‌یه؟

۱- گهر رسته‌بی پیناسینی وشه چییه؟

۲- گهر وشه‌بی پیناسینی رسته چییه؟

بی ئه‌وه‌ی خۆمان به‌خینه گپژاوی ئه‌م مه‌سه‌له‌یه‌وه، له‌م قوناغه‌دا وای له‌ قه‌له‌م ئه‌ده‌ین که گۆرینی قالبی وشه دوو هۆی هه‌یه:

۱- هۆی مۆرفۆلۆجی: هه‌ندی (ئه‌فیکس) (پیشگر و پاشگر و ناوگر) ئه‌خرینه‌ سه‌ر ره‌گ و وشه‌ی زمانه‌که‌وه بو‌ دروستکردنی وشه‌ی تازه‌ی تری خاوه‌ن مانای تازه، بی ئه‌وه‌ی ئه‌م ئه‌فیکسانه‌ هه‌یچ په‌یوه‌ندیکی وشه‌که به‌به‌شیککی تری رسته‌وه ده‌برین وه‌ک (هه‌ل-)، (پا-)، (ه‌وه)، (ن-) هتد.

گرتن - هه‌لگرتن - راگرتن

خواردن - خواردنه‌وه

نوشتن - نوستن... هتد.

۲- هۆی سینتاکسی: هه‌ندی ئه‌فیکس ئه‌خرینه‌ سه‌ر ره‌گ و وشه‌وه بو‌ ده‌رپینی په‌یوه‌ندی نیوان ئه‌م ره‌گ و وشانه‌ به‌به‌شه‌کانی تری رسته‌وه. (وه‌ک راناوه لکاوه‌کانی په‌یوه‌ندی نیوان بکهر و فرمان ده‌رئه‌برن).

بو‌ جیاکردنه‌وه‌ی ئه‌م دوو لایه‌نه‌ سه‌یری ئه‌م نمونه‌یه‌ بکه.

(ن)ی (نوستن) له رسته‌ی

ئه‌وان نوستن.

جیایه له (ن)ی (نوستن) له رستهی

نوستن خوښه

(ن)ی یه کهم په یوه نندی نیوان بکه و فرمانی ده بری (واتا پاشگریکی سینتاکسییه)
 (ن)ی دووهم خرایه سهر رهگی فه رمان بو دروستکردنی ناو. (واتا پاشگریکی
 مؤرفؤلوجییه).

بهم جوړه نه بی قالبه جیوازه کانی وشه له ناو چوارچیوهی رسته دا دسنیشان بکریت
 چونکه هندی د ارشاق و گوړین به ستراره به گوړینی په یوه نندی وشه که به به شه کانی تری
 رسته وه. یه کئی لهم لایه نانه، له د ارشاقی نه و جوړه فرمانانه دا ده رته که وی که به (فرمانی
 بکه ری نادیار - المبني للمجهول) ناو نه بریت. یاسای گوړینی رسته ی بکه دیار بو بکه ر
 نادیار:

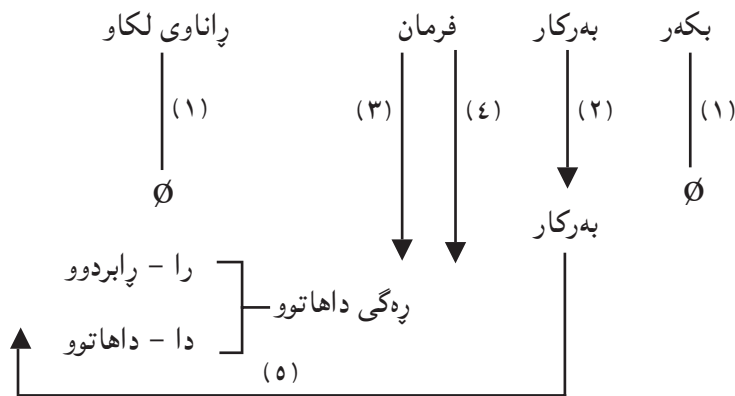

واتا:

- ۱- بکه و پاناوی لکاو لانه برین.
- ۲- به رکار دپته خوار و جیی بکه نه گری به لام چه مکی (به رکاری)ی خوئی نادوړینی.
- ۳- رهگی داهاتوو فه رمانه که وه رته گریت و گهر کاته که له پابردوودا بوو (پا)ی وه ک پاشگری ته خرپته سهر، گهر کاته که داهاتوو بوو (پئی).
- ۴- نیشانه ی جوړی کات (مه به ست له مه (نه)ی هه می شه یی و (بوو)ی پابردووی ته واو... هتد) شوینی خوئی نه گری.
- ۵- به پپی که س و ژماره ی به رکاره که پاناویکی لکاوی ته خرپته سهر - فه رمانه که وه ک تیپنه په ر خوئی نه نوینی.

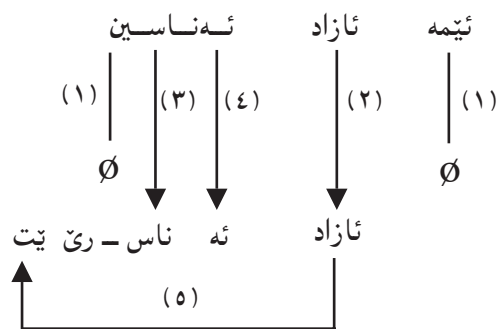
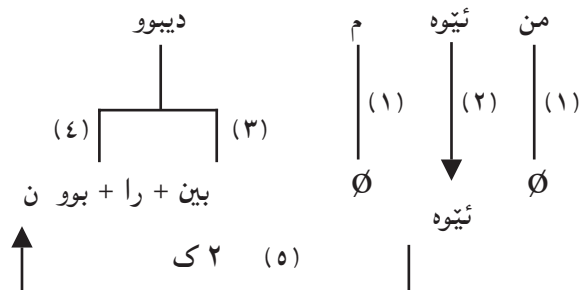

کرمانجی سهروو سیسته‌میکی جیاواز له‌م پرووه‌ه پیشان نه‌دات.

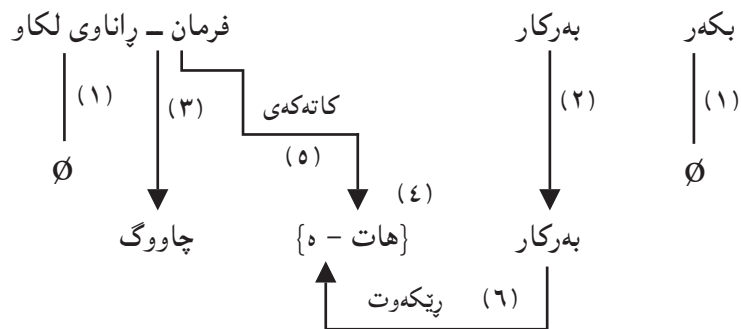

واتا:

- ۱- بکه‌ر و راناوی لکاو لائ‌ه‌برین.
- ۲- به‌رکار دیت‌ه خوار.
- ۳- چاووگی کاره‌که وه‌رته‌گیریت.

- ۴- (هاتن-ه) زیاد نه کړئ و نه خړیته پيش فرمانه به چا و وگ کراوه که .
 ۵- کاتی فرمانه که له بهر فرمانی (هاتن) نه کړئ .
 ۶- به پي کس و ژماره ی بهر کاره که راناو پکی لکاو به فرمانی (هاتن) هوه نه لکینریت .
 وهک :

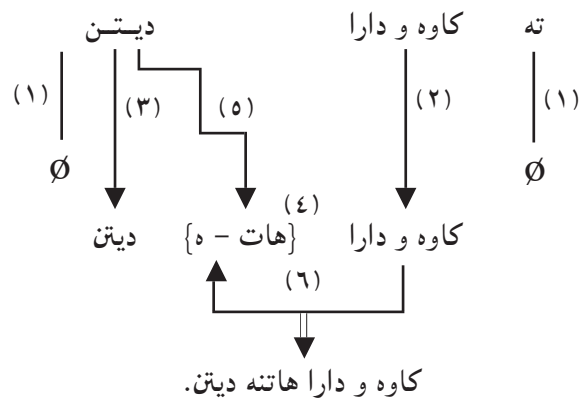

تیبینی: گهر فرمانه که له کاتی داهاتو دایې و بهر کار به راناو ده برابې نه وه راناوه که له کومه لی (من - ته... هتد) نه بې. که رسته که گورایه رسته پکی بکه ر نادیار راناوه که نه بې بگوریت به کومه لی (نه ز - تو... هتد).

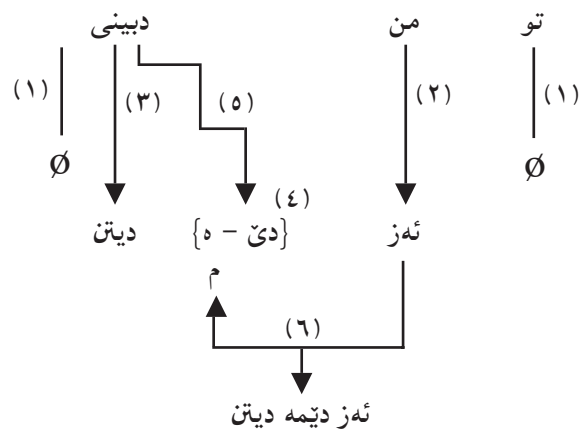

* نم وتاره له گوتاری روشنیری نوی، ژماره (۹۵) سالی ۱۹۸۲، لاپره ۳۴-۳۵ بلاو کراوه ته وه.

لە پەيوەندىيەكانى بکەرى ناديار

بکەرناديار لە زمانى کوردیدا بەزۆرى ھەر لە روانگەى مۆرفۆلۆجىيەو سەيرى کراوہ و لىبى کۆلراوہتەوہ. گەلى لایەنى سىنتاکسى و تەنانەت مۆرفۆلۆجىش ھەن لە بارەى ئەم لایەنەى زمانى کوردىيەوہ ھىشتا باس نەکراون. لەم باسەدا ھەندى لایەنى تری ئەم بواری رێزمانى کوردى دەخریتە روو.

چەمكى بکەر ناديار لە ھەموو زمانىکدا ھەمان شت دەگەيىن مەبەست لىبى ئەو رستەيەيە کە (بکەر) ھەکەى واتا ئەو کەسە يا ئەو شتەى ئىشى فرمانەکە بەجى دەھيىن لە سىمادا دەرناکەوئ، لەبەر ھەر چ ھۆيىک بى.

بۆيە ھەنگاوى يەكەم لە ھەموو زمانىکدا لە گواستەوہى رستەيىكى بکەر ديار بۆ بکەر ناديار دەبى بکەر لابرى و بەرکار جىي بگرئ... ئىنجا ھەر زمانەى تايبەتییەتى خۆى ھەيە چ بەگۆرىنى قالبى فرمانەکەى بەپىي ياسا مۆرفۆلۆجىيەکانى چ بەو ئامراز و وشانەى دەردەکەون يا بەھەردوو پىپەر.

لە زمانى کوردیدا^(١) شان بەشان ئەو گۆرىنانەى بەسەر پەيوەندىيى نىوان بەشە بنجىيەکانى رستە (بکەر - بەرکار - فرمان) دىن... قالبى فرمانەکەش دەگۆرى... ھەنگاوەکانى گواستەوہى رستەيىكى بکەر ديار بۆ بکەر ناديار لە کوردیدا ئەمانەن:

- ١- بکەرى رستە و راناوى رىککەوتن لادەبرىن.
- ٢- بەرکار جىي بکەر دەگرئ، بەلام چەمكى بەرکارىيى خۆى نادۆرىنئ.
- ٣- رەگى داھاتووى فرمانى رستەکە وەردەگىرى^(٢).
- ٤- ئامرازى بکەر ناديارى {ر} دەخریتە سەر رەگى فرمانەکە.
- ٥- نىشانەى کاتى دەچیتە سەر (ا) بۆ رابردوو و (ئ) بۆ داھاتوو.
- ٦- راناوىكى لکاو بەپىي کەس و ژمارەى بەرکار کە جىي بکەرى گرتووہ دەچیتە سەر فرمانەکە. وەک تىنەپەر خۆى دەنوئى^(٣). بۆ نمونە رستەى:

ئىمە تۆمان بىنى

ئىمە: بکەرە

تۆ: بەرکاری راستە و خۆیە .
 مان: راناوی ریککە و تنە .
 بیینی: رەگی رابردووی (بینین)ە .
 بە پیتی ھەنگاوی یەكەم و دووھەم (ئیمە) و (مان) لادەبرتین . (تۆ) کە بەرکارە جیتی بەر
 دەگری .

تۆ بیینی
 لەو زمانانە ی کە فرمان دەکەوتیتە نیوان بەرکار و بەرکار SVO^(٤) بەرکار دەچیتە
 دیوھەکی تری فرمان وەک زمانی ئینگلیزی .
 لەو زمانانە ی کە بەرکار و بەرکار دەکەونە تەک یەک (VSO) ، (SOV) کە بەر
 لادەچی بە بی جیگۆرکی بەرکار جیتی دەگری .
 بە پیتی ھەنگاوی سیبەم رەگی داھاتووی فرمانە کە وەردەگیری (بین) .

تۆ بین
 بە پیتی ھەنگاوی چوارەم ئامرازی بەرەری نادیار (ر) دەچیتە سەر رەگی فرمانە کە و
 دەبیتە

تۆ بین + ر
 بە پیتی ھەنگاوی پینجەم نیشانە ی کاتی دەچیتە سەر . کاتی فرمانە کە (بینی) لە
 رابردووی دایە (ا) ی دەچیتە سەر .

تۆ بین + ر + ا
 بە پیتی ھەنگاوی شەشەم فرمانە کە راناویکی لکاو بە پیتی کەس و ژمارە ی بەرکار کە
 جیتی بەرەری گرتوو و وەردەگری . لیترە (تۆ) یە لە کەسی دووھەمی تاکدا یە ، راناوی لکاوی
 بەرامبەر (یت) ە . رستە کە لە ئەنجامدا دەبیتە :

تۆ بین + ر + ا + یت ← تۆ بینرایت
 یاسای گوتزانە وە ی رستە یە کە بەرەری دیار بۆ بەرەری نادیارە لەم وینە یە دا روون
 کراو تە وە .

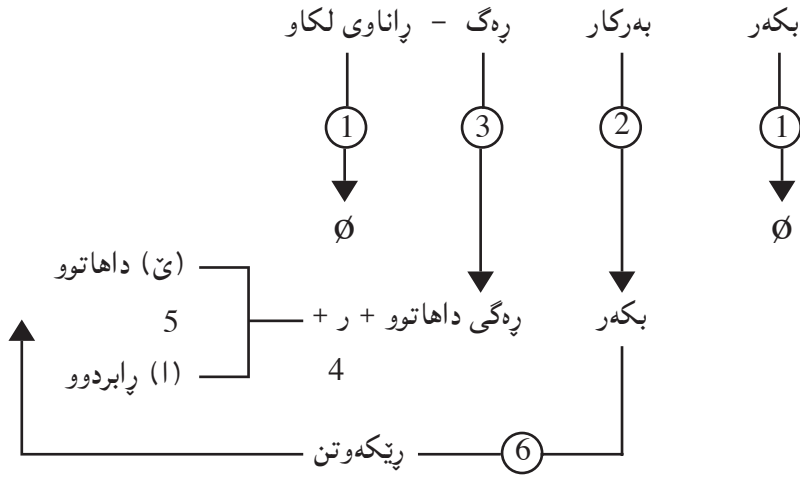

بہ گوئیرہی خالی سیپیہم ہندی ناویزہ بہرچاو دہکھوئی. فرمانی بکہر نادیار بہرہگی پاردوو دادہ پٹری نہک داہاتوو. وہک:

چاوگ	رہگی داہاتوو	رہگی پاردوو	فرمانی بکہری نادیار
ویستن	ہوئی	ویست	ویسترا
وتن	لی	وت	وترا
گوتن	لی	گوت	گوترا
لیستن	لیس	لیست	لیسترا

بہ گوئیرہی خالی چوارہم لہ نہنجامی پرو بہروو کردنی مؤرفولوجی - morphological identification زور ٹاشکرا دہر دہکھوئی کہ (ر) ٹامراز بکہری نادیار بیہ نہک (پا - ری) وہک لہ بہ بہراورد کردنی ٹم دوو فرمانہدا دہر دہکھوئی:

دہ - کوژ - ر - ی - ن
دہ - کوژ - ر - ا - ن

لہم فرمانانہ دا (ی) و (ا) کاتہ کانیان دستنیشان کرد. بہشہکانی تر ہہر بہ کہ ئہرکی
خوی ہہ بہ ئہ گہر (دہ) نامرازی ہہمیشہ بی بی و (کوژ) رہگی فرمان بی و (ن) راناوی
رپیکہوتن بی... دہمیٹتہ وہ (ر) کہ دہ بی نامرازی بکہر نادباری بی (۵).

بہ گوتیرہی خالی پینجہم (ا) و (ی) لہ زور شوینی تر وہک نیشانہی کاتی رابردوو و
دہاتوو لہ زمانی کوردیدا خو دہردہ خہن. وہک لہ (ہین - پیو - کیش - کیل) دا کہ
رہگی دہاتووی (ہیتان - پیوان - کیشان - کیلان) ن. ئہ گہر (ا) ئہ لفیان خرایہ سہر
دہنہ رہگی رابردوو (ہیتا - پیوا - کیشا - کیلا).

لہ فرمانہ تینہ پەرہ ئہ لفیہہ کاندا رہگی رابردوو بہ (ا) و دہاتوو بہ (ی) کوتایی دی.

چاوگ	رہگی رابردوو	رہگی دہاتوو
گریان	گریا	گریبی
سووتان	سووتا	سووتی
برژان	برژا	برژی
ترسان	ترسا	ترسی

ئہو فرمانانہی رہگی رابردوو یان بہ (اند) کوتایی دی. کردنیان بہ دہاتوو (اند) دہبیٹہ
(ین) و اتا لہ گہل لابرندی (د) (ا) دہبیٹہ (ی).

چریکاندن چریکاند چریکین
نواندن نواند نوین

ہہندی تیبینی:

ا- ئہو فرمانانہی کہ رہگی دہاتوو یان بہ (ہ) یا (ی) کوتایی دی کہ دہکرتنہ بکہر
نادبار (ہ) و (ی) دہتوتنہ وہ:

کردن کہ کرا
بردن بہ برا
دان (دا) نئی (دا) نرا

ب- ئہ گہر رہگہ کہ بہ (ؤ) کوتایی ہاتبی (ؤ) دہبیٹہ (و)

خواردن خوځ خورا

شوشتن شوځ شورا

ج- (i) ی گرتن girtin ده بیته (ی)

گرتن گر گیرا

د- نه گهر ره گی فرمان به (ر) کوتایی هاتبی به شپوه یه کی گشتی (ر) ی بکهر نادیار بی تیا ده تو بیته وه:

گۆرین گۆر گۆر - را - گۆرا

دپین دپ دپ - را - دپا

لیره تینه پهری نه م فرمانانه (گۆران - دران) له گه له نه م تینه پهره به بکهر نادیاره کراوانه تیکه له دهن و ده بنه یه ک له رووی مانا و دار شته وه. نه مه به لگه بیته نه وه ده سه لمیتنی که بکهر نادیار فرمانیکی تیپه ره کراوه ته تینه پهر.

گۆرانی راناو له بکهر نادیاردا

رسته بیته بکهر نادیار نه گهر کاتی فرمانه که ی له داهاتوودا بی و بهرکاره که ی بهراناویکی لکاو دهر برابی، راناوه لکاوه که سه ر به کومه لی (م - ت - ی - مان - تان - یان) ده بی وه ک له:

أ- ده مان بیته ده - مان - بین - یت

ب- ده تاندۆز مه وه ده - تان - دۆز - م - هوه

له (أ) دا (مان) و له (ب) دا (تان) بهرکارن.

به گواسته نه وه ی رسته ی وا بو بکهر نادیار، نه و راناوه لکاوه ی تیا یا ده وری بهرکار ده بیته و جیی بکهر ده گری، ده گۆری بهراناوی بهرام بهری سه ر به کومه له که ی تر (م - یت - ین - ن - ن) و جیی خو ی ده گۆری و ده چیتته سه ر ره گی فرمانه که:

م ← م

ت ← یت (ی)

ی ← یت^(۶) (ی)

مان ← ین

تان ← ن
 یان ← ن
 له رسته ی (ده یان بینم) دا
 ده - یان - بین - م
 ده: نامرزی به رده و امییه
 یان: بهرکاره. که سی سییه می کویه
 بین: رهگی داهاتووی (بینین) ه
 م: بکه ره
 که ئەم رسته یه ده گویز رسته بکه نادیار:

- ۱- بکه (م) لاده بری
- ۲- (ر) نامرزی نادیار و (ئ) نیشانه ی کاتی داهاتوو ده چنه سهر رهگی فرمانه که.
- ۳- بهرکار (یان) ده گویز بهراناوی بهرامبه ری سهر به کومه له که ی تر که (ن) ه و ده چیتته سهر رهگی فرمان (وهک پاشگر).

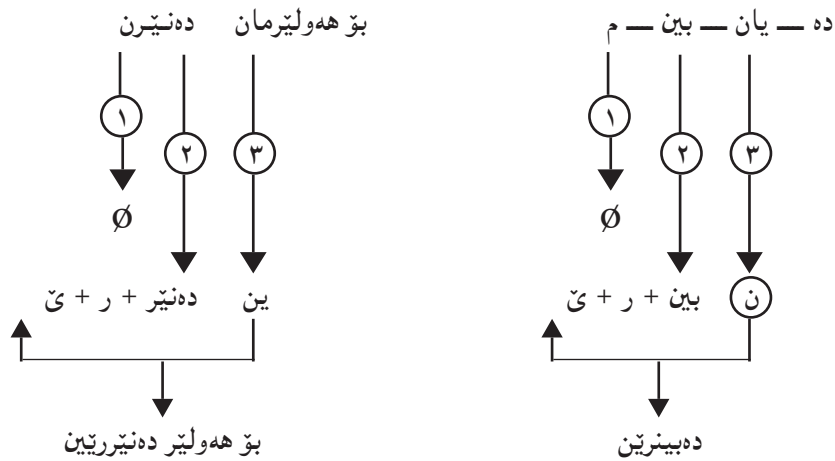

ئەگەر A کومه لی یه که م و B کومه لی دووهم بی یاسای گویزینی ئەم جوړه رستانه بو
 بکه نادیار بهم جوړه ده بی.

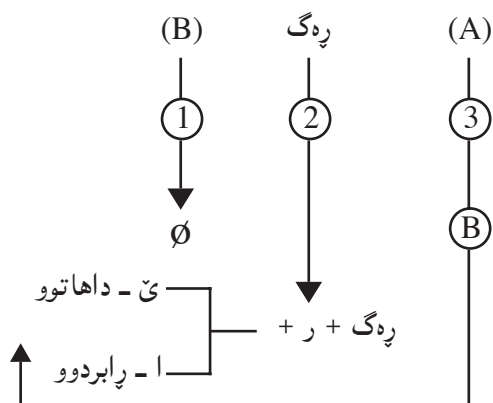

فرمانی تینپەر و چەمکی بکەر نادیار

پێزمانی ئیستامان رستەییکی وەک (شووشەکە شکا) بەم جۆرە شی دەکاتەووە.
شووشەکە: بکەرە.

شکا: فرمانیکی تینپەر... کاتەکە ی رابردوو.

ئەگەر بەوردی و قوولی بێر لە واتا و پەییەندی نیوان بەشەکانی ئەم رستەییە بکریتهووە دەردەکەوێت کە ئەوەی لەم رستەییەدا بە (بکەر) لە قەڵەم دراو بە چەمکی (بەرکاری) دەکەوێت، چونکە هیچ لە خۆیەووە ناشکێت. ئەبێ کەسێ ی هیژێ شکاندییتی. ئەو کەسە یا ئەو شتە یا ئەو هیژە شاراوێیە کە بۆتە هۆی شکاندنی شووشەکە بکەری راستەقینە ی رووداوێکە یە ئەگەر دەرکەوت و زانرا کتیبه یا چیبە ئەوسا دەشی بە یاساییکی پێزمانی فرمانی رستەکە بکری بە تینپەر و بکەرەکە ی بخریتە روو.

ئازاد شووشەکە ی شکاند

واتا (شووشەکە شکا) لە بنەرەتدا رستەییەکی بکەر نادیارە کرا بە رستەییکی بکەر دیار. (بکەرەکە ی ئازادە) بەرامبەر بەمە ئەو رستەییە کە رووداوێکە ی بە فرمانی تینپەر دەردەبێت، ئەگەر نەزانرا بکەرەکە ی کتیبه یا چیبە دەشی رووداوێکە بە رستەییکی بێ بکەر دەبێت. وەک لە

ئازاد سیوێکە ی خوارد

ئەگەر نەزانرا کت سیوێکە ی خوارد ئەوسا بە یاساییکی پێزمانی رستەکە دەکریته بکەر نادیار.

سپوهه خورا

له يه که ما (بکه ر) ده دوزریتته وه و رسته که ده کړی به بکه ر دیار.
 له دوو ما (بکه ر) ون ده بی و رسته که ده کړی به بکه ر نادیار
 واتا هم دوو لایه نه پیچه وانهی یه کترن نه گهر له یه که ما فرمان تینه په ر بی ده کړیتته تیپه ر
 ده بی له دوو ما فرمان تیپه ر بی و ده کړی به تینه په ر.
 به لکه ی ریزمانی له زمانی کوردیدا که هم ده سه لینی راناوی لکاوه.
 که رسته ی بکه ری نادیار (فرمان تینه په ر) ده کړیتته بکه ر دیار (فرمان تیپه ر) فرمانه که
 له رابردوودا نه و ده سه ر راناوه وهرده گری که له گه ل تیپه ری ره سه ندا دهرده که وی:

م		م
ت		یت
ی	شکا نند ←	شکا Ø کردن به تیپه ر
مان	(خوارد)	بین
تان		ن
یان		ن

که رسته بیکی بکه ر دیار (فرمان تیپه ر) ده کړیتته رسته بیکی بکه ر نادیار (فرمان
 تینه په ر) ده کړیتته رسته بیکی بکه ر نادیار (فرمان تینه په ر) فرمانه که نه و کومه نه راناوه
 وهرده گری که له گه ل تینه په ری ره سه ندا دهرده که وی:

م		م
یت		ت
Ø	بینرا ←	بینی ی
ین	(نوست)	مان
ن		تان
ن		یان

بکەر نادیار و دارشتنی وشه

فرمان یا چاوگه ساده‌کانی وهک (کردن - هاتن - خستن - بوون - کهوتن - دان - چون...هتد).

به‌شپوه‌ییکی گشتی له زمانی کوردیدا زۆر نین^(۷)، به‌لام هه‌ر له‌م ژماره که‌مه‌وه سه‌دان، به‌لکو هه‌زاران فرمان و چاوگی تری خاوه‌ن مانای تریان لی وهرده‌گیری و داده‌پێژری^(۸) به‌هۆی پیشگر و پاشگر و پیشبه‌ند و ناو و ئاو‌ه‌لناوه‌وه^(۹) هتد. هه‌ریه‌که له‌مانه به‌ته‌نیا یا پێکه‌وه له‌گه‌ل چاوگی ساده‌دا ده‌رده‌که‌ون چاوگی لیکدراو و دارپێژراو پێک ده‌هینن. بۆ نمونه:

- ۱- پیشگر + چاوگ هه‌لکردن
- ۲- چاوگ + پاشگر کردنه‌وه
- ۳- ناو + چاوگ بپیرکردن
- ۴- ئاو‌ه‌لناو + چاوگ پیرکردن
- ۵- پیشبه‌ند + چاوگ لیککردن
- ۶- پیشگر + چاوگ + پاشگر هه‌لکردنه‌وه
- ۷- ناو + چاوگ + پاشگر بپیرکردنه‌وه
- ۸- پیشبه‌ند + ناو + چاوگ + پاشگر لیکدانه‌وه (له + یه‌ک + دان + هه‌وه)
- ۹- ئاو‌ه‌لناو + چاوگ + پاشگر روونکردنه‌وه
- ۱۰- پیشبه‌ند + ناو + چاوگ به‌سکدان
- ۱۱- (پیشگر/پیشبه‌ند) + پیشگر + چاوگ تی به‌ردان
- ۱۲- پیشگر + پیشبه‌ند + پاشگر + چاوگ ده‌ریه‌ده‌ربوون
- ۱۳- پیشبه‌ند + چاوگ لیدان
- ۱۴- پیشبه‌ند + ناو + چاوگ له‌بپیرکردن

..... هتد

رێگاییکی تر بۆ دارشتنی فرمان یا چاوگی تر له‌ زمانی کوردیدا له‌ پێی قالبی بکەر نادیاره‌وه‌یه وه‌ک خواردن - خوران (له‌ش خوران)

گرتن - گیران (مانگ گیران - بهند بوون)

راگیران، هه لگیران

کوتین - کوتران (بۆ ئاوله) هتد

پهراویزهکان:

۱- ئەم باسه له بارهی شیوهی کرمانجیی خوارووهوهیه بۆ یاسای بکه نادیار له کرمانجیی ژووورودا سهیری سهراچاوه ژماره (۲) بکه.

۲- بۆ یاساکانی دهستنیشانکردنی رهگی داهاتووی فرمان له زمانی کوردیدا سهیری ئەم باسه بکه (چهند یاساییکی مۆرفۆلۆجیی داریشتنی فرمان) گوڤاری رۆشنبیری نوێ ژماره (۱۰۹) سالی ۱۹۸۶.

۳- بۆ چه مکی ریککهوتن سهیری ئەم باسه بکه ریککهوتن له زماندا - گوڤاری رۆشنبیری نوێ ژماره (۹۱) سالی ۱۹۸۲.

۴- بۆ ریزبوونی ئەم سێ بهشه بنجییهی رسته:

ا - بکه (S) subject

ب- بهرکار (O) object

ج- فرمان (V) verb ئەم شەش ئیختیماله ههیه (VOS - OVS - OSV - VSO - SVO - SOV) تا ئەم دواییه وا دهزانرا که ههر ئەم سێ ئیختیماله له زماندا دهردهکهوێ.

۱- (SOV) بکه - بهرکار - فرمان وهک زمانی کوردی

۲- (SVO) بکه - فرمان - بهرکار وهک زمانی ئینگلیزی

۳- (VSO) فرمان - بکه - بهرکار وهک زمانی عهربی

بهلام زمانی تر دۆزرانهوه سێ ئیختیماله کهی تریش بگرنه خۆ. بهمه خالی یهکهمی نه زهرییه کهی J. Greenberg که دهلی دهرکهوتنی بکه ریش بهرکار له رستهی ئاساییدا یاساییکی زمانی گشتییه Universal بههله دهرچوو. سهیری لاپهه (۲۰۴) ی سهراچاوه ژ (۷) بکه.

۵- ئەم بۆچوونه یهکهم جار له سهراچاوه ژماره (۴) دا پیشکەش کراوه. سهیری لاپهه (۴۴) و (۱۱۷) بکه.

۶- راناوی لکاوی کهسی سێیهمی تاکی کاتی داهاتوو خۆی بهم دوو قالبه (ات / یت) دهردهخا. ئەگه رهگ فرمان به (ۆ) یا (ه) کۆتایی بی راناوهکه قالبی (ات) دهگرته خۆ. وهک له:

شوشتن - شو (دهشو - ات)

کردن - که (ده - ک - ات - دهکات)

له ههموو حاله تیکی تردا راناوهکه قالبی (یت) دهگرته خۆ. رهگی فرمانی بکه نادیاوی کاتی داهاتوو هه میشه به (ئ) کۆتایی دی. بۆیه راناوه لکاوهکه به شیوهی (یت) دهردهکهوێ.

(ئ)ى نيشانى كات و (ئ) راناوه كه له ناو يه كتردا ده توينه وه و ده بن به يه ك

ده بين + ر + ئ + يت - ده بينر يت

ده شو - ر + ئ + يت - ده شور يت

(ت)ى (ات / يت) ده شى له هه ندى حاله تدا گو نه كرى optional بى نه وهى كار له ريزمانيتيى رسته كه بكات.

به توانه وهى (ئ) و گو نه كردنى (ت)

ده بينر يت - ده بيته - ده بينر يت

ده شور يت - ده بيته - ده شور يت

۷- به پيى ليكۆلينه وه به يه كم كه له ژماره (۶۵)ى گوڤارى رۆژى كوردستان سالى ۱۹۸۴دا بلاو كراوه ته وه ژماره ي چاوگه ساده كانم به (۲۴۱) له قه لهم داوه له ممه (۱۱۱)ى ئه لفين (۷۶)ى يائين (۳۴)ى تائين (۱۳)ى دالين (۷)ى واوين. دوايى هى ترم بو دۆزرايه وه و ژماره كه خوى له (۲۹۵) ده دا.

۸- هه ر له فرمانى (دان) بو نمونه ئه م هه موو ليكدر او و دارپيژراوانه و هه ر ده گيرين.

(ليدان - هه لدان - پردان - پييه دان - لادان - بازدان - دادان - تيه و ردان - دادانه وه - تاودان - گوردان - تيكدان - ناودان - هه لدان وه - پشوودان - ليكدان - ليكدانه وه - كۆلدان - تيه ه لدان - به ردان - پالدان - لوولدان - پالدان وه - به ته فره دان - به روودادانه وه - گريدان - گاره دان - دلدان وه - جارپان - نازاردان - به رادان دان - ده ردان - هه ناسه دان - وره به ردان - به سكدان - سه ردان - زياندان - گياندان - ته للاقدان - له ده ستدان - بادانه وه - بانگدان - سزادان - له سه ردان - تيه به ردان - نيشانندان - پيشانندان - قانگدان - هانندان - به بادان - كلييلدان - دانانه وه - په لاماردان - ره نجدان - ره نگدان وه - ده نگدان وه - گوپدان - قسووتدان - فرپيدان - رادان - به رپيچدان وه - هه ولدان - له تردان - ...) و زۆرى تر.

۹- هه موو ئاوه لئاويك (كرن) و (بوون)ى ده چيته سه ر تيه به ر و تينه په رى لي داده رپيژرى.

پي	په بوون	په كردن
رووناك	رووناكبوون	رووناك كردن
سه وز	سه وزبوون	سه وز كردن

سەرچاوه:

- ۱- ریزمانی ناخاوتنی کوردی (۱۹۷۶) کۆری زانیاریی کورد.
 - ۲- وریا عومەر ئەمین (۱۹۸۲) رستهی بکەر نادیار - گۆفاری رۆشنییری نوێ ژماره (۹۵).
 - ۳- وریا عومەر ئەمین (۱۹۸۶) تینهپەر فرمانیتکی بکەر نادیار گۆفاری رۆشنییری نوێ ژماره (۱۰۸).
 - 4- Amin .W. O. (1979) Aspects Of the verbal construcion in Kurdish - University of London.
 - 5- Huddleston. R. (1976) An Introduction to English Transformational syntax. Long man.
 - 6- Mackenzie. D. N. (1961) Kurdish dialect studies. London.
 - 7- smith. N. and Wilson (1979) Modern Linguistics.
- * نهم وتاره له گۆفاری رۆشنییری نوێ، ژماره (۱۲۹) سالی ۱۹۹۲، لاپهه ۱۸-۲۲ بلاوکراوه تهوه.

تینه‌په‌ر فرمانیکی بکەر نادیاره

به‌پیتی ئەو پیناسینانه‌ی باون... فرمانی تینه‌په‌ر ئەوه‌یه که ئەتوانی به‌رکار وەرگری وەک له‌رسته‌ی (من ئەخۆم) فرمانی (ئەخۆم) تینه‌په‌ر، چونکه ئەتوانی به‌رکاریکی وەک (سێو) وەرگری و رسته‌که ببی به (من سێو ئەخۆم).

فرمانی تینه‌په‌ریش ئەوه‌یه که به‌رکار وەرناگری، وەک له‌رسته‌ی (ئیمه‌نوستین) دا. ئەوه‌ی ئەم پیناسینانه‌هه‌له‌وه‌شیتته‌وه و که‌له‌به‌ریان تیا په‌یدا ئەکات پیناسینی (بکەر) و (به‌رکار) ه و سروشتی په‌یوه‌ندی سیمانتیکییانه به‌فرمانا له‌ناو چوارچێوه‌ی رسته‌دا. بکەر ئەو که‌سه‌یه یا ئەو شته‌یه که کاره‌که ئەکات و به‌رکار ئەو که‌سه‌یه یا ئەو شته‌یه که پیشوازی کاره‌که ئەکات... و اتا کاره‌که‌ی ده‌که‌ویتته‌سه‌ر. به‌پیتی ئەم پیناسینانه‌ له‌رسته‌ی: ئاهه‌نگ گۆل ئەچنی.

(ئاهه‌نگ) بکەر، چونکه ئیشه‌که ئەکات... (گۆل) یش به‌رکاره، چونکه ئەو ئیشه‌ی که ئاهه‌نگ ئەیکات کار له‌گۆله‌که ئەکات که (چنین) به‌تی. له‌رووی کاته‌وه‌ش بکەر ده‌ست پیشخه‌ری ئەکات.

ئیسته به‌پیتی ئەم پیناسین و مه‌تتیقه‌ رسته‌ی:

ئاهه‌نگ ده‌نگی رزگار ئەبیسستی.

شی بکه‌ره‌وه و بزانه بکەر و به‌رکار کامانه‌ن؟

گەر بکەر ئەوه بی که کاره‌که ئەکات و به‌رکار ئەوه‌بی که کاره‌که‌ی ئەکه‌ویتته‌سه‌ر و ده‌ست پیشخه‌ریش له‌لایه‌ن بکه‌ره‌وه‌بی... له‌م رسته‌دا ئەبی (رزگار بکه‌ری و (ئاهه‌نگ) به‌رکاری. چونکه به‌که‌م (رزگار) ه ئیشه‌ی ئەکات که (قسه‌کردن) ه ئینجا کار له (ئاهه‌نگ) ئەکات که (بیستن) ه‌که‌یه. گەر رزگار قسه‌ نه‌کات ئاهه‌نگ نایبیسستی.

هه‌مان شت له‌گه‌ل فرمانی (بینین) له‌رسته‌ی (من تو ئەبینم)... ئەبی (من) به‌کار و (تو) بکه‌ری... چونکه (تو) ی کارت له (من) کردووه... (تو) نه‌بی (من) نابینم.

له‌ژێر تیشکی لیکدانه‌وه‌ی مانای ئەم دوو رسته‌یه‌ی خواره‌وه (بکەر) و (به‌رکار) چون پی ئەناسری؟

۱- ئازاد كۆتۈپىكى لە شېركۆ وەرگرت.

۲- شېركۆ كۆتۈپىكى دا بە ئازاد.

لە ھەردوو كياندا پەيوەندىي سىمانتىكى نيوان (شېركۆ) و (ئازاد) بە تەواوى وەك يەك وایە... كەچى لە رووى پەيوەندىي رېژمانىيە وە لە رېستەي يەكەمدا (ئازاد) بکەرە و (شېركۆ) بەرکاری ناراستە و خۆبە... لە رېستەي دوو ەمدا (شېركۆ) بکەرە و (ئازاد) بەرکاری ناراستە و خۆبە...

گەلى نمونەي تری لەم بابەتە ئەدۆزىتە وە لە زمانا تىيانا چەمكى بکەر و بەرکار و پەيوەندىي سىمانتىكىيان بە فرمانە وە بە پېتچە وانەي ئەو پېناسىنانە بى بۆيان دانراوہ. گوايا فرمانى تېنە پەر ئەو بە كە بکەر وەرئەگرى و بەرکار وەرناگرى... بۆ ئەمەش نمونەي لەم بابەتە ئەھىنرېتە وە:

دارەكە شكا.

دارەكە: بکەرە

شكا: فرمانە

گەر بەوردى لە رووى مانا وە لەم رېستەيە بکۆلېنە وە و شىي بکەينە وە ئەبىن ئەوہى كە تىيايا بەبکەر لە قەلەم ئەدرى لە راستيدا چەمكى بەرکاری بەرئەكەوى، چونكە دار يا ھە چ شتىكى تر ھەرگىز لە خۆبە وە ناشكى. ئەبىن ھىزى كارى تىكردىي و شكاندېتى... ئەو ھىزە ئەبى بکەرەكە بى.

بۆ زىياتر روونكردنە وە ئەم لايەنە ئەم رېستانەي خوارە وە لە رووى مانا و پەيوەندى نيوان وشەكانيانە وە بەراورد بکە.

۱- دارەكە شكا.

۲- با دارەكەي شكاند.

۳- ئازاد بەتەور دارەكەي شكاند.

ناشكرايە كە پەيوەندى مەنتىقى نيوان (دارەكە) و (شكان) دا لە ھەرسى حالەتدا يەكە... (دارە و شكاوہ)... لە كاتىكا بەپىي شىكردنە وەي رېژمانى - كەباوہ- دارەكە لە رېستەي يەكەما بکەرە و لە رېستەي دوو ەما بەرکاری راستە و خۆبە و لە رېستەي سىيەما بەرکاری ناراستە و خۆبە (چونكە ئازاد يەكەم دەستى لە تەورەكە داوہ و اتا تەور ئەبى بەرکاری راستە و خۆبى).

به پیتی ئەم لیکدانه وهییه ده رئه که وئ، که بکه ری هه موو فرمانی تینه په ر له بناغه دا بهرکاره... چونکه هیچ گیانله بهرئ یا شتی نییه بکه وئ یا بجوولیتنه وه یا بخه وئ بی هۆ (دهری بی یا ناوی)... ئەم هۆیه بکه ره راسته قینه که یه.

هه ندی دیارده هه یه پروودانیان له ژوور دهسه لاتنی مرۆف دایه... وهک (مردن، خزین، کهوتن، پژمین... هتد)... بکه ری ئەم پرووداوانه (فرمانانه) له ژیر کارتی کردنی هیتزیکی نادیار هه لسوکه وتی ئەنوین... ئەم هیتزه نادیاره بکه ره سیمانتیکیکیه و ئەوهی له پیزمانا به بکه ری تینه په ر ناو ئەبرئ له راستیدا چه مکی بهرکاری بهرئه که وئ. که ی هیتزه که زانرا چیه... به یاسایه کی پیزمانی تیه په ری فرمانه که دانه پیزئ و بکه ره راسته وخۆکه پیشان ئەدرئ^(۱) وهک:

منالّه که نوست. (له خۆیه وه - سروشت نواندی)

ئاواز منالّه که ی نواند. (گه ر ئاواز نه با منالّه که له و ساته تاییه تیه دا نه ئە نوست... واتا ئاواز بوو به هۆی نوستنی).

گه ر ئەم دیارده یه به راورد بکریت له گه ل فرمانی (بکه ر نادیار) دا... ده رئه که وئ که فرمانی بکه ر نادیار تیه په ره ئەکرئ به تینه په ر له بهر نه زانینی یا شارده وهی بکه ره راسته قینه که ی ئەوهی به سه ر بهرکارا دیت له ژوور دهسه لاتنیا ئەبی. ئەمه به لگه ی سیمانتیکی...

به لگه ی (پیزمانی) یش ئەوه یه که فرمانی تیه په ر ئەکرئ به بکه ر نادیار... خۆی وهک فرمانی تینه په ر پیشان ئەدات له پرووی په یوه ندی به راناوی لکاوه وه. له رابردوودا کۆمه لی.

(م، یت، Ø، ین، ن، ن) وه رئه گری...

من:	م
تۆ:	یت
ئو:	نوست -
ئیمه:	کوژرا: ین
ئیه:	ن
ئوان:	ن

به مه ده رکه وت که فرمانی تینه په ر له پرووی په یوه ندی سیمانتیکیکیه وه به بکه ره

رېزمانیبه که به وه فرمانیکی بکه ر نادیاره .

به به اوردکردنی یاسای کردنی رسته ی فرمان تینه په ر به هی تیپه ر له گه ل یاسای کردنی رسته ی بکه ر دیار به هی بکه ر نادیار ، دهرئه که هی که هم دوو دیاردهیه پیچه وانهی یه کترن...

۱- یاسای گورینی رسته ی فرمان تینه په ر به هی تیپه ر .

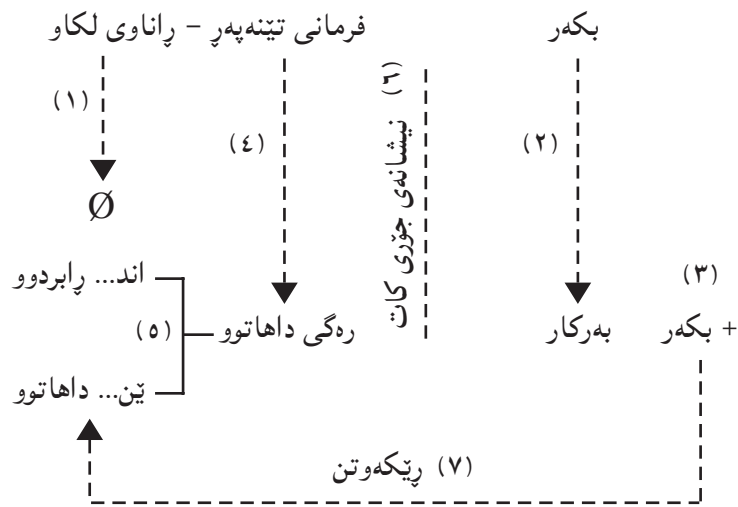

واتا:

- ۱- راناوی لکاو لائته بری.
- ۲- بکه ر شوینی به رکار ته گری.
- ۳- بکه ر زیاد ته کری.
- ۴- رهگی داهاتوی فرمانه که وهرئه گیرئ.
- ۵- گه ر کاتی فرمانه که رابردووی (اند) و داهاتووی (تین) ده خریتته سهر. (۲)
- ۶- نیشانه ی جوړی کات (ئه - بوو - ووه... هتد) شوینی خوئی ته گری.
- ۷- به پیتی که س و ژماره ی بکه ره زیادکراوه که راناویکی لکاو ته خریتته سهر فرمانه که و به پیتی یاساکانی راناوی لکاو شوینی خوئی ته گری.

نمونه: گه ر بمانه وی رسته ی:

منالک کان نوستیوون

بکه بین به رسته یه کی فرمانی تیپه ر... به پیتی یاساکان ته بی:

۱- راناوی لکاو لابی ری.

مناله کان نوستبوو

۲ و ۳- بکه ر شوینی به رکار بگری و بکه ری کی تازه ی بخریتته سهر

ته و مناله کان نوستبوو.

۴- ره گی داهاتووی فرمانه که وه ری گیری

ته و منداله کان نوو

۵- فرمانه که رابردووه (اند) ی بخریتته سهر

ته و مناله کان نوواند

۶- نیشانه ی جو ری کات شوینی خو ی بگری، لی ره (بوو) ه نیشانه ی رابردووی ته و او.

ته و مناله کان نوواندبوو

۷- به پیتی که س و ژماره ی بکه ره زیادکراوه که راناوی کی لکاوی ته خریتته سهر و به پیتی

یاساکانی راناوی لکاو شوینی خو ی له رسته دا ته گری:

بو که سی سیپیه می تاک له گهل فرمانی رابردو و (ی) ده رته که وی... گهر به رکار هه بین

پیپیه وه ته لکی... رسته که له ته نجاما ته بی به

ته و مناله کان - ی نوواندبوو

ب- یاسای گو رنی رسته ی بکه ر دیار به هی بکه ر نادیار.

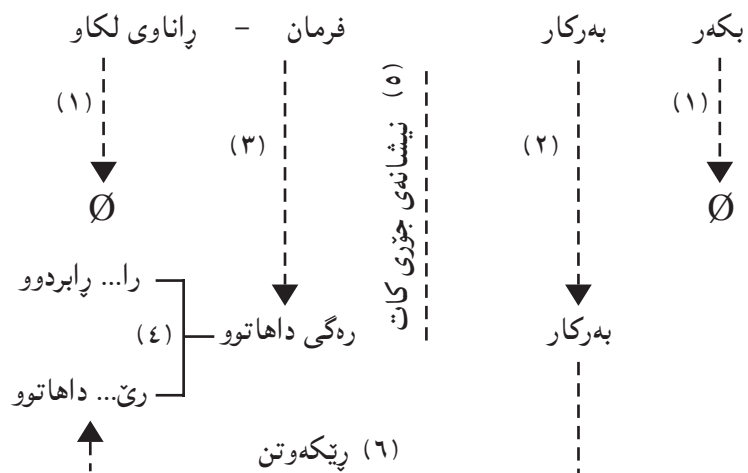

واتا:

- ۱- بکەر و راناوی لکاو لانه برین.
- ۲- بەرکار شوینی بکەر نه گری... (به لام چه مکی بهرکاری خوئی له پرووی واتاوه نادۆرینی).
- ۳- رهگی داها تووی فرمانه که وهر نه گیری.
- ۴- گهر کاتی فرمانه که رابردووی (را) و داها تووی (ری) نه خریتته سهه. (۳)
- ۵- نیشانهی جووری کات (ئه - بوو - هتد) شوینی خوئی نه گری...
- ۶- به پیتی کهس و ژماره ی بکهره تازه که راناویکی لکاو نه خریتته سهه فرمانه که وهک فرمانیکی تینه پهه.

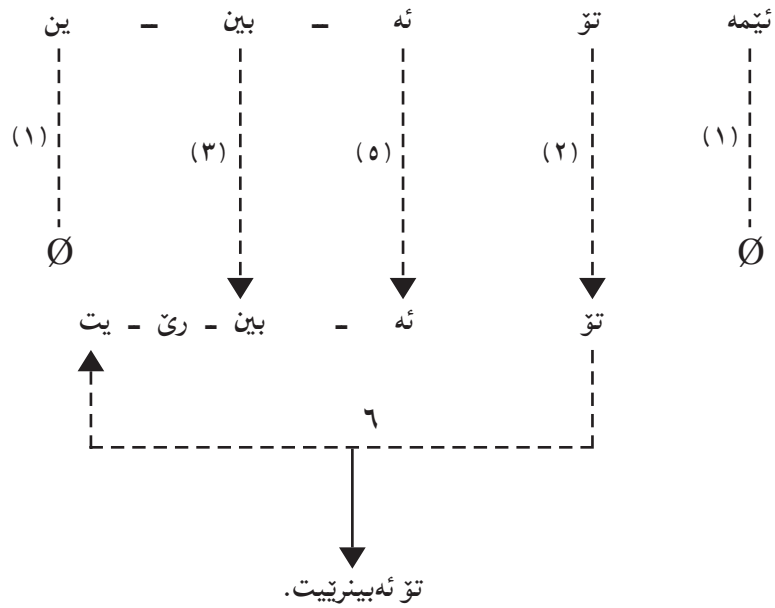

به بهر اورد کردنی یاسای گۆرینی رستهی فرمان تینه پهه بههی تیپهه له گهه یاسای گۆرینی رستهی بکهر دیار بههی بکهر نادیار ده ره نه کهوئ که ئه و دوو دیار ده یه پیچه وانه ی به کترین...

کردنی تینه په به تپه پر	کردنی بکه ر دیار به بکه ر نادیار
۱- بکه ر سیمانتیکی نییه . نه خریتته رسته که وه و به یاسایه کی موزفولوجی فرمانه که نه کری به تپه پر.	۱- بکه ر سیمانتیکی هه یه لائهری و به یاسایه کی موزفولوجی فرمانه که نه کری به تپه پر.
۲- له رووی ریککه وتنه وه فرمانه که نه و کومه له راناوه و نه گری که تایسه ته به تپه پر.	۲- له رووی ریککه وتنه وه فرمانه که نه و کومه له راناوه و نه گری که تایسه ته به تپه پر.

په راویزه کان:

۱- فرمانه تینه په ره کانی کوردی له رووی بوونیان به تپه پر نه کری به چوار به ش.

۱- نه وانه ی ناکرین به تپه پر چونکه تپه پر به رامبه ریان هه یه وه ک:

که وتن - خستن

هاتن - هینان

بوون - کردن

ب- نه وانه ی نه شی بکرین به تپه پر سه ره رای هه بوونی تپه پر به رامبه ریان. له حاله ته دا مانای تپه پر به رامبه ر و به تپه پر که وه ک یه ک نابن. وه ک (مردن) تپه پر به رامبه ری (کوشتن) ه و نه کری به (مراندن). به لام له رووی ماناوه (مراندن) و (کوشتن) جیان.

پیواوه که خوی کوشتن - لیتره مردووه.

پیواوه که خوی مراند - لیتره نه مردووه.

هه مان شت له گه ل (چوون) و (چوواندن) دا

نه و سکی چوو.

نه و سکی چوواند.

ح- نه وانه ی که ناکرین به تپه پر وه ک (گه نین - پشکووتن - زان) ... هتد لیکدانه وه ی مه نتقی بو نه مه نه وه به روودانیا ن له ژوور ناره زوو و ده سه لاتی مرؤفدا به . هپج هیزکی دیار ده ستنبشان ناکریت بکری به بکه ری نه م جوړه فرمانا نه ... داری نه شکن منیش نه توانم بیشکینم... منالنه له خویه وه نه نوی منیش نه توانم بینوینم...

به لام هه رگیز ناتوانم و ده سه لاتی نه وه م نییه گولنه بیشکوینم... که سی بزینم... هتد. بزیه (پشکواندن و زانندن و گه ناندن...) نییه .

د- نه وانه ی نه کری به تپه پر هه موو نه وانه ن که به ر سی به شه که ی تر ناکه ون.

۲- گه ر ده گی داها تووی فرمانه تینه په ره که به (ئ) یا (ؤ) کوتایی هاتی، به خسته سه ری (اند) و

(پین)، (ئین) ئەتوتتەوه و (ۆ) ئەبەیی بە (و)ی کپ. وهک (شکان و رۆیشتن) دا رهگی داهاتوویان (شکین) و (رۆ)یه که (اند) و (پین)یان ئەچیتە سەر ئەبن بە (شکاند - شکین) و (پواند - روین).
 ۳- له کردنی فرمانی بکه ديار به هه بکه ناديار... گهر رهگی داهاتووی فرمانی تیبهر به (ه) یا (ۆ) کۆتایی هاتیب... به خستنه سهری (پا) و (پئ)... (ه) ئەتوتتەوه و (ۆ) ئەبەیی بە (و). وه له:
 کردن - که / ئیشکه کرا / ئەکرئ
 خواردن - خۆ / نانه که خورا / ئەخورئ
 سهەرچاوه کان:

- ۱- وربا عومهر ئەمین - تیبهر و تینه پهر - رۆژنامهی عیراق ژ (۲۵۳۴). م ۳۰/۵/۱۹۸۴.
 - ۲- وربا عومهر ئەمین - رستهی بکه ری ناديار. گۆفاری رۆشنیبری نوئ ژ (۹۵) - ۱۹۸۲.
 - ۳- نووسینه کانی د. ئاوره حمانی حاجی مارف و د. کوردستان موکریانی و مامۆستا نوری عهلی ئەمین.
 - ۴- کۆری زانیاری کورد - ریزمانی ئاخاوتنی کوردی ۱۹۷۶.
- 5- Fillmore C. J (1968) "The case for case" in Bach and Harms.
 6- Smith, N and D- wilson (1979) "Modem linglinuistics" Penguin Books.

*** ئەم وتاره له گۆفاری رۆشنیبری نوئ، ژماره (۱۰۷) سالی ۱۹۸۵، لاپه ره ۱۹۶-۲۰۰
 بلاو کراوه ته وه.**

مهرج و یاساگانی له زمانی کوردیدا

پستهی مهرجی، پستهییکی لیکدراوه^(١). له دوو پستهی ساده پیتک دیت. دهسته پیتک یاسا سروشتی ده رکهوتنی جوړ و کاتی فرمانی ئەم دوو پستهیه دهستنیشان ده کهن. له م باسه دا به شیخ له م یاسایانه ده خرینه روو. بو ئەمه ئەبێ کاته گانی فرمان بزانی. له بارهی ژماره ی کاته کان و زاراه کانیا نه وه پای جیا جیا هیه^(٢). کاتی واش هیه سه چاره گانی پیزمانی کوردی ناویان نابهن^(٣). کاته گانی فرمانی پستهی کوردی^(٤) له نه خسه ی ژ (١) پیزکراون. زاراه کان به پیتی چه مکی سیمانتیکی پیوانه ی زانستی زمان دهستنیشان کراون^(٥).

نمونه	یاسا	جوړ Aspsct	کات Tense
هاتین خواردمان	په گی پابردوو + پاناوی لکاو ^(٦)	ساده Simple	پابردوو Past
دههاتین دهمانخوارد	ده + په گی پابردوو + پاناوی لکاو	به رده وام Continuous	
هاتیبوین خواردبوومان	په گی پابردوو + بوو + پاناوی لکاو	ته و او Perfect	
بهاتینیا بمانخواردایه	ب + په گی پابردوو + پاناوی لکاو + ایه	مهرجی Conditional	
دهنووسین دهنووبین	ده + په گی داهاتوو + پاناوی لکاو	ساده Simple	پانه بردوو Present
خواردوو مانه نووستووبین	په گی پابردوو + وو + پاناوی لکاو + سه له گه ل تینه په پدا (سه) ته نیا له گه ل که سی ٣ ی تاک ده رده که وئی.	ته و او Perfect...	

بېړبين بشوین	ب + په گي داهاتوو + راناوی لکاو	مهرجی ساده Simple Conditional	پاڼه برودو Present
هاتبین کردمان	په گي رابردوو + ب + راناوی لکاو	مهرجی ته و او Perfect Conditional	
بنووسه بشو	ب + په گي داهاتوو + (سه نه گهر په گه به کپ کوتایی هاتبی)	داخوای imparative	

نہ خسه ی ژماره (۱)

پاساگانی داریشتنی رسته ی مهرجی له م نه خسه یه دا پروون کراوه ته وه:

پاساگانی داریشتنی رسته ی مهرجی

پاڼه برودوی ساده - داهاتووی ساده / داخوای / ئینشائی

۱- نه گهر (نه) هات] من دهرده چم / دهرناچم
تو پړو / مهر پړو
چاوه پړیم بکات / نه کات

داهاتووی به رده و ام - داهاتووی به رده و ام / داخوای

۲- نه گهر (ده) (۷) نویت] من دهرده چم / دهرناچم
خوتینیت (نا) دهرگا که داخه / دامه خه

۳- پاڼه برودوی مهرجی ته و او - رابردووی به رده و ام
نه گهر (نه) (۷) بهاتایه - وای به سهر (نه) دهات

۴- رابردووی به رده و ام - رابردووی به رده و ام
نه گهر (نه) دهات - خویم دهمزانی چیم ده کرد

مەرجیی داھاتووی تەواو - داھاتووی سادە / داخوازی

۵- ئەگەر (نە) ھاتبی] خۆم قسە ی لەگەڵا دەگەم / ناکەم
تۆ خۆت بشارەوہ / مەشارەوہ

داھاتووی ئینشائی سادە - داھاتووی سادە / داخوازی

۶- ئەگەر] پاداھتەکە ی دەدەمی / نادەمی
(نە) (۷) بچیت ئاگادارم بکە / مەکە

سەرچاوہ و پەرەوێزەکان:

۱- بۆ رستە ی لیکدراو Coordinated Sentence و جیاوازیی لە رستە ی ئالۆز Complex سەیری ئەم سەرچاوہیە بکە:

Waria Omar Amin (1976) Some Fundamental rules of Kurdish Syntax Structure. London.

۲- بۆ نمونە ھەندێ زمانەوان کاتی وەک (کردوومە - ھاتووین... ھتد) بەرەبردوو لە قەلەم دەدەن بەلام بە پیتی چەمکی سیمانتیکی پیناسینی کاتەکان ئەمە ئیستە ی تەواوہ Present Perfect. بۆ پیناسینی چەمکی کاتەکان سەیری ئەم سەرچاوہیە بکە:

وریا عومەر ئەمین (۱۹۸۶) ھەندێ یاسای مۆرفۆلۆجیی داریشتنی فرمان - گ. رۆشنبیری نوێ ژ (۱۰۹).

۳- سەرچاوہکانی ریزمانی کوردی ناوی کاتی بەردەوامی تەواو Perfect Continuous نابەن. یاساکە ی لە زمانی کوردیدا بەم جۆرە یە:

$$\text{لە} + \text{چاوگ} + \left[\begin{array}{l} \text{(بوو) - رابردوو} \\ \text{(دە + بە) - داھاتوو} \\ \text{(×) - ئیستا} \end{array} \right] + \text{راناوی لکاو}$$

رابردوو - [لە + خۆتندن + دا + بوو + (م، یت، ×، ین، ن، ن)]

داھاتوو - [لە + خۆتندن + دا + دە + (م، یت، یت، ین، ن، ن)]

ئیستا - [لە + خۆتندن + دا + (م، یت، ە، ین، ن، ن)]

ههروهها ناوی ئەم جۆره کاتهش نابهن که له ئەسپیکتدا Aspect جیاوازه و تایبهته بهکاره تێپههردکان.
 یاساکانی بهم جۆرهیه:

کهوتمه ئیشکردن.	ساده	بۆ بۆ بۆ
دهکهوتمه ئیشکردن.	بهردهوام	
کهوتبوومه ئیشکردن.	تهواو	
بکهوتمايه ئیشکردن.	مهرجی و خۆزگهیی	
دهکهومه ئیشکردن.	ساده	بۆ بۆ بۆ
کهوتوومهته ئیشکردن.	تهواو	
بکهومه ئیشکردن.	مهرجی ساده	
کهوتبمه ئیشکردن.	مهرجی تهواو	

۴- کرمانجی خواروو.

۵- سهیری پهراوتیزی ژ (۲) بکه.

۶- بۆ یاساکانی راناوی لکاو سهیری ئەم کتیبه بکه:

وریا عومەر ئەمین (۱۹۸۶) رێزمانی راناوی لکاو - بهغدا.

۷- [(ده) و (نا)] [(نه) و (ب)] یهکتر لادهبن Mutually Exclusive.

* ئەم وتاره له گوڤاری کۆری زانیاری عێراق - دهستهی کورد - بهغدا، ژماره (۲۷ و ۲۸) ی سالی ۱۹۹۸، لاپهه ۲۴۱-۲۴۳ بلاوکراوهتهوه.

چەند تېيىنىيەك لە بارەى (نەرى)وہ

ئەوہى لە بارەى پېناسىنى (نەرى)وہ باوہ ئەوہىہ... نەرى چەمكىكى سىمانتىكىيە وەك كەرەسەيىكى سىنتاكسى لە رستەدا دەرئەكەوئ، بەجئ نەھىنانى ئەركى كارى رستەكە ئەگەيىتى. شىكردنەوہ دەرى ئەخا كە ئەم پېناسىنە لە زۆر حالەتدا ھەلئەوہشیتەوہ. زۆر جار دەرکەوتنى ئامرازى نەرى ئەم چەمكە ناگەيىتى و ئەم دەورە رېزمانىيە ناگيىرى. وەك لە:

۱- رستەى پرسىبارى (بەلئى - نا) yes - no question بەزۆرى بەشپوہى نەرى ئاراستە ئەكەرى... كەچى لا بردنى ئامرازى (نەرى) ھىچ كار لە واتا و رېزمانىيە رستەكە ناكات.

أ- نان ناخۆيت؟

ب- نان ئەخۆيت؟

أ- ئازاد نەھات؟

ب- ئازاد ھات؟

أ- ئەم وتارەت نەخۆيتدۆتەوہ؟

ب- ئەم وتارەت خۆيتدۆتەوہ؟

(ب) يەكان نەرىيى (أ) كانن و ھاوواتان.

۲- لە رستەى

كە نا بېنم... رەنگى زەرد ھەلگەرا!

لا بردنى ئامرازى نەرى (نا) ھىچ كار لە واتا و رېزمانىيە تى رستەكە ناكات... واتاكەى وەك خۆى ئەمىنئیتەوہ.

كە بېنم... رەنگى زەرد ھەلگەرا.

۳- رستەى

نەكەى ئەتكۆژم.

دوو ماناى دژيەكى ھەيە:

أ- ئەگەر بکەى ئەتكۆژم.

ب- ئەگەر نەكەى ئەتكۆژم.

لە رستهى (ب) دا كە خورتىتى (الزام) كۆرۈنەكە ئەگەيىنى ئامرازى (نەرى) دەرگە وتووه...
(واتا ئەبى بىكا... نەك نەيكا).

۴- دەرگە وتنى ئامرازى (نەرى) لەگەل ئاوه ئناوى (راده) دار Intensifier (زۆر جوان...
گەلىن دوور... هتد) ھەرگىز واتاى نەرى ناگەيىنى و تا رادەيەك چەمكى پىچەوانە
ئەگەيىنى. وەك لە:

ئەم كچە زۆر جوان نىيە.

واتا جوانە... بەلام تا رادەيەك...

نەرى و پىناسىنى بەرگار

لە رووى ئەركەو... بەرگار ئەو كەسەيە يا ئەو شتەيە كە پىشوازىي كارى بەكەرى
رستهكە ئەكات. يا كارى بەكەرەكەى ئەكەويتە سەر. وەك لە:

ئازاد رزگارى بىنيوہ.

(رزگار) بەرگارە چونكە كارى بىنينەكە كە ئازاد بەئەنجامى داوہ كەوتۆتە سەر (رزگار)
كە بىنراوہ. بەلام كە ئەو رستهيە ئەكرى بە (نەرى):

ئازاد رزگارى نەبىنيوہ.

لېرە (رزگار) ھىچ كارتىكى لە ئازادەوہ بۆ نەكەوتۆتە سەر، بۆيە بەپىي پىناسىنى
سىمانتىكى (بەرگار) نابى (رزگار) بەرگار بى.

يەككى لە ئەنجامە سەرەككىيەكانى Klima (۱۹۶۴) كە سەر بەرپىيازى چۆمسكىيە،
ئەوہيە كە رستهى سادە تەنيا يەك ئامرازى نەرى قەبوول ئەكات. واتا رستهى سادە لە
يەك ئامرازى نەرى زياتر وەرناگرى.

لە زمانى كوردىيا نمونەى وا ھەيە كە دوو ئامرازى (نەرى) تيا بەرچا و ئەكەوى وەك
لە:

من ناتوانم نەچم.

ئەم رستهيە ماناى زۆر جيايە و پىچەوانەى ئەمە ناگەيىنى.

من ئەتوانم بچم.

رستهى يەكەم (خورتىتى) obligation تيايە كەچى رستهى دووہم (ئارەزووى) ي

optional تیا یه . ئەم دوو چه مکه له م نموونانه دا پروون ئەبهنه وه .

من ناتوانم نه چم (ئەبێ بچم)

من ئەتوانم بچم (ئاره زووی خۆمه)

به به کارهینانی یهک ئامرازی (نه ری) جیا وازی تر له واتاکان ده رئه که وی .

من ئەتوانم نه چم .

من ناتوانم بچم .

به ره چا و کردنی ری یازی گوێزانه وهی چۆمسکی ئەبێ ئەم جوړه رستانه له بنجدا deep structure به لیک دراو و ئالۆز له قه له م بدرین .

واتا رسته ی (من ئەتوانم بچم) له بنجدا ئەبێ له م دوو رسته یه پیک هاتبی :

۱- من ئەتوانم .

۲- من ئەچم .

چهن یاساییکی گوێزانه وه... ئەم دوو رسته یه لیک نه دهن و رسته ی سیما دینه نه نجام .

رسته ی (من ناتوانم نه چم) ئەم بنجه ی هه یه :

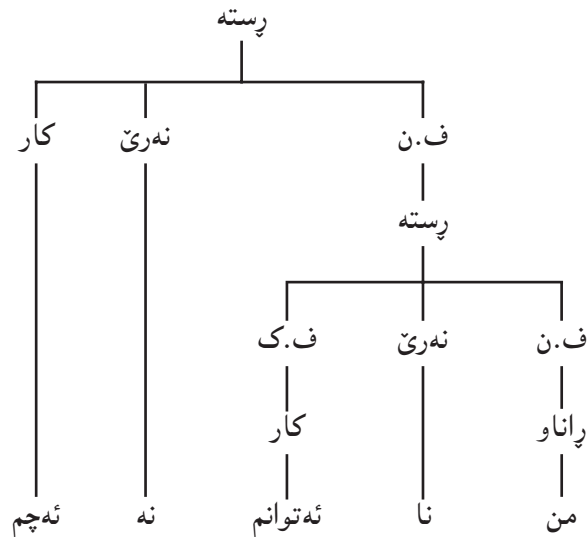

(ئەم بنجه زۆر درشته و زۆر لایه نی نه خراوه ته روو) .

به یاسای (هاولا بردن) Equi-Deletion (من) ی پارسته که لانه بری و زنجیره پیک

یاسای گوێزانەوه دوو رسته که لیک ئەدا و رستهی سیما دینیتە ئەنجام.
 له چوارچێوهی ریبازی گوێزانەوهدا یاسای نهری له کوردیدا ئەشی بەم جوړه دارپێژری.

SI:	x	-	NEG	-	Vs	x	
	1		2		3	4	
					→		obl
SC:	1		∅		2+3	4	

تیبینی: ل(۵۳-۵۹)ی سه‌رچاوه ژماره (۱) به‌فراوانی ئەم پرووهی ریزمانی کوردی
 ئەخاته پروو.

سه‌رچاوه‌کان:

1- Amin, W. O. (1979) Aspects of the verbal construction in Kurdish - London University.

2- Klima, E. S. (1964) negation in English. In Foder and Kats (eds).

3- Mackenzie, D. N (1961) Kurdish dialect studies V-1 - London.

۴- وریا عومه ئەمین (۱۹۸۳) نهری له زمانی کوردیدا، رۆژنامه‌ی العراق، ژ ۲۲۳۸.

۵- ریزمانی ناخواتنی کوردی (۱۹۷۶)، کۆری زانیاری عێراق - بغداد.

* ئەم وتاره له گۆڤاری کۆری زانیاری عێراق - دهسته‌ی کورد - به‌غدا، ژماره (۳۱)ی سالی ۲۰۰۳،
 لاپه‌ره ۱۵۷-۱۶۱ بلاکراوه‌ته‌وه.

دۆخ و ئەرکی به شه کانی رسته

ئەم باسە لە گۆفاری ئەکادیمیای کوردی
ژمارە (۳۴) ی سالی (۲۰۱۵) دا بلاوکراوەتەووە.

رسته دانەییکی ریزمانییه لە وشەییکی یا زیاتر پیک دیت. بیروکەییکی
تەواوی کاتدار دەردەبێ و بە شیوہییکی گشتی کاریکی تیدا دەبێ. بیروکە
شیوہی (باس، پرسیار، سەرسوپمان، داواکاری، پێشنیاز، داخوازی.. هتد)
دەگریتەخۆ.

لە رووی دارپشتن و پیکهاتنەووە رسته گەورەترین دانە ی ریزمانی زمانە.
ئامانجی هەرە سەرەکیی ریزمان لە ئاستی رسته سازیدا دەستنیشانکردنی
یاساکانی دارپشتنی ئەو کەرستانە ی دروستی دەکەن و جووری پەیوەندی
نیوانیان لە ناو چوارچێوہی رسته دا.

رسته لە چەن بەشیک پیک دیت (بکەر – بەرکار – بەرکاری ناپارستەوخۆ –
ئاوہ لکار... هتد)

ریزمانی چاویلکەری بۆ هەر یەکە لە مانە پیناسینی خۆی هەیه ... (بکەر
ئەو ناوہ یا راناوہیە، لە رسته دا، کە هیمایە بۆ ئەو کەسە ی یا ئەو شتە ی کارە کە
ئەنجام دەدات . لە زمانی کوردیدا لە سەرەتای رسته دا دەردەکەوی) و (بەرکار
ئەو دانە زمانییە کە کاری رسته کە ی بە سەردا تیدەپەرێ . لە رسته ی زمانی
کوردی دووہم کەرەسە یە) . دەسپیشخەری لە لایەن بکەرەوہیە . واتا گەر بکەر
کار نەکا بەرکار نابێ. کوردی زمانیکی SOV یە و ریز بوونیان لە رسته ی زمانی
کوردیدا بەم جوورە یە (بکەر – بەرکار – کار) . وەک لە رسته ی:

مندالەکان بەرخەکە دەشۆن.

(مندالەکان) کارە کە یان ئەنجام داوہ – بکەرە

(بەرخەکە) کارە کە ی بەسەردا تیدەپەرپوہ – بەرکارە

شیکردنەوہ و لیکۆلینەوہ دەریدەخات کە ئەم پیناسینە لە کەموکۆپی بەدەر

نییە. بۆ روونکردنەوہی ئەمە ، لەم رسته یە پامینی:

سیۆه که دزرا .

به پپی شیکردنه وهی پیزمانی (سیۆه که) بکه ره . به لام گهر له پرووی واتاوه
لی بکۆلپیتته وه دهرده که وی که (سیۆه که) بهر چه مکی (به رکاری) ده که ویته .
چونکه ده بی که سی دزیبیتی . نه و که سه بکه ره که یه .
له پسته ی

پزگار دهنگی نازاد ده بیستین .

به پپی شیکردنه وهی پیزمانی (پزگار) بکه ره و (نازاد) به رکاره . به لام گهر
له پرووی واتاوه نه م پسته یه شیکریته وه ، دهرده که وی که به پیچه وانه وه یه .
(پزگار) بهر چه مکی به رکاری ده که ویته . و (نازاد) بهر بکه ری . چونکه (نازاده)
یه که م قسه ده کات و ده سپیشخه رییه که له مه وه یه و ده نگه که ی کار له (پزگار)
ده کات و ده بیستی . نه گهر (نازاد) قسه نه کات (پزگار) نایبستی .
به هزاران نمونه ی له م جۆره له هر زمانیکدا به دهسته وهی بگریته بهرچاو
ده که وی . نه مه بووه هۆی نه وهی زمانناسان (دوو جۆر بکه ره و دوو جۆر بهرکار)
لیک جیا بکه نه وه :

- ۱ - بکه ره و به رکاری پیزمانی : نه و به شانیه ی پسته ن که له پرووی
پیزمانیه وه له شوینی چه سپیوی خویان له پسته دا دهرده که ون .
- ۲ - بکه ره و به رکاری لۆژیکی : نه و به شانیه ن که واتا کانیان نه رکه کانیان
ده ستنیشان ده که ن و له شوینی پیزمانی خویان دهرناکه ون .

له و پسته یه ی سه ره وه (سیۆه که دزرا) ، (سیۆه که) بکه ریکی ریزمانیه و
به رکاریکی لۆژیکیه .

له پسته ی (پزگار دهنگی نازاد ده بیستیت) ، (پزگار) بکه ریکی پیزمانیه و
به رکاریکی لۆژیکیه . و (نازاد) بکه ریکی لۆژیکی و به رکاریکی پیزمانیه .
له پسته ی (نازاد پۆژنامه که ده خوییتته وه) ، (نازاد) بکه ریکی پیزمانی
چونکه زمانی کوردی له پرووی تایپۆلوجیه وه زمانیکی SOV یه ، شوینی
بکه ری گرتوو . له هه مان کاتدا بکه ریکی لۆژیکیه چونکه کاره که نه نجام
ده دات .

(پۆژنامە) بەرکارێکی پێزمانییە چونکە زمانی کوردی لە پووی تاییۆلۆجییەوێ زمانێکی SOV یە لە ناو پستەکەدا شوینی بەرکاری گرتووێ . لە هەمان کاتدا بەرکارێکی لۆژیکییە چونکە کارەکە ی بەسەردا تێپەریوێ لە پستە ی (پۆژنامەکە خوینرایەوێ) ، (پۆژنامەکە) بکەریکی پێزمانییە چونکە شوینی پێزمانیی بکەری گرتووێ لە پستەکەدا . بەلام (بەرکاریکی لۆژیکییە) چونکە لە پووی واتاوێ (پۆژنامەکە) بەرکارە و کەسی خویندووێ تییەوێ ..
لە م پستانەدا:

۱ - نازاد دەرگاکی بە کلیلەکە کردەوێ .

۲ - کلیلەکە دەرگاکی کردەوێ

۳ - دەرگاکی کرایەوێ

لە پستە ی (۱) دا

نازاد: بکەری پێزمانی و لۆژیکییە . چونکە زمانی کوردی لە پووی تاییۆلۆجییەوێ زمانێکی SOV یە لە ناو پستەکەدا شوینی خوێ گرتووێ . لە هەمان کاتدا بکەریکی لۆژیکییە چونکە کارەکە ی ئەنجام داوێ .
دەرگاکی : بەرکاریکی پێزمانی و لۆژیکییە . پێزمانییە چونکە زمانی کوردی لە پووی تاییۆلۆجییەوێ زمانێکی SOV یە لە ناو پستەکەدا شوینی خوێ گرتووێ . لە هەمان کاتدا بەرکاریکی لۆژیکییە چونکە کارەکە ی بەسەردا تێپەریوێ .

بە کلیل: بەرکاری ناپاستەوخۆیە .

لە پستە ی (۲) دا (کلیلەکە) بکەری پێزمانییە و بەرکاری پاستەوخۆی لۆژیکییە . (دەرگاکی) بەرکاری پاستەوخۆی پێزمانییە و بەرکاری ناپاستەوخۆی لۆژیکییە .

لە پستە ی (۳) دا:

دەرگاکی : بکەری پێزمانییە و بەرکاری ناپاستەوخۆی لۆژیکییە .

بە م جۆرە دەرەکەوێ کە :

بکهری پیزمانی ئه و دانه پیزمانییه که به پپی یاسا سینتاکسییه کانی زمانه که له رسته دا شوینی بکهر ده گری. بکهری لۆژیکی ئه و دانه پیزمانییه که کاری رسته که ئه نجام دهدات و مه رج نییه شوینی پیزمانی خوی بگری. به رکاری پیزمانی ئه و دانه پیزمانییه که له رسته دا به پپی یاسا سینتاکسییه کانی زمانه که له رسته دا شوینی به رکار ده گری. به رکاری لۆژیکی ئه و دانه پیزمانییه که کاری به سه ردا تیده په ری مه رج نییه له شوینی پیزمانی خوی ده رکه وی.

دۆخ

رسته له هه موو زماناندا له (کار) و چه ن به شیکی تری وه ک (بکهر - به رکار - به رکاری ناراسته وخۆ - ئاوه لکار - و ... هتد) پیک دیت . هه ریه که له م به شان ه ئه رکیک پیشان دهدا و هه ر ییکی له م ئه رکانه دۆخی که Case. دۆخه کان په یوه ندییه سینتاکسییه کان ده سنیشان ده که ن.



ژماره ی دۆخه کان له هه موو زمانه کاندا له بنجدا deep structure وه ک ییکن. له پروی تایپۆلۆجییه وه له سیمادا surface structure جیاوازییه کی زۆر پیشان دهدن له چۆنیه تی داپشتنی پیزمانیان. هه ر دۆخی نیشانه ی تایبه تی خوی هه یه . ئه م نیشانه یه ناسنامه ی ئه رکه که یه تی. نیشانه کانی دۆخ (پیشبه ند) ن . یا (پاشبه ند) ن ، یا (پیشبه ند و پاشگریکی دۆخی) ن، یا (شوینی به شه که له رسته که دا word order دۆخه که ی ده سنیشان ده کات.

هه ر کاره ده سه لاتی به سه ر ژماره ییک دۆخ هه یه . بۆ نمونه دۆخی (دیتف) ته نها له گه ل ئه و کارانه ده رده که وی که جوولە ی به ره و هیروه ی بکهر هه یه (دوور که وتنه وه له بکهر). وه ک (چوون بۆ - هاویشت - فریدان - هتد). دۆخی

(ئەبلەتف) تەنھا لەگەڵ ئەو کارانە دەردەكەوئى كە جوولەى بەرەو بکەر دەبئى،
 وەك (هاتن لە - وەرگرتن - ..). دۆخى (نۆمىنەتيف) لەگەڵ ھەموو كارەكاندا
 دەردەكەوئى. دۆخى (ئەكیوزەتيف) تەنھا لەگەڵ كارە تىپەپرەكاندا
 دەردەكەوئى. و بەم جۆرە. ئەم جۆرە پۆلكردنە بە Subcategorization ناو
 دەبرى.

دۆخەكان

١ - دۆخى بکەرى (Nominative) :

ھەر كارئى بە ھۆى كەسئى يا شتئى دئتە ئەنجام .. ئەو ناوھى لە پستەدا
 ھىمايە بۆ ئەو كەسە يا شتە لە ريزمانا (بکەر) ە .
 ئازاد ھات. (ئازاد ئىشەكەى ئەنجام داوہ - بکەرە)
 رزگار و ئاواز و ئاھەنگ چوون. (رزگار و ئاواز و ئاھەنگ ئىشەكەيان ئەنجام
 داوہ - بکەرن).

لە ھەندئى زماندا بکەر نىشانەيئىكى لەگەڵدا دەردەكەوئى ھىمايە بۆ ئەركەكەى
 لەناو چوارچيۆھى پستەكەدا. واتا بارو دۆخى ئەو بەشەى پستە دەخاتە پوو و
 ناسنامەكەيئىتى لە ناو پستەكەدا. وەك لە زمانى عەرەبیدا زەممەى دەكەويئە
 سەر. زەممە لەم زمانەدا نىشانەى بکەرييە. واتا (دۆخى بکەرى).
 لە زمانە ئىرگەتيفيتيەكاندا بەرکار و كار لە كەس و ژمارەدا ريك دەكەون ..
 بکەر نىشانەيئىك وەردەگرئى بە ئىرگەتيف ناو دەبرى وەك لە شيوہزارى كرمانجى
 ژووورودا.

ئازاد - ى ھوون ديتن

بکەر دوو جۆرە (ريزمانى و لوژيکى) .. بکەرى ريزمانى ئەو دانە ريزمانىيە
 كە لە پستەدا بەپيئى ياسا سينتاكسيەكانى زمانەكە لە پستەى ئاساييدا شوئىنى
 بکەر دەگرئى. بکەرى لوژيکى ئەو دانە ريزمانىيە كە كارى پستەكە ئەنجام
 دەدات و مەرج نىيە شوئىنى ريزمانى بگرئى.

لە پستەى (ئازاد پۆژنامەكە دەخوئىئتەوہ)

(ئازاد) بکەریکی پیزمانی و لۆژیکییە . چونکە زمانی کوردی لە پووی تاپۆلۆجییەو زمانیکی SOV یە لە ناو پستەکەدا شوینی خۆی گرتوو . لە هەمان کاتدا بکەریکی لۆژیکییە چونکە کارەکە ئەنجام دەدات .

(پۆژنامە) بەرکاریکی پیزمانی و لۆژیکییە . پیزمانییە چونکە زمانی کوردی لە پووی تاپۆلۆجییەو زمانیکی SOV یە لە ناو پستەکەدا شوینی خۆی گرتوو . لە هەمان کاتدا بەرکاریکی لۆژیکییە چونکە کارەکە بەسەردا تێپەریوە .

لە پستە (پۆژنامەکە خۆینرایەو) ، (پۆژنامەکە) بکەریکی پیزمانییە چونکە شوینی پیزمانییە خۆی گرتوو لە پستەکەدا . بەلام (بەرکاریکی لۆژیکییە) چونکە لە پووی واتاوە (پۆژنامەکە) بەرکارە .
لەم پستانەدا:

۱ - ئازاد دەرگاکی کردەو .

۲ - دەرگاکی کرایەو .

لە پستە (۱) دا

ئازاد : بکەری پیزمانی و لۆژیکییە . چونکە زمانی کوردی لە پووی تاپۆلۆجییەو زمانیکی SOV یە لە ناو پستەکەدا شوینی خۆی گرتوو . لە هەمان کاتدا بکەریکی لۆژیکییە چونکە کارەکە ئەنجام داو .

دەرگاکی : بەرکاریکی پیزمانی و لۆژیکییە . پیزمانییە چونکە زمانی کوردی لە پووی تاپۆلۆجییەو زمانیکی SOV یە لە ناو پستەکەدا شوینی خۆی گرتوو . لە هەمان کاتدا بەرکاریکی لۆژیکییە چونکە کارەکە بەسەردا تێپەریوە .

لە پستە (۲) دا:

دەرگا : بکەریکی پیزمانییە و بەرکاریکی لۆژیکییە .

۲ - دۆخی بەرکاری (Accusative) :

دەشی کارەکە بەسەرکەسی یا شتی تێپەری بە شیوەییکی پاستەوخۆ کاری تیبکات . ئەو ناوەی لە پستەدا هێمایە بۆ ئەو کەسە یا شتە لە پیزمانا (بەرکار) .

ئازاد سېۋ دەخوات (ئازاد كارەكە ئەنجام دەدات - بكارە / كارەكە تېدەپەپرېتە سەر شتېيىكى ترو دوخورپت - سېۋ بەركارە)
 لە ھەندى زماندا بەركار نىشانەيىكى لەگەلدا دەردەكەوى ھېمايە بۆ سروشتى ئەركەكەى لەناو چوارچېۋەى پستەدا. واتا بارو دۆخى ئەو بەشەى رستە دەخاتە پوو و (ناسنامەكەيىتى) لە ناو رستەكەدا لە پېزماندا. ەك لە زمانى عەرەبىدا (فتحە) ى دەكەويىتە سەر . (فەتخە) لەم زماندا نىشانەى (بەركارىيە). واتا (دۆخى بەركارى).

زمان ھەيە بكار بەركار ھېچ نىشانەيىكىان لەگەلدا دەرناكەوى. لەم بارەدا (شويىيان لە ناو رستەكەدا ئەركەكانيان دەستنيشان دەكەن). لە كوردیدا كە دەلئى:

ئازاد رزگار دەبىنى.

ئازاد (بكار) ، رزگار (بەركار) .

(ئازاد و رزگار ھېچ نىشانەيىكىان پېۋە نەلكاۋە. سروشتى رىزبونيان لەناو رستەكەدا ئەركەكانيان دەسنيشان دەكەن. ئەگەر شويىنەكانيان ئالوگۆر كران ، ئەركەكانيشيان ئالوگۆر دەبن.

رزگار ئازاد دەبىنى.

ئەمە ئەو دەگەيىنى كە نىشانەى دۆخى بكارى و بەركارى لە زمانى كوردیدا (رىز بوونى وشەكانە).

لەپووى تايپۆلۆجىيەو زمانانى جىهان دەبنە سى جۆر.

۱ - ئەو زمانانەى بە نىشانە ئەركى بەشەكانى رستە دەسنيشان دەكرين.

۲ - ئەو زمانانەى بە رىزبوونى وشەكان ئەركەكانيان دەسنيشان دەكرين.

۳ - ئەو زمانانەى تىكەلن و بە تەواوى بەر يەك لەو دوو جۆرە ناكەون.

تىكەلى و چوونە ناويەك و ئالۆزىيەكى زۆر لە زۆربەى زمانەكاندا بەدى

دەكرى ەك ئەوھى لە زمانى كوردى .

دۆخەكانى ناراستەو خۆيى

ئەگەر كارى بكار تېپەپرېتە سەر زياتر لە يەك كەس يا شت بە دوو قوئاغى

جيا . ئەو ناوھى ھېمايە بۆ كارتىكراوى دووھم بە (بەركارى دووھم) يا (بەركارى

ناراستەو خۆ) ناو دەبرى

بەرکاری دووهم له زمانه پیشبهندییهکاندا به پیشبهندهستنیشان
دهکریت.

ئازاد نامه بو ئاواز دهئیریت.

لیره (ئازاد) بکهره ، (نامه) بهرکاری یهکهمه (پارستهوخویه) و (ئاوان)
بهرکاری دووهمه (ناراستهوخویه). پیشبهندی (بو) ئهکهکهی دهستنیشان کرد.
له زمانی عهره بیدا له گهله بوونی پیشبهندهندا ناوی بهرکاری ناراستهوخو
نیشانه بیکیش وهردهگری ، که (کسره) یه .

ارسل محمد الكتاب الى الولد

له زمانه پاشبهندییهکاندا نیشانهی (بهرکاری) و (بهرکاری ناراستهوخوی)
به پاشبهنده خویان دهردهخه ن. وهك له زمانی تورکیدا. له زمانی کوردیدا به
پیشبهنده ئه م دۆخه دهرده پیری.

من گوله که م دا به که که .

ئهمه گه لی جور دۆخی لی ده بیته وه (دیتف - ئه بله تف ...) وهك ئه بله تف و
دیتف و.....

۳ - دۆخی له بی (Ablative)

ئهو کارانهی که چه مکی گویزانه وه یان ههیه .. به ره وهی direction
گویزانه وه که چه مکی دۆخه که ده سنیشان ده کات.
ئه گهر به ره و شته که یا بکه ره که هات ئه وه ده بیته دۆخی ئه بله تف
Ablative . نیشانهی ئه م دۆخه له زمانی کوردیدا (له - ئاوه لکار - هوه) وهك
له :

ئازاد له که رکووکه وه هات.

من له پاره وه لیره ده ژیم

۴ - دۆخی بوی (Dative):

ئه گهر به ره وه که به پیچه وانه وه بوو ده بیته دۆخی Dative . ئه م دۆخه له
زمانی کوردیدا به پیشبهندی (بو - به) داده پیریت بی هیچ نیشانه بیک بچیته
سه ر ئاوه لکاره که .

ئازاد چوو بو بازار.
 له گهل ئه و کارانه ی چه مکی گويزانه وه ده گه یینن ده شی پيشبهندی (بو) به
 پاشبهندی (ه) جيگير بکری.
 ئازاد چوو بازار.

۵ - دۆخی ئاوه لگاری شوینی و کاتی (Locative) :

هر کاره له شوین و کاتی کدا پروو ده دات. ئه و به شه ی ئه م لایه نه درده بپن
 (ئاوه لگاری) ن. ئه وه ی شوینه که ده ستنیشان ده کات (ئاوه لگاری شوینییه) و
 ئه وه ی کاته که ده ستنیشان ده کات (ئاوه لگاری کاتییه).

زمان هه یه تیایدا ئه م چه مکه ته نها به پيشبهند ده بری وه ک ئینگلیزی:

He lives in Kirkuk

He was born in Hawler

زمان هه یه ته نها به پاشبهند دریده بری وه ک تورکی:

زمان هه یه به پيشبهند و پاشبهند ئه م لایه نه خوی درده خات وه ک زمانی
 کوردی. له زمانی کوردیدا ئه م به شه ی رسته به پيشبهندی (له) و پاشبهندی (-)
 (دا) درده که وی.

له + ناوی شوین/کات + دا

له + سلیمانی + دا

له سالی (۱۹۹۳) دا له دایک بوو

۶ - دۆخی ئامیری (Instrumental) :

له ئه نجامدانی هر کاریک به هوی (ئامیری یا شتی یا که سی) ، ئه و دۆخه به
 (ئامیری) Instrumental ناو ده بریت. ئه م دۆخه له زمانی کوردیدا به پيشبهندی
 (به) داده پیریت. وه ک له :

ئازاد به به رد گويز ده شکینی

ئیشه که ی به ئیمه جیبه جی کرد.

....هتد

ئەركى لۇژىكىيە دۆخەكە لە بنجدا دەسنیشان دەكات. لە هەندى زماندا
 هەندى لە دۆخانە لە سيمادا نيشانەيان دەبيت. تىكەلى و چووہ ناويەك و
 ئالۆزى لە زمانەكاندا لەم پووہوہ بەدى دەكرى.
 واتا ژمارەى دۆخە رېزمانىيەكان لە سيمادا جياوازە لە زمانە جياوازەكاندا .
 بۆ نمونە:

۱ – زمانى فنلندى ۱۶ دۆخى رېزمانىيە هەيە:

nominative - accusative - genitive - partitive - essive - translative
 - inessive - elative - illative - adessive - ablativ - allative - abessive -
comitative - instructive.(

۲ – زمانى پرووسى ۶ دۆخى هەيە:

Nominative - Genitive – Dative – Accusative – Instrumental -
 Prepositional

۳ – زمانى عەرەبى ۳ دۆخى هەيە:

مرفوعيه – منصوبيه – مجروريه

۴ – زمانى ئىنگليزى ۳ دۆخى هەيە. تەنھا لە پاناودا دەردەكەون:

Subjective. - Objective - Possessive

۵ – زمانى تاميل ۸ دۆخى هەيە:

Nominative – Accusative – Instrumental – Dative – Ablative
 – Genitive – Locative – Vocative

....هتد

وہك دەردەكەوى لە سيمادا Surface Structur جياوازييەكى زۆر پيشان
 دەدەن لە ژمارەى دۆخەكان بەلام لە بنجدا Deep Structure هەموو هاوژمارە و
 دەقاودەقن.

سەرچاوه كان

- Brown, E.K. and Miller, J. E. (1991) A linguistic Introduction to Sentence Structure. 2nd ed. Harper Collins. London.
- Cook, V.J. and M, Newson (1996) Chomsky's Universal Grammar , 2nd ed. Blackwell.
- Palmer, F. (1994) Grammatical Rules and Relations. Cambridge University Press.
- Radford, A.(1997) Syntax – A minimalist introduction. Cambridge University Press.
- **وريا عومەر ئەمىن (١٩٨٥)** پوونکردنه وه يهك له باره ي دۆخه وه، گ. نووسهري نوي. ژ (٢) و (٣).
- (٢٠١٥) ئەركى پيژمانى و لوژيكي، پ. به درخان ژ (١٧٢) ي ٢٠١٥/٢/٢٢.
- (٢٠١٥) زاراهى دۆخ، پ. به درخان ژ (١٧٤) ي ٢٠١٥/٤/٢٢.

المستخلص

الحالة الاعرابية و وظيفة اجزاء الجملة

الجملة تعبير لغوي تتكون من كلمة او اكثر وتعبر عن فكرة تامة تحتوي على الفاعل والمفعول تعبر خبرا او سؤالا او تعجبا او امرا...الخ.
تتكون الجملة من عدة اجزاء ترتبط ببعضها بقواعد وقوانين ثابتة. لكل جزء من هذه الاجزاء وظيفة معينة تسمى بالـ (حالة - Case)، كالحالة الفاعلية او المفعولية والمحلية واداة والتملك...الخ حيث يصل عددها في بعض اللغات الى ستة عشر حالة في البنية السطحية ... لبعض هذه الحالات علامات تدل على وظائفها وعلاقتها ببقية اجزاء الجملة في البنية السطحية.
نمط تلك الوظائف والعلاقات تختلف في البنيتين (السطحية والعميقة). عدد الحالات في البنية التحتية متطابقة في جميع اللغات ، اما في البنية السطحية فهي متباينة...
هذا البحث محاولة لالقاء الضوء على هذا الجانب في اللغة الكردية.

ABSTRACT

Case and the function of the parts of the sentence

The sentence is defined as a word or group of words that expresses a complete idea, typically containing a subject and predicate, conveying a statement, question, exclamation, or command, and consisting of a main clause and sometimes one or more subordinate clauses.

Structurally a sentence consists of a verb and one or more NPs. Each NP bears some grammatical and semantic relations to the rest of the sentence. Some of these NP are overtly marked to indicate their function. i.e. their cases.

This paper is an attempt to distinguish between grammatical and logical function of the NPs , and to specify the cases they specify.

پاشبه‌نده‌کان

له‌رێزمانی کوردییا کیشه‌ییکی زۆر له‌سه‌ر ده‌ستنیشانکردنی پیشبه‌نده‌کان Preposition و ژماره و ئه‌رکیان هه‌یه. ئەم باسه‌ تخون ئەم کیشه‌یه ناکه‌وێ، ته‌نیا ئەو پیشبه‌نده‌انه ده‌گرێته‌خۆ که پاشبه‌ندی Postposition به‌رامبه‌ریشیان هه‌یه^(١).

به‌شێوه‌ییکی گشتی هه‌موو ئه‌وانه‌ی باسی پیشبه‌ندیان کردووه له‌سه‌ر ئەم شه‌شه پێک هاتوون (بۆ، به، له، تا، وه‌ک، بی). له‌مانه‌ ئەم سیپیه (بۆ، به، له) به‌چهند قالبیکی تر و وه‌ک پاشبه‌ندی ده‌رده‌که‌ون. ئەم وتاره هه‌ول‌دانه بۆ ده‌ستنیشانکردنی یاسا‌کانی ده‌رکه‌وتنی ئەم پاشبه‌ند و قالبه جیا‌وا‌زانه که رێزمانی کوردی هێشتا چاره‌سه‌ری نه‌کردوون.

هه‌موو ئەو پیشبه‌نده‌یه‌ی که له‌گه‌ڵ ئەو جو‌ره فرمانانه ده‌رده‌که‌ون که چه‌مکی گوێزانه‌وه ده‌گه‌یه‌نن Dative Case (وه‌ک چوون بۆ... دان به... هتد) ده‌شی پیشبه‌نده‌که به‌پاشبه‌ندی فرمانی (ه) جێگیر بکری.

ئێوه هاتن بۆ سلیمانی

ئێوه هاتن - ه سلیمانی

تۆ دات به‌ ئەو

تۆ دات-ه ئەو

تۆمان نارد بۆ هه‌ولێر

تۆمان نارد - ه هه‌ولێر

گه‌ر کاتی فرمانه‌که له‌ ئێستای ته‌واودا بێ Present Perfect^(٢) پاشبه‌نده فرمانییه‌که قالبی (ته) ده‌گرێته‌خۆ.

هینا‌ومانه بۆ ئێره

هینا‌ومانه - ته ئێره

ناردوومه بۆ به‌غا

ناردوومه - ته به‌غا

گه‌ر ره‌گی فرمانه‌که به‌کپ Consonant کۆتایی هاتبێ... به‌نه‌مانی راناوی لکاو له‌گه‌ڵ

په گي فرمانه كه (وو) ده بېته (ۆ) و فرمانی بې هېز (ه) ده توتته وه.

ئېمه ناردو ومانه بۆ به غا

ئېمه ناردو ومانه - ته به غا

ئېمه نازادمان ناردۆته به غا

هه مان شت گهر فرمانه كه تېنه پهر بې و بكهري رسته كه له كه سي سيپه مي تاكدا بې -
وهك باس كرا (وو) ده بېته (ۆ) و فرمانی بې هېز (ه) ده توتته وه.

ئهو رۆيشتووه بۆ بازار

ئهو رۆيشتوته بازار^(۳).

له رووی پېوهندي نیوان پېشبه نند و بوونیان به پاشبه نند، ئەم فرمانانه ده بنه سی كۆمه ل:
۱- ئەوانه ن كه پېشبه نده كه بان (بۆ) به و به شپوه بېكي گشتی ئاوه لكاربان له دوا دی
وهك:

هاوېشتم بۆ ئاسمان - هاوېشتمه ئاسمان

رۆيشت بۆ سلیمانی - رۆيشته سلیمانی

دهچين بۆ سهيران - دهچينه سهيران

دهبېه م بۆ بازار - دهبېه مه بازار

هېنای بۆ ههولير - هېنایه ههولير

فرين بۆ ئاسمان - فرينه ئاسمان

پهري بۆ چاوی - پهرييه چاوی

خزی بۆ خواره وه - خزیيه خواره وه

... هتد

۲- ئەوانه ن كه پېشبه نده كه بان (به) به:

به خشيم به ئهو - به خشيمه ئهو

بووم به مامۆستا - بوومه مامۆستا

کردم به پياو - کردم به پياو

۳- ئەوانه ن كه ته نيا به هۆی پاشبه نده وه ئەم حاله ته دهرده برن و پېشبه ندى به رامبه ريان
نييه. به شپوه بېكي گشتيش به كى له م ئاوه لكارانه له دواى فرمانه كه دهرده كه وى:
(ناو، نزيك، لای، سه ر، ژير، ته نيشت، ژوور، پيش، دواى... هتد).

خستمه ناو دۆلابه که وه

رستمه سه ر ئه رز

که و تمه نزیک تو

... هتد

دهرکه وتنی پاشبه ندی بهرامبهر (بۆ) و (به) له م وینه یه دا پروون کراوه ته وه.

پاشبه ندی	فرمانی	بهرامبهر
پیشبه ند	گه ر کاتی فه رمانه که ئیسته ی ته و اوی	له هه موو کاتیکی پزیمانی تردا
بۆ	ته	ه
به	ته	ه

له گه ل فرمانی (دان - گه یشتن... دا) ^(٤) ئه گه ر ئه و ناوه یا راناوه ی له دوای پیشبه ندی (به) ده رده که و ی به راناویکی لکا و ده ربررا ^(٥) پیشبه ندی (به) ده بیته پاشبه ندیکی فرمانی و قالبی (ی) ده گریته خو.

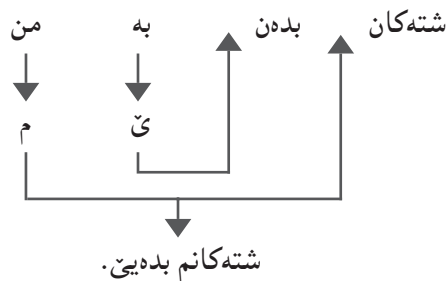
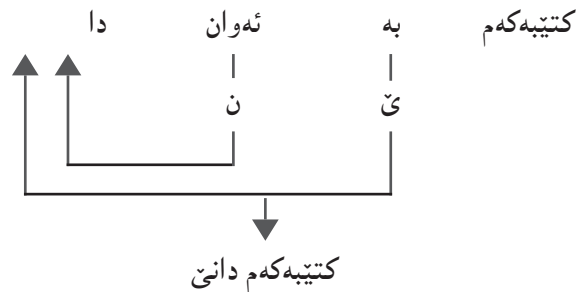

دوو بزوینی (ه) و (ی) هاتنه پال یه ک (ی) له نیوانیانانا دهرکهوت و بوو به (بدهیی).
 له هندی شپوهدا له جیاتی ئه م (ی) به (ر) دهردهکهوی و دهبیته:
 کتیبه که م بدهری^(۶).

گهر بهرکاری راسته وخۆ (کتیبه که) لایرا راناوی لکاو دهچیتته سهر پیشگری (ب) و
 دهبیته (بدهری).

فرمانه که داخوایی تاکه... گهر بکریتته کوئ نامرازی کوئی داخوایی (ن) له نیوان دوو
 بزوینه که دا دهردهکهوی. ئه وسا پیویست به م (ی) یا (ر) به ناکات.

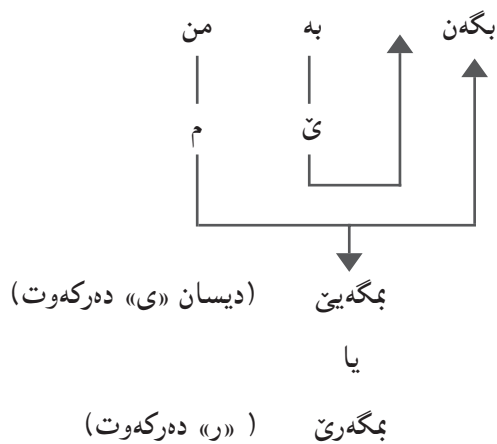
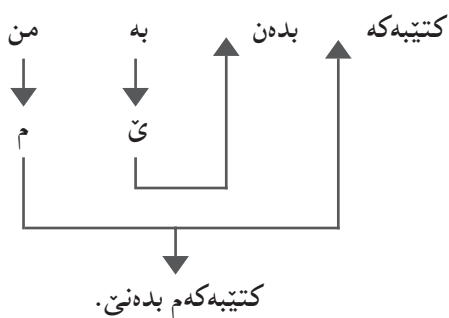

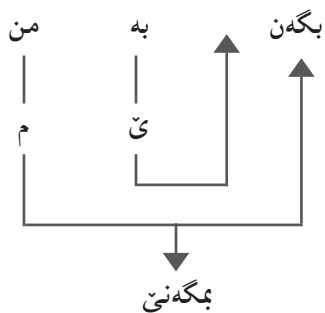

یاسای کردنی پیشبهندی (به) به پاشبهندی (ی) له م وینه یه دا روون کراوه ته وه .

پاشبهندی به رامبه ر	پیشبهنند
له گهلَ فره مانى دان - گه یشتن...!	
ی	به

ژ (۲)

گه ر ئه و ناوه یا راناوه ی که له دواى پیشبهندی (به) و (له) دهرده که وی به راناویکی لکاو دهرپرا، (به) ده بیته (پی) و (له) ده بیته (لی):

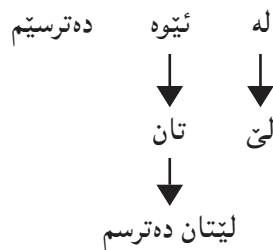
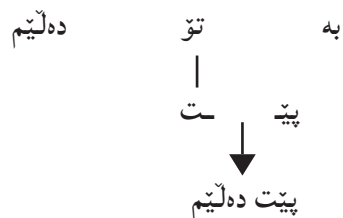

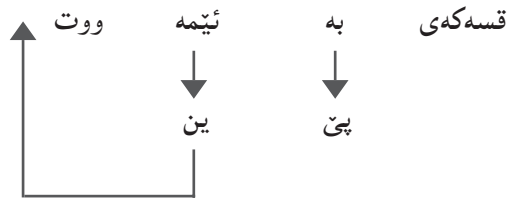

قسه‌کهی پیی ووتین

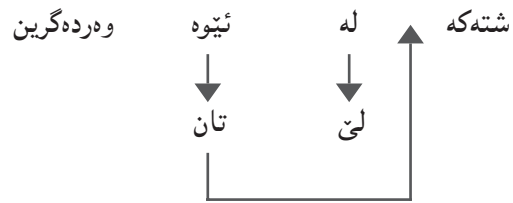

شته‌که تان لی ودرده‌گرین

نهم یاسایه لهم وینه‌یه‌دا روون کراوه‌ته‌وه

گهر ناو یا راناوی دواي به‌راناویکی لکاو دهرپرا	پیشبه‌ند
پیی	به
لی	به

هه موو ياساكان له م وینه به دا كو كراونه ته وه:

پاشبه ند Postposition (Verbal)				پیشبه ند Preposition			
له گه ل فرمانی (دان- گه یشتن) گه ناوه که به راناویکی لکاو دهربرا		هه موو کاتیکی ریزمانی ئیسته ی ته واو نه بی		کاتی فرمان له ئیسته ی ته واو دابی		گه ناوه که ی دوا ی به راناویکی لکاو دهربرا	به
دام به تو ↓ دامیتی	ئ	ده یدهم به تو ↓ ده یدمه به تو	ه	داومه به نازاد ↓ داومه ته نازاد	ته	به تو ده لیم ↓ پیت ده لیم	په
-	-	-	-	-	-	له تو ده ترسم ↓ لیت ده ترسم	له
-	-	ده چم بو بازار ↓ ده چمه بازار	ه	ناردوومه بو به غا ↓ ناردوومه ته به غا	ته	-	بو

په راویزه کان:

۱- مه به ست له پاشبه ند Posposition نه و پاشگره به که له رووی ریزمانی به وه هه مان ده وری پیشبه ند (پریپوزیشن) ده بی نی.

۲- ئیسته ی ته واو Present Perfect نه و کاره به که له رابردوودا رووی دا و برابه وه به لام ته ئیسیری مایه ئیستا... یاسای داریشتنی نه م کاته له زمانی کوردییا به م جوړه به .
(ره گی رابردوو + وو + راناوی لکاو + ه).

له گه ل فرمانی تینه په را ته نیا له که سی سیبه می تاکدا (ه) دهرده که وئ... له گه ل فرمانی تیپه را له که سی سیبه می تاکدا مؤرفیمی بو ش empty morphem (تی) دهرده که وئ.

تینه په ر	تیپه ر
نوستووم	خواردوومه
نوستوویت	خواردووته
نوستوه	خواردوویه (تی)
نوستووبین	خواردوومانه
نوستوون	خواردووتانه
نوستوون	خواردوو یانه

بۆ زانیاری زیاتر دەربارەى چەمكى كات و كاتەكانى زمانى كوردى سەيرى ئەم وتارەم بكەن.
«چەند ياسايبىكى مۆرفۆلۆجىيى دەرشتنى فرمان»، گۆفارى رۆشنبىرى نوئ، ژ ۱۰۹ ئازارى ۱۹۸۶
ل(۲۵۸-۲۶۴).

۳- ئەو فرمانە لىكدراوانەى بەپاشگرى (هە)ى وەك (خواردنەو - بردنەو... هتەد) دادەپىترىن،
پاشگرى (هە)، لەگەل كاتى ئىستەى تەواودا، قالىبى (تەو) دەگرىتە خو و بەر هەمان ئەو ياسا
فۆنۆلۆجىيانە دەكەوى كە باس كرەن.

رەبردوى سادە	ئىمە بردمانەو.
ئىستەى تەواو	ئىمە بردوومانەتەو.
كە رانەوى لكەو لەگەل فرمانا نامىنى	ئىمە مەرجهكەمان بردۆتەو.

۴- لەوانەىە فرمانى ترى لەم جۆرە هەبى.

۵- بۆ ياساكانى جىگىر كەردنى بەركارى راستەوخو و ناراستەوخو بەرپانەوىكى لكەو سەيرى سەرچاوەى
ژمارە (۲) بكەن.

۶- وەك ياسايبىكى فۆنۆلۆجىيى گشتىيى دەرکەوتنى ئەم (ر)ىە:

لە فرمانى داخووزى تاكا... گەر رەگى داها تووى فرمانەكە بەبزوئىن كۆتايى هاتبى و دواى ئەم بزويئە
بزويئىكى تر دەرکەوت... ئەم (ر)ىە پەيا دەبى.

خستەن	خە	شەكە	بەخەرە	گىرفانەتەو
خواردنەو	خو-هەو	ئەو-كە	بەخۆرەو	...

سەرچاوەكان:

- ۱- وريا عومەر ئەمىن (۱۹۸۴) ياسايبىكى فۆنۆلۆجى، گۆفارى رۆژى كوردستان ژ (۶۶).
- ۲- وريا عومەر ئەمىن (۱۹۸۳) پىزمانى رانەوى لكەو، گۆفارى كاروان، ژمارە (۸) ل(۶۸-۷۴).
- ۳- پىزمانى ناخاوتنى كوردى (۱۹۷۶) كۆرى زانیاری كورد. بەغا.
- 4- Lyons, J. (1971) "Introduction to theoretical Linguistics" Cambridge.
- 5- Greenberg, J. H. (ed) (1963) "Universals in language". Cambridge, Mass.; MIT Press.
- 6- Matthews (1974) "Morphology" Cambridge University Press, Cambridge.

* ئەم وتارە لە گۆفارى كۆرى زانیاری عىراق - دەستەى كورد - بەغدا، ژمارە (۱۵)ى سالى
۱۹۸۶، لاپەرە ۱۸۲-۱۹۳ بلازكراوەتەو.

پێژمانی ههیی له زمانی کوردیدا

* دوو شت گهر یه کێکیان سهر به ئهوی تر بێ... ده برینێ ئهم جۆره په یوه ندیبه له زمانا به ههیی Possessive ناو ده برێ. له م باسه دا به کورتی و چری چهند یاسایێکی ئهم لایه نهی زمانی کوردی^(۱) ده خرێته روو.

۱- ههیی له ناو چوارچۆیهی فریزی ناویدا

* یه کێ له یاساکانی دارشتنی فریزی ناوی له زمانی کوردیدا ئه وهیه (فریز له ناوی یا زیاتر پێک دیت)^(۲). ئه گهر په یوه ندیبی نیتوان ناوه کان له سهر بناغه ی (ههیی) دابی. ناوه کان به ئامرازی به ستن (ی) لێک ده درێن. له م حاله ته دا ناوی یه که م سهر به دووهم و دووهم سهر به سییه م... هتد ده بێ. وهک له م رستانه دا.

۱- کلیلی ده رگا که ون بوو.

۲- من کلیلی ده رگای ژووره که م ون کرد.

۳- ئازاد ده رگا که ی به کلیلی ده رگای ژووره که ی من کرده وه.

* له رسته ی (۱) دا فریزی به رکاری له دوو ناو پێکهاتوه (کلیل و ده رگا) ناوه کان به ئامرازی به ستن (ی) لێک دراون. له رووی په یوه ندیبی سیمان تیکیه وه ناوی یه که م سهر به هی دووهمه.

* له رسته ی (۲) دا فریزی به رکاری له سی وشه پێکهاتوه (کلیل و ده رگا و ژوور)... ناوه کان به ئامرازی به ستن (ی) لێک دراون... له رووی په یوه ندیبی سیمان تیکیه وه... ناوی یه که م سهر به هی دووهمه و دووهم سهر به سییه مه...

* له رسته ی (۳) دا... فریزی به رکاری ناراسته وخۆ له سی ناو و راناویک پێکهاتوه... په یوه ندی له نیتوانیان وهک ئه وهی له رسته ی (۱) و (۲) دایه.

۲- ههیی له چوارچۆیهی رسته ی فرمان ته واودا^(۳)

* له رسته ی فرمان ته واودا... ئه گهر زیاتر له ناوی په یوه ندی یان له بنجدا^(۴) Deep Structure له سهر بناغه ی (ههیی) دا بێ و ههر یه که که وتبێته فریزه که وه... ناوه دووباره کراوه کان به جیناوی (خۆ + راناوی لکاو) جیگیر ده کری. راناوه لکاوه که سهر

به کۆمه‌لی (م-ت-ی-مان-تا-یان) ده‌بی و به‌پیتی که‌س و ژماره‌ی ناوه جیتیگیرکراوه‌که .
وه‌ک له :

نازاد کتیبه‌کانی خۆی ده‌فرۆشیت.

ئه‌م رسته‌یه له بنجدا به‌م جوژه‌یه :

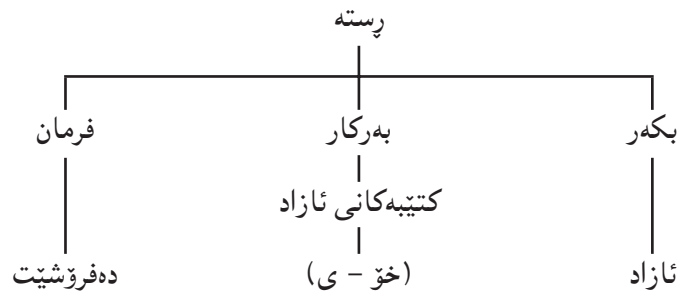

(نازاد) له فریزی دووه‌مدا دووباره کراوه‌ته‌وه به‌یاساییتی که‌مان لابرده‌ن Equi de-
letion ناوه دووباره‌کراوه‌که لاده‌برئ و (خۆ + راناوی لکاو) جیتی ده‌گری و رسته‌که له
سیمادا⁽⁵⁾ Surface structure ده‌بیته .

نازاد کتیبه‌کانی خۆی ده‌فرۆشیت.

رسته‌ی:

نازاد کتیبه‌کانی خۆی دا به‌برای خۆی.

له بنجدا به‌م جوژه‌یه :

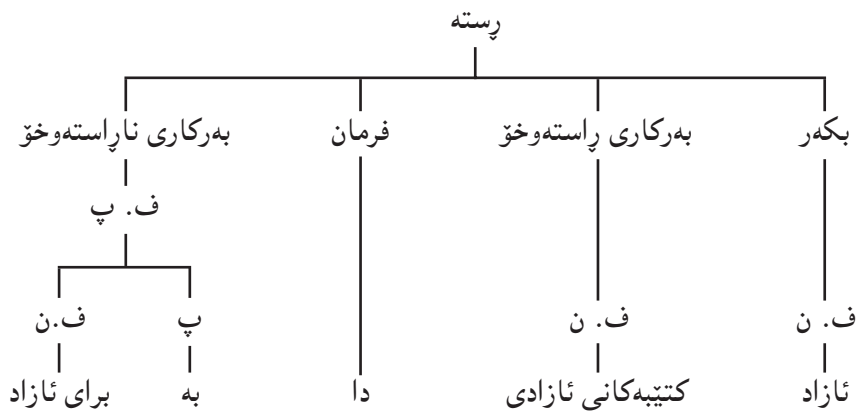

(تازاد) له فریزی بهرکاری راسته و خۆ و ناراسته و خۆدا دووباره کراوه ته وه. به هه مان جوړ (خۆ + پاناوی لکاو) جییان ده گری. رسته که ده گویز رسته وه سیما.
 تازاد کتیبه کانی (تازاد) ی دا به برای (تازاد)
 تازاد کتیبه کانی خۆی دا به برای خۆی.
 دوو (ی) که وتنه پال یه ک. بیکیکیان ده قرتی.

۳- ههیی له چوارچپوهی رستهی فرمان (بوون) دا Copulative

* له م جوړه رستانه دا که ناوی خاوهن له بنجدا له فریزی دوو همددا دووباره ده بیته وه به یاسا بیکی گوتزانه وه ناوه که لاده بری و (ه) شوینی ده گری. بۆ نمونه رسته ی:
 ئەم خانوو هه تازاد بوو.
 له بنجدا به م جوړه یه.

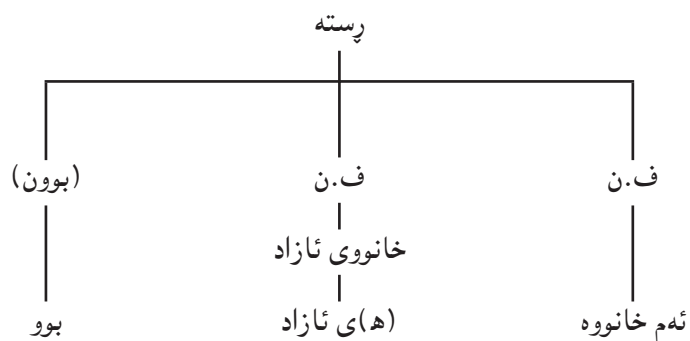

ئەم خانوو هه تازاد بوو.

۴- چاووگی ههیی (هه بوون)

پیشگری (هه) ده چپته سهر (بوون) و ده بیته (هه بوون). ئەمه له گه ل کۆمه له پاناوی (م. ت. ی. مان. تان. یان) دا چه مکی ههیی ده گه یینی.

پهراویزهکان:

- ۱- کرمانجی خواروو.
- ۲- بۆ فریز و یاساکانی داریشتنی له زمانی کوردیدا سهیری سهراچاوه ژ (۵) بکه.
- ۳- مه بهست له رستهی فهرمان تهواو ئهوهیه جیا بکریتهوه له رستهی فرمان (بوون) که ههندی جار به رستهی ناوی Copulative ناو دهبرئ.
- ۴- بۆ بنج و deep structure و سیما surface structure سهیری سهراچاوه ژ (۴) بکه.
- ۵- (هه بوون) له گهڵ راناوی (م، یت، ه، ین، ن، ن) چه مکی (وجود) existential دهگه بیینی.

من	م
تۆ	یت
ئهو	هه (بوون)ه
ئیمه	ین
ئیه	ن
ئهوان	ن

بۆ ریزمان و ئه رکهکانی (هه بوون) سهیری سهراچاوه ژماره (۵) ل ۹۷-۱۰۸ بکه.

سهراچاوهکان:

- ۱- کۆری زانیاری کورد (۱۹۷۶) ریزمانی ئاخوتنی کوردی.
- ۲- وریا عومه ر ئه مین (۱۹۸۶) بیئاغه ی ساده ترین رسته ی کوردی، گۆقاری رۆشنییری نوێ، ژ (۱۱۱).
- ۳- وریا عومه ر ئه مین (۱۹۸۹) ریککه وتن له زماندا، گۆقاری رۆشنییری نوێ، ژ (۹۱).
- ۴- وریا عومه ر ئه مین (۱۹۸۹) بنج و سیما و یاساکانی گوترا نه وه، گۆقاری رۆشنییری نوێ، ژ (۱۲۱).

5- Waria Omar Amin (1979) Aspects of the Verbal construction in Kurdish. London university.

* ئه م وتاره له گۆقاری رۆشنییری نوێ، ژماره (۱۴۱) سالی ۱۹۹۸، لاپه ره ۷-۸ بلاو کراوه ته وه.

بکەرنادیاری مۆرفۆسینتاکسی

ئەم باسە لە گۆفاری ئەکادیمیای کوردی
ژمارە (۲۶) ی سالی (۲۰۱۳) دا بلاوکراوتەو.

لە زمانی کوردیدا ^(۱) یەک دەستە پاناوی جودا و دوو دەستە پاناوی لکاو
هەیه. دابەشبوونیان بە پێی کەس و ژمارە لەم خشتەیهدا پوون کراوتەو:

راناوی لکاو		راناوی جودا	کەس	ژمارە
B	A			
م	م	من	۱	تاک
یت	ت	تۆ	۲	
یت / × ^(۲)	ی	ئەو	۳	
ین	مان	ئیمە	۱	کۆ
ن	تان	ئێوه	۲	
ن	یان	ئەوان	۳	

لە دارپشتهی مۆرفۆسینتاکسیدا:

دەستە ی (A) بە یەکەم پیشگرهوه دەلکی ئەگەر کارهکه پیشگردار بوو.
دەستە ی (B) هەمیشه وهک پاشگر به رهگی کارهکه وه دەلکی. ^(۳) ... یاسا ژا
ئەریکیان لەگەڵ کاری تیپهردا لەم خشتەیهدا خراوتە پوو:

کات		ئەرك
داهاتوو	پابردوو	
B	A	بکەر
A	B	بەرکار

یاسا ژ ۲

واتا

(۱) - له گهل کاتي پابردوودا دهسته ی (A) ئه رکی بکهری و دهسته ی (B) ئه رکی بهرکاری ده بینن:

ده - ی - نارد - ین (ئو ئیمه ی دنارد).
A پابردوو B
بکهر بهرکار

(۲) - له گهل کاتي داهاتوودا دهسته ی (B) ئه رکی بکهری و دهسته ی (A) ئه رکی بهرکاری ده بینن:

ده - مان - نیر - یت (تو ئیمه ده نیریت).
A داهاتوو B
بهرکار بکهر

یاسای گوپزانه وه ی پسته ی مؤرفؤسینتاکسی بؤ بکهر نادیار^(۴)

- ۱ - ئه و پاناوه لکاوه ی ئه رکی بکهری ده بینن لاده بری.
- ۲ - په گی داهاتووی کاره که وهرده گیری.
- ۳ - نیشانه ی نادیار ی (ر) ده خریتته سهر په گی کاره که.
- ۴ - ئه گهر کاتي کاره که پابردوو بیت (ا) ی ده خریتته سهر. ئه گهر داهاتوو بیت (ی) ی ده خریتته سهر.
- ۵ - ئه گهر کاتي کاره که داهاتوو بیت ، دهسته ی (A) وه ک بهرکار وهرده که وی. که پسته که ده کریتته بکهر نادیار پاناوه که ده گورپی به پاناوی بهرانبهر له دهسته ی (B) دا.

بکەر نادیار	بکەر دیار
دهبیتە B	A
م	م
یت	ت
یت	ی
ین	مان
ن	تان
ن	یان

یاسا ژ ۲

۶ - ئەگەر کاته‌که‌ی رابردوو بیت به‌رکاری ناراسته‌وخۆ له دهسته‌ی (B) یه‌وه ده‌بێ. که رسته‌که ده‌کریته بکەرنادیار راناوه‌که ده‌گۆرێ به راناوی به‌رانبه‌ر له ده‌سته‌ی (A) دا.

بکەر نادیار	بکەر دیار
دهبیتە A	B
م	م
ت	یت
ی	یت
مان	ین
تان	ن
یان	ن

یاسا ژ ۴

ههردوو ياساڪه ٽيڪده چرڙينرين:

داهاتوو		رابردوو	
بڪه ر ناديار	بڪه ر ديار	بڪه ر ناديار	بڪه ر ديار
B	A	A	B

ياسا ڙ ه

له پسته ي:

دهينارين . (ٺه و ٺيمه ي ده نارد).

ده - پ - نارد - ين

(ي) له دهسته ي (A) يه وه يه (بڪه ر) ه .

(ين) له دهسته ي (B) يه وه يه (به رڪار) ه .

(نارد) په گي رابردووي ڪاره ڪه يه .

ده - ي - نارد - ين

A رابردوو B

بڪه ر به رڪار

بؤ گويزانه وه ي ٺه م پسته يه بؤ بڪه ر ناديار:

۱ - (ي) ي بڪه ر لاده بري .

ده - - نارد - ين

۲ - په گي ڪاتي داهاتووي ڪاره ڪه وهرده گيري . ده بيته (نير) .

ده نير - ين

۳ - نيشانه ي ناديار ي (ر) ، ده خريته سهر په گي ڪاره ڪه:

ده نير + پ - ين

۴ - ڪاتي ڪاره ڪه (نارد) رابردووه (ا) ي ده خريته سهر .

ده نير + ا - ين

پسته ڪه ده بيته

دهنير + پ + ا + ين

دهنيرين

له پسته

دهماننيريت (تو ئيمه دهنيريت).

ده - مان - نير - يت

(مان) له دهسته (A) يهويه (بهركار) ه.

(يت) له دهسته (B) يهويه (بكر) ه.

(نير) پهگي كارهكه يه. كاتهكه ي داهاتووه.

ده - مان - نير - يت (تو ئيمه دهنيريت).

A B

بهركار بكر

۱ - (يت) ي بكر لاده بري.

ده - مان - نير -

۲ - پهگي كاتي داهاتووي كارهكه وهرده گيرئ. خو ي داهاتووه:

ده - مان - نير -

۳ - نيشانه ي ناديارى (ر) دهخرتته سهر پهگي كارهكه:

ده - مان - نير + پ -

۴ - كاتي كارهكه داهاتووه (پ) ي دهخرتته سهر.

ده - مان - نير + پ + ئ

۵ - به پي ياسا (ژ) پاناوهكه ، كه له دهسته (A) يهويه دهگورپ به

پاناوي بهرانبهر له دهسته (B) ، (مان) دهبيتته (ين)

ده - (ين) - نير پ ئ

به پي ياسا ژ ۱ دهسته (B) هميشه وهك پاشگر به پهگي كارهكه وه

دهلكي ، پستهكه دهبيتته :

ده - نير + پ + ئ - ين

دهنيرين

بکەر نادیار له مۆرڤۆسینتاکسی پیشبەندی

مۆرڤۆسینتاکسی پیشبەندی ئەو دارشتهیهیه که تییدا (بکەر و بەرکاری راستەوخۆ و بەرکاری ناپاستەوخۆ) بە راناوی لکاو دەربرابن. یاسای پیزبوونی کەرەسه پیزمانییهکانیان بەم جۆره دەبی:

یهکەم – ئەگەر کاتی کارهکه پابردوو بی:

**پیشبەند – بکەر A { پەگی پابردوو – بەرکاری راستەوخۆ B –
بەرکاری ناپاستەوخۆ B } ... یاسا ژ ٦**

بۆمان ناردنیت (ئیمه ئەوانمان بۆ تو نارد)

بۆ - مان نارد - ن - یت

B B A

پیشبەند بکەر ب.ر ب.ن

دووهم – ئەگەر کاتی کارهکه داهاوو بی:

**پیشبەند – بەرکاری ناپاستەوخۆ A – بەرکاری راستەوخۆ A { پەگی
داهاوو – بکەر B } ... یاسا ژ ٧**

بۆ - تان - ی دەنیر - ین (ئیمه ئەوتان بۆ دەنیرین)

پیشبەند ب.ن ب.ر کار بکەر

بۆ گویزانەوهی ئەم جۆره پستانه بۆ بکەر نادیار وهك له گویزانەوهی رستهی

ئاساییدا:

١ - بکەر لادەبری.

٢ - پەگی داهاوووی کارهکه (پ.د) وەر دەگیری.

٣ - (ر) ی بکەر نادیار و ئامرازی کاتی دەخریته سەر ، (ا) بۆ پابردوو و

(ی) بۆ داهاوو.

ئەگەر کاتی کارهکه پابردوو بی که تییدا بکەر بە راناوی لکاوی دەستهی A

و هەردوو بەرکار بە دەستهی B دەر دەبیرین. بەرکاره راستەوخۆکه (ب.ر) له

شویینی خوی دەمینی و بەرکارە ناراستەوخۆکە (ب.ن) دەگۆرئ بە پاناوی لکاوی دەستەئە A ی بەرانبەر و دەچیتە سەر پیشبەندەکە.

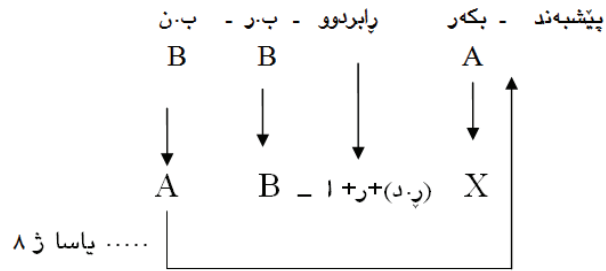

وەک لە پستەئە:

بۆت ناردنن. (تۆئەوانت بۆ ئیمە نارد)

بۆ - ت نارد - ن - ین.

بۆ - پیشبەندە

ت - بکەرە سەر بە کۆمەئە A یە.

نارد - کارە لە پابردوو دایە.

ن - بەرکاری پاستەوخۆیە سەر بە دەستەئە B یە.

ین - بەرکاری ناراستەوخۆیە سەر بە کۆمەئە B یە.

بۆ گۆیزانەوہی بۆ بکەرنادیار:

۱ - بکەر (ت) لادەبرئ. (X)

۲ - بەرکاری پاستەوخۆ (ن) لە شویینی خوی دەمینی.

۳ - رەگی داھاتووی (پ.د) کارەکە وەردەگیرئ. لیرە (نیر) -

۴ - کاتی کارەکە پابردووہ (ا) ی دەچیتە سەر.

۵ - بەرکاری ناراستەوخۆکە، کە (ین) -، سەر بە دەستەئە B یە، دەگۆرئ

بە ھی بەرانبەری لە دەستەئە A کە (مان) - و دەچیتە سەر پیشبەندەکە، بە م

جۆرە:

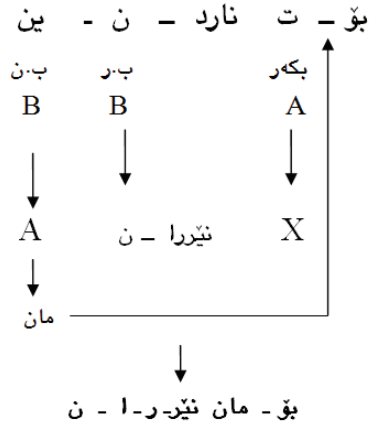

له ئه نجامدا رسته كه ده بپته:
بۆمان نیران.

ئه گهر كاتی كاره كه داها توو بی كه تییدا بکەر به پاناوی لكاوی كۆمه لی B و ههردوو بهرکار به كۆمه لی A دهرده برپین ، بهرکاره راسته وخۆكه (ب.ر) له شوینی خۆی ده مینی و بهرکاره ناراسته وخۆكه (ب.ن) ده گۆرپ به پاناوی لكاوی دهسته ی B ی به رانبهر و ده چپته سه ر كاره كه .

پیشبه ند - بهرکاری ناراسته وخۆ A - بهرکاری راسته وخۆ A په گی كار
- بکەر B

كه ده گۆزپته نادیا ری:

- ۱ - بکەر كه سه ر به B یه لاده بری. (X).
- ۲ - په گی داها تووی كاره كه وه رده گیری و هه موو كه ره سه ئه سپیكتیبه كان له شوینی خۆیان ده مینی نه وه .
- ۳ - (ر) ی بکهر نادیا ریی ده خرپته سه ر.
- ۳ - كاتی كاره كه داها تووه (ی) ی ده چپته سه ر.
- ۴ - بهرکاری ناراسته وخۆ كه سه ر به A یه ، له شوینی خۆی ده مینی.

۵ - بەرکاری پاستەوخۆ كە سەر بە A يە دەگۆرپى بە ھى بەرانبەرى لە B دا و دەچىتە سەر پەگى كارەكە.

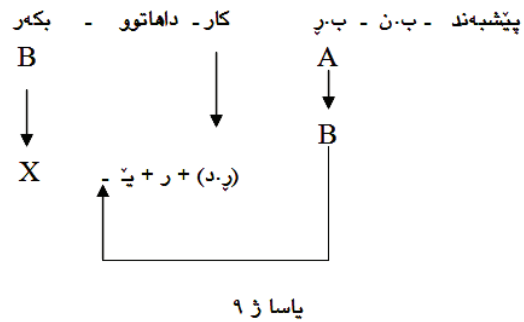

وھك لە پستەى :

بۆتانی دەنیرین (ئیمە ئەو بۆ ئیوھ دەنیرین)

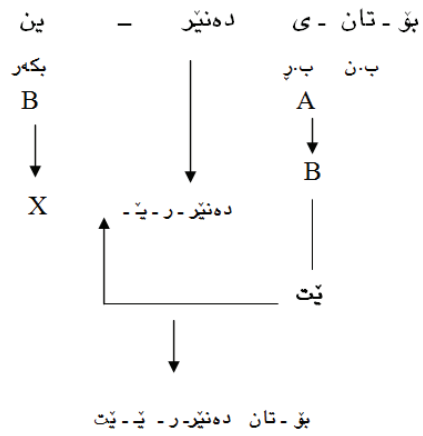

بە سەپاندنى ياسای فۆنۆلۆجىی بونى دوو (ی) بە یەك (ی + ی = ی) پستەكە دەبیته:

بۆتان دەنیریت

بە پىپى پىپرەوى collapsing دەشى ھەموو ياساكانى گويزانەوھى رستەى مۇرفۆسىنتاكسى تىك بچرژىنرېن ، بكرين بە يەك . بە م جۆرە :

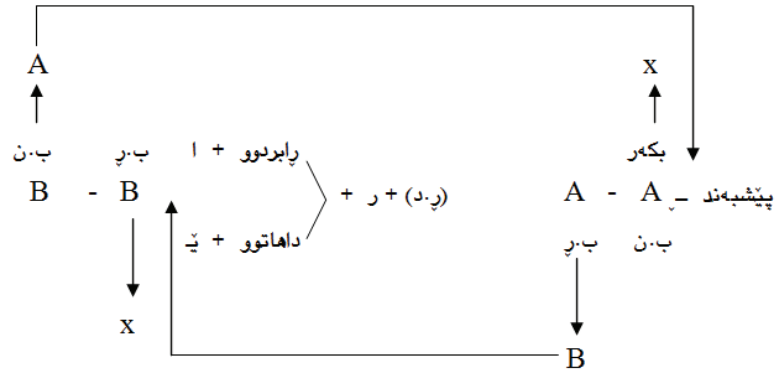

..... ياسا ژ ۱۰

واتا:

دوای وەرگرتنى رەگى داھاتوو و خستنەسەرىى نيشانەى بکەر نادىارى و کات، راناوھ لکاوھکانى بەرکارى راستەوخۆ لە داھاتوودا و بەرکارى ناراستەوخۆ لە پايردودا، سیتەکانيان ئالوگۆر دەکەن و بە پىپى ياساكانى شوين، شوينى خويان داگيردەکەن.

تېپىنى

لە گويزانەوھدا ، ھەر پاشگر و پيشگرىكى مۇرفۆلۆجى و سىنتاكسى كە لە گەل کارەكەدایى ، لە شوينى خوياندا دەمىنئەوھ . وەك لە :

پىپى رانەسپاردبوونىن . (ئەو ئەوانى بە ئيمە رانەسپاردبوو)

لە م رستەيەدا:

(را) پيشگرە مۇرفيمىكى مۇرفۆلۆجىيە .

(نە) پيشگرە نامرازى نەريە . مۇرفيمىكى پىزمانىيە .

ملخص البحث

اللغة الكردية من اللغات الصرفنحوية المعقدة التي يمكن فيها صياغة جملة تظهر فيها الفاعل والمفعول المباشر وغير مباشر بضامير متصلة تتبادل أدوارها بتغير الزمن من الماضي إلى المضارع وبالعكس. هناك مجموعتان من الضمائر المتصلة في اللغة الكردية ، ترمزان بـ (A) وتشمل (م - ت - ي - مان - تان - يان) و (B) وتشمل (م - يت - x / يَت - ين - ن - ن) .. مجموعة A التي تظهر كفاعل مع المتعدي الماضي ، تظهر كمفعول (مباشر وغير مباشر) مع المتعدي المضارع. مجموعة B التي تظهر كفاعل مع المتعدي المضارع ، تظهر كمفعول مع المتعدي الماضي وكما موضح في الجدول الآتي:

زمن الفعل		الدور
مضارع	ماضي	
B	A	فاعل
A	B	مفعول

لتحويل جملة المبني للمعلوم للتركيب (الصرفنحوي) إلى المبني للمجهول:

- ١ - يحذف الضمير أفاعلي.
 - ٢ - يشتق الجذر المضارع للفعل.
 - ٣ - يضاف علامة المبني للمجهول (- ر) إلى الفعل.
 - ٤ - إذا كان زمن الفعل في الماضي:
 - أ - يضاف علامة الزمن الماضي (- ا) للفعل.
 - ب - يستبدل ضمير المفعول الغير مباشر من مجموعة (B) إلى (A) الذي يتحرك ويتصل بحرف الجر preposition.
 - إذا كان زمن الفعل في المضارع:
 - أ - يضاف علامة الزمن الماضي (يَ) للفعل.
 - ب - يستبدل ضمير المفعول الغير مباشر من مجموعة (A) إلى (B) الذي يتحرك ويتصل بجذر الفعل.
- هذا البحث محاولة لتبيان القوانين التي تتحكم بهذا الجانب من اللغة الكردية.

Abstract

In Kurdish language two different sets of personal suffixes are identified .. Set (A) (m – t – i: - ma:n – ta:n – ya:n) and set (B) (m – i:t – 0/ a:t / e:t - i:n – n – n).

They perform two different tasks in opposite tenses, as shown in the following diagram::

Function	Tense	
	Past	Present
Subject	A	B
Object	B	A

To transfer a Morphosyntactic construction in which the subject, direct object and indirect object are expressed by personal suffix pronouns:

- 1 – The subject personal suffix pronoun is deleted.
- 2 – The present stem of the verb is taken.
- 3 – The passive marker (-r) is added.
- 4 – If the tense of the verb was in past:
 - a – The past tens marker (- a:) is suffixed to the stem of the verb.
 - b – The indirect personal pronoun suffix, which is from set (B), will be replaced by its counterpart from set (A) and will move to attach the preposition.

If the tense of the verb was in present:

- a – The present tens marker (- e) is suffixed to the stem of the verb.
- b – The direct personal pronoun suffix, which is from set (A), will be replaced by its counterpart from set (B) and will move to attach the verb stem.

This paper is an attempt to show the rules that govern this phenomenon.

مۆرفونۆسینتاکس

ئەم باسە لە گۆفاری ئەکادیمیای کوردی
ژمارە (۲۳) ی سالی (۲۰۱۲) دا بلاوکراوەتەو.

(دەمانبىنیت) دارشتەییکی پۆلۆسینسیتیە^(۱) پستەییکی لیله^(۲)

لە قالبی وشەییکیدا ، بەلای کەمى ئەم دوو واتایە دەگەیینى:

ا - تۆئیمە دەبىنیت. (ئىستا)

ب - ئیمە تۆمان دەبىنى. (جاران)

واتا پستەى (دەمانبىنیت) دوو بنجى هەيە . سى جۆر ياسای گۆيزانەوہى
رێزمانى (سینتاکسى - مۆرفۆلۆجى - فۆنۆلۆجى) ، کە هەريەکە سەر بە
ئاستیکە ، بەشدارى دەکەن لە ئەنجامدانى .

ئەم باسە ھۆى ئەم لیلییە دەخاتە روو و زاراوہ بۆ ئەم دیاردەيە پيشنياز
دەکات .

لە زمانى کوردیدا دوو جۆر پاناو هەيە . (جودا و لکاو) جۆر و ئەرکيان لەم
خشتەيەدا خراونەتەروو:

لکاو		جودا	کەس	ژمارە
پاڤردووی تینەپەڤ و داھاتووی تینەپەڤ و تینەپەڤ (B)	پاڤردووی تینەپەڤ (A)			
م	م	من	۱	تاک
یت	ت	تۆ	۲	
۰ / یت - ات	ى	ئەو	۳	

کۆ	۱	ئېمە	مان	پن
	۲	ئېوھ	تان	ن
	۳	ئەوان	یان	ن

پاناوھ لكاوھكان له گەل كاردا دەر دھكەون بۆ دەر بېرینی رېكەوتن له نیوان بکەر و كاردا. واتا پۆلی بکەری دهبینن.

ژماره	كەس	جودا	لكاو			
			پا بردووی تېپەر	پا بردووی تېنەپەر	داھاتووی تېنەپەر	داھاتووی تېپەر
تاك	۱	من	کرد - م	چوو - م	دەج - م	دەكە - م
	۲	تۆ	کرد - ت	چوو - یت	دەج - یت	دەكە - یت
	۳	ئەو	کرد - ی	چوو -	دەج - یت	دەكە - ات
کۆ	۱	ئېمە	کرد - مان	چوو - پن	دەج - پن	دەكە - پن
	۲	ئېوھ	کرد - تان	چوو - ن	دەج - ن	دەكە - ن
	۳	ئەوان	کرد - یان	چوو - ن	دەج - ن	دەكە - ن

دەستە ی (A) (م - ت - ی - مان - تان - یان) بە یەكەمی ئەم بە شانە ی

رستەوھ دەلكی ، بەم ریزه :

(۱) - بەرکاری راستەوخۆ

(۲) - بەرکاری ناراستەوخۆ

(۳) - پېشبەند

(۴) - یەكەم پېشگر

(۵) - رەگی کار (یاسا ژ ۱)

واتا

۱ - ئەگەر بەرکاری راستەوخۆ لە پستە کەدا هەبوو پاناوھ لکاوھ کە پێپهوه دەلکێ.

- ئەوان دیاری-یان بۆ ئازاد نەدەنارد.

۲ - بەرکاری راستەوخۆ نەبوو بە بەرکاری نارااستەوخۆوھ دەلکێ:
ئەوان بۆ تۆ-یان نە دەنارد.

۳ - بەرکاری راستەوخۆش نەبوو بە پێشبهندەوھ دەلکێ:
ئەوان بۆ یان نەدەنارد.

۴- پێشپهند نەبوو بە پاشگری یه که مه وه دەلکێ
ئەوان نە - یان دە نارد.

ئەوان دە - یان نارد

۵ - پاشگر نەبوو بە پەگی کارهوه دەلکێ :

ئەوان نارد - یان.

دەستە ی (B) (م - یت - یت/ات - ین - ن - ن) هەمیشە بە پەگی کارهوه دەلکێ.

.....(یاسا ژ ۲)

پاناوھ لکاوھ کان جگه له ئەرکی (بکەری) ئەرکی (بەرکاری) ش دەبینن^(۳).
واتا پاناوی جودای پستە دەشی بە پاناویکی لکاوی سەر بە هەمان کەس و ژماره جیگیر بکری. ئەمە بە پێی ئەم یاسایه ی لەم خشته یه دا خراوه ته روو دێته ئەنجام:

کات		ئەرك
داهاتوو	پا بردوو	
B	A	بکەر
A	B	بەرکار

واتا :

- ۱ - ئەگەر (بکەر) سەر بە دەستەى (A) بى ئه وه (بەرکاره که) به پاناویکی لکاوى سەر به دەستەى (B) جیگیر ده گری.
 - ۲ - ئەگەر (بکەر) سەر به دەستەى (B) بى .. ئه وه بهرکاره که به پاناویکی لکاوى سەر به دەستەى (A) جیگیر ده گری.
- پاناوه جیگیرکراوه که به پى یاساكانى شوین ژا و ۲ شوینی خوین ده گرن.

له پستهى:

تو ئیمه ده بینیت.

تو - بکەر

ئیمه - بهرکاره

ده - ئەسپیکته ، ئامرازی بهرده وامییه .

بین - په گی داهاتووی (بینین) ه .

بو جیگیرکدنى بهرکار (ئیمه) به پاناویکی لکاو:

- ۱ - کارى پسته که (بین) تیپه په و کاته کهى (داهاتوه). به پى خسته ژ ۳ گهر کات داهاتوو بى بکەر له دەستەى (B) ده بى . لیږه پاناوی بکهرى (یت) ه که سەر به دەستەى (B) ه .
- ۲ - بو (بهرکارى) روو له دەستە کهى تر ده کهین. واتا دهسته (A). تییدا (مان) به رانه ر (ئیمه) یه . (مان) جی (ئیمه) ده گری .
- ۳ - (مان) که سەر به دەستەى (A) یه ، به پى یاسای شوین ژ 1 به یه که م پیشگره وه ده لکى ، که (ده -) یه .
- ۴ - به پى یاسای (بکەرلادان) ی به ئاره زوو ده شى (تو) لابرئى ورسته که ده بیته:

ده - مان - بین - یت

ده مان بینیت (تو ئیمه ده بینیت)

- ۵ - ده شى (ت) ی پاناوی (یت) به یاسایکی به ئاره زوو لابرئى ، له ئەجامدا پسته که ده بیته:

ده مان بینى

له پسته ی :

ئیمه تۆمان ده بینى .

ئیمه - بکه ره

تۆ - به رکاره

مان - پاناوی لكاوی به رکاریه .

ده - ئه سپیکته ، ئامرازی به رده وامییه .

بینى - په گى پابردووی (بینى) ه .

بۆ جیگیرکدنى به رکار (تۆ) به پاناویکی لكاو:

۱ - کارى پسته که (بین) تیپه ره و کاته که ی (پابردوه) . به پیى خسته ژ ۳

گه ر کات رابردوو بی بکه ره له دهسته ی (۱) ده بی لی ره پاناوی بکه ری (مان) ه که سه ر به دهسته ی (A) ه .

۲ - بۆ (به رکارى) روو له دهسته که ی تر ده که ی ن . واتا دهسته (۲) . تییدا (یت)

به رانبه ر (تۆ) یه . (یت) جیى (تۆ) ده گری .

۳ - به پیى یاسا ژ (2) ده چیته شوینی خو ی که ره گى کاره که یه .

۴ - (مان) به ره لئا بوو و بی په ناگه مایه وه . به پیى یاسای شوین ژ 1 ئه گه ر

ئه گه ر به رکارى راسته وخۆ و به رکارى ناراسته وخۆ و پیشبه ند له پسته که دا نه بوو ، دهسته ی یه که مى پاناوه لكاوه کان به یه که م پیشگره وه ده لکی . لی ره به پیشگری (ده -) وه ده لکی .

۴ - زمانى کوردی وه ک زمانیکی (بکه ر لاچ) ده شی به یاساییکی به ئاره زوو

(ئیمه) لابه ری و رسته که ده بیته :

ده - مان - بینى - یت

۵ - (ی) ی نیشانه ی کاتى پابردوو و (ی) ی (یت) به یاسای (تیکتوانه وه)

ده بن به یه ک (ی) .

ده مان بینیت (ئیمه تۆمان ده بینى)

هه نگاوه کانی گوێزانه وه ی پسته ی (أ) و (ب) و بۆ هاوسیماکانیان له م وینه یه دا

روونکراوه ته وه :

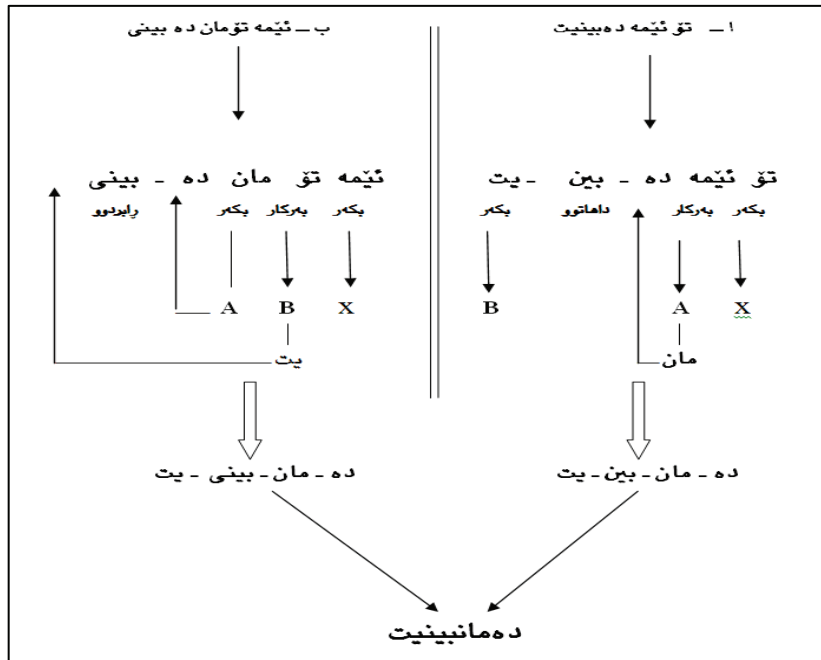

سىماي ئەم رىستەيە دەقاودەق وەك ئەوہى پىشترە . دوو رىستەى جيا .. دوو واتاى جيا . لە دوو کاتى رېزىمانى جيا ، لەئەنجامى سەپاندى دەستەيىک ياساى گويزانەوہ بۇ گواستنەوہيان لە بنجەکانيانەوہ بۇ سىماکانيان ... رىکەوت ھەردووکى کرد بە ھاوسىما و بوو بە ھۆى لىلىيەكە^(۴) .
 بە سەپاندى ياساى لابردي (ت) ى بە ئارەزوو ئەم رىستەيە سىمايىكى تريشى دەبى كە ئەمەيە :
 دەمانبىنى

لەم جۆرە دارىشتنەدا سى جۆر ياسا (سىنتاكسى - مۆرفۆلۆجى - فۆنۆلۆجى) ، ھاوکات بەشدارىيان کرد لە گويزانەوہى رىستەکان لە بنجەکانيانەوہ بۇ سىماکانيان و لە چوارچىوہى وشەيىکدا دايانرشت .
 گەر ئەو دارىشتنەى كە (مۆرفۆلۆجى و فۆنۆلۆجى) بەشدارى دەكەن لە ئەنجامدانىان بە ياساكانى (مۆرفۆفۆنىمى) ناودەبرىن و ئەو دارىشتنەى كە (سىنتاكس و مۆرفۆلۆجى) بەشدارى دەكەن لە ئەنجامدانىان بە ياساكانى (مۆرفۆسىنتاكسى) ناو دەبرىن ، بەلای منەوہ بۇ دارىشتنى پۆلۆسىنسىتى لىل (مۆرفۆفۆنۆسىنتاكس) زاراوہيىكى گونجاوہ .

پهراویزهکان

- ۱ - بۆ پیناسه‌ی (پۆلۆسینسیتی) Polosynthetic سهیری ئەم وتاره بکه :
وریا عومەر ئەمین (۲۰۰۷) کوردی زمانیکی پۆلۆسینسیتییه . گ. نووسه‌ری نوی .
ژ ۳۶ .
له ل ۱۵۱ - ۱۵۲ ی کتیبی (پیتۆکه‌کانی زمانه‌وانی) ئاراس ۲۰۱۱ ش دووباره
بلاویۆته‌وه .
- ۲ - سهیری ئەم سه‌رچاوانه بکه :
وریا عومەر ئەمین (۱۹۹۵) لیلی له زمانی کوردیدا . گ. پۆشنبیری نوی . ژ ۱۳۶ ل ۶۶
- ۶۹ .
له ل ۲۹۳ - ۳۰۰ ی کتیبی (ئاسۆیه‌کی تری زمانه‌وانی) ئاراس ۲۰۰۹ ش به‌رچاوا
ده‌که‌وی .
- ۳ - بۆ یاسا‌کانی ئەم لایه‌نه‌ی پیزمانی کوردی سهیری ئەم سه‌رچاوانه بکه :
a) - Waria Omar Amin(1979) Aspects of the verbal construction in Kurdish.
University of London. 2nd publishing 2011.by Kurdish Academy.
ب) - وریا عومەر ئەمین (۱۹۸۶) پیزمانی پاناوی لکاو . بغداد .
پ) - _____ (۲۰۰۰) به‌راوردیه‌ک . گ. پۆشنبیری نوی . ژ ۱۴۶ ل ۱۶ - ۲۰ .
- ۴ - ئەم دیارده‌یه ، یه‌که‌م جار له ل ۱۲ ی سه‌رچاوه ژ ۵ پیشکه‌ش کرا و یاسا‌کانی
ده‌ست نیشان کرا .

سەرچاوهكان

- 1 - Carr, F. (1993) Phonology. Macmillan Press. London.
- 2 - Chomsky, N.A. (1965) Aspects of the theory of syntax. Cambridge, Mass. MIT Press.
- 3 – Katamba, F. (1993) Morphology. Macmillan Press. London.
- 4 - Waria Omar Amin (1976) Some fundamental rules of Kurdish syntax structure. University of London. Published by Kurdish Academy (2011)
- 5 - _____ (1979) Aspects of the verbal construction in Kurdish. University of London.

ملخص البحث

توجد في اللغة الكردية مجموعتان من الضمائر المتصلة التي تظهر مع الفعل للتعبير عن التوافق مع الفاعل يرمزان بـ A وتشمل (م - ت - ي - مان - تان - يان) و B وتشمل (م - يت - x / يت - ات - ين - ن - ن). مجموعة A التي تظهر كفاعل مع المتعدي الماضي ، تظهر كمفعول مع المتعدي المضارع. مجموعة B التي تظهر كفاعل مع المتعدي المضارع ، تظهر كمفعول مع المتعدي الماضي.

زمن الفعل		الدور
مضارع	ماضي	
B	A	فاعل
A	B	مفعول

هذا البحث الذي هو بعنوان (التركيب الصرفصوتنحوي) محاولة لتفسير هذا الجانب وتبيان سبب الغموض الذي يظهر في بعض الحالات في هذه التراكيب.

Abstract

In Kurdish sentence verb agrees with the subject NP in number and person. Two sets of personal suffixes perform these tasks. Set (A) (m – t – i: - ma:n – ta:n – ya:n) and set (B) (m – i:t – 0/ a:t / e:t - i:n – n – n). Apart from subject agreement , the personal suffixes occur as object also, in opposite tense. Their function are shown in the following table:

Function	Tense	
	Past	Present
Subject	A	B
Object	B	A

In applying transformational rules an ambiguity is created in some circumstances due to the application of some phonological rules. This paper which is entitled (Morphophonosyntax) , is an attempt to explain this phenomenon.

Complex Sentence in Kurdish

ئەم باسە لە گۆڤاری ئەکادیمیای کوردی
ژمارە (٣٥) ی سالی (٢٠١٥) دا بڵاوکراوەتەوه

Sentences have structures that can be represented by Phrase Structure Rules (PSR). These rules are principles of grammar that specify the constituency of syntactic categories . they specify the structures of a language precisely and concisely and express the regularities of the language.

This paper which is entitled (Complex Sentences Structure in Kurdish), is part two of the book which is entitled (Some Fundamental Rules of Kurdish Syntax Structure), first published in London in 1976. It is first work that deals about Kurdish Language theoretically and comprehensively within Chomskyian SS Model of 1957

this book Since its inception has become a major source for researchers and those interested in Kurdish grammar.

In joining rules the syntactic rules of a language have an infinite capacity to join constituents and sentences regardless of their complexity. In this case the sentences which are strung together by means of the coordinating conjunctives retain a separate and equal identity, neither is a constituent of the other. This means that the relationship of the two coordinated sentences is not very different from that of two sentences separated by a full stop.

Usually sentences are combined in this way when they have nothing in common.

$S \rightarrow S - S - S \dots$

Aheng çay lêna w Awaz kitêbî xwênd u Rîzgar yarîy kird...

Aheng made a tea and Awaz read a book and Rizgar played...

But all elements which are the same and common in the two (or more) coordinated sentences and have the same syntactic function are deleted in the second (and third ...) sentences and all elements that are different are retained and these different elements in both sentences are coordinated. Thus we can coordinate within one sentence unlimited numbers of NPs, VPs, adjectives, nouns ... etc. In the sentences :

Azad nanî xward : Azad ate
 Azad gulî çinî : Azad picked flower

the subject noun phrases are the same in both sentences. Both sentences could be melted in the structure of one sentence since they have same component parts in common.

Azad nanî xward u gulî çinî

VP → VP - VP - VP

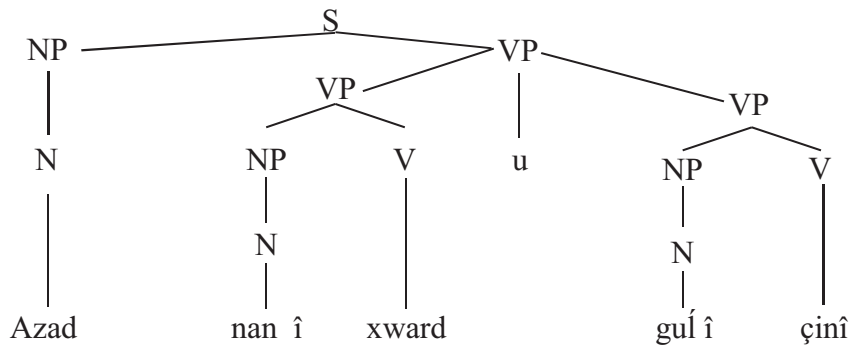

When the subject noun phrases are different, they are coordinated within one noun phrase:

Azad nanî xward
 Awaz nanî xward
 Rîzgar nanî xward

Azad, Awaz and Rîzgar in the above sentences are subject noun phrases. They have the same VP, because of that all the three sentences could be melted in the structure of one sentence:

Azad u Awaz u Rîzgar nanyan xward: Azad and Awaz and Rizgar ate bread

NP → NP - NP - NP ...

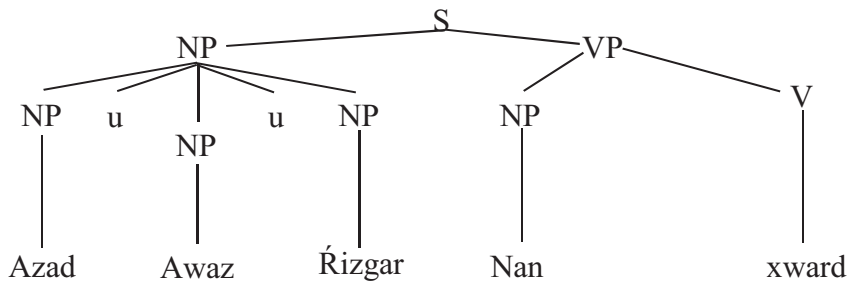

When the object noun phrases are different:

Azad nanî xward : Azad ate bread
 Azad penîrî xward : Azad ate cheese
 Azad mastî xward : Azad ate yogurt

Azad nan u penîr u mast î xward: Azad ate bread and cheese and yogurt

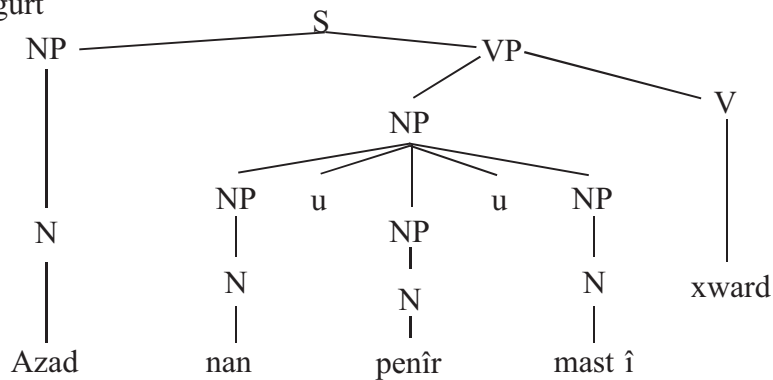

When the adjectives are the same such as in:

Azadî zîrek hat : clever Azad came

Řizgarî zîrak hat : clever Rizgar came

..... etc

Azadî u Řizgarî zîrak hatin : the clever Azad and Rizgar came

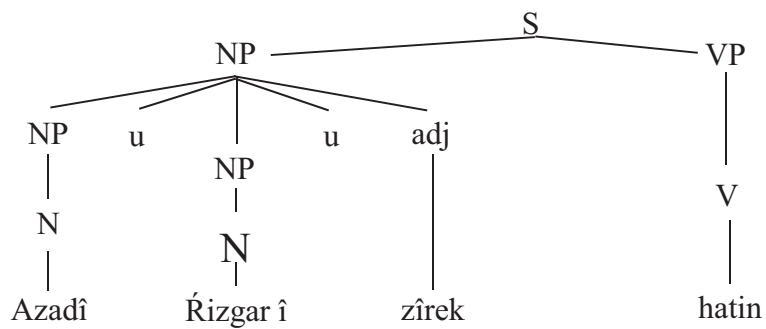

In this case an ambiguity is created. This ambiguity can be explained by the following diagram .

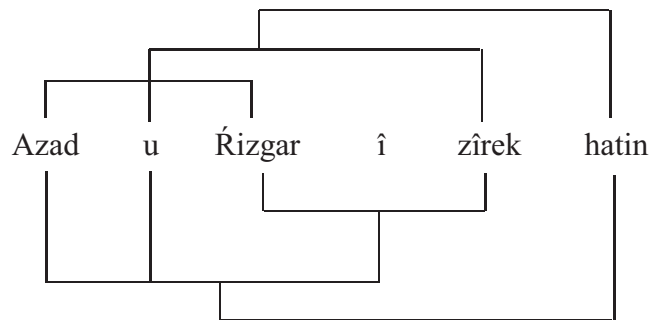

This sentence allows two interpretations.

1- Azad and Rizgar both are (zîrek).

2- (zîrek) qualifies only (Řizgar) .

adj → adj – adj – adj

Some sentences are complex in other ways. One simple sentence functions as a component part of the other, i.e. Instead of the two sentences being joined together as equal or mixed together, one sentence functions as a component part of the other. Sentences taking places of the component parts of the other sentences are called (embedding sentences). The sentences which are embedded are called subordinated clauses and are classified into noun clause, adjective clause, adverb clauseetc. According to their function within the main sentence.

The complex sentence:

kuřekey ke dwênê hat îmfó foyışt : The boy who came yesterday left today .

is basically consists of the two simple sentences :

- 1- kuřeke îmfó foyışt: The boy left today
- 2- kuřeke dwênê hat : The boy came yesterday .

The second sentence is embedded into the first. The embedded sentence as a whole functions as a single adjective , because of that is called adjective clause.

To embed the second sentence into the first, the similar NP is deleted in the second sentence and replaced by the morpheme /-e/ which means (which, who, whom, that, when), and all together are combined to the NP of the first sentence by the means of the morphem /- y /.

kuřeke kuřeke dwênê hat) îmfó foyışt.
kuřeke- y ke dwênê hat îmfó foyışt .

The morpheme /-ke/ here is optional and can be deleted, but the deletion of the /-y/ will change the meaning of the sentence, because the syntactic function of the embedded sentence will be changed, (ke) after the morpheme /-y/ means (who, whom, that) . but when it occurs without /-y/ it means (whene, while). In this complex sentence the the second sentence is embedded into the subject noun phrase of the first sentence.

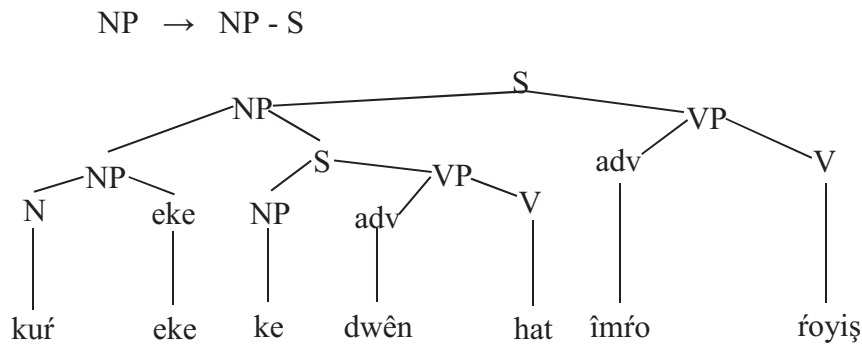

The joining rules which we mentioned before are applicable to the above and all other embedding rules to generate longer and longer sentences. That is why there is no limit to the length of the sentences, therefore there is no limit to the number of the sentences in a language.

In the sentences :

- 1- kuřeke êmfó foyiř : the boy left today
- 2- kuřeke dwênê hat : the boy came yesterday
- 3- kuřeke kitêbekey bird : the boy took the book

If we assume that the first sentence is the main sentence and the other two sentences are subordinated , to form a complex sentence consisting of all three, first we must apply joining rules to combine all

subordinated clause and then apply embedding rules to embed the combined subordinate clauses into the main sentence.

By joining No (2) and No (3)

kuřeke dwênê hat u kitêbekey bird: the boy came yesterday and took the book

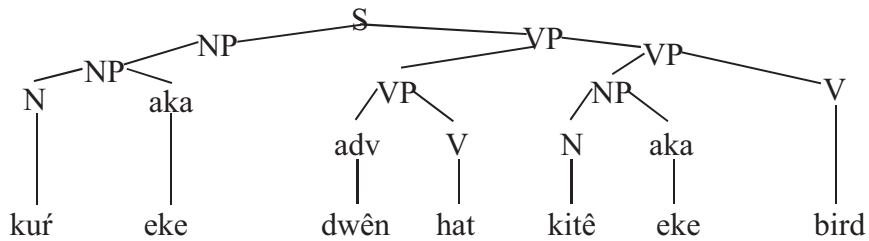

To embed the combined sentences No (2) and (3) into the main sentence No (1) by applying embedding rules .

kuřeke (kuřeke dwênê hat u kitêbekey bird) îmfó foyişt .

kuřeke – y ke dwênê hat u kitêbekey bird, îmfó foyişt .

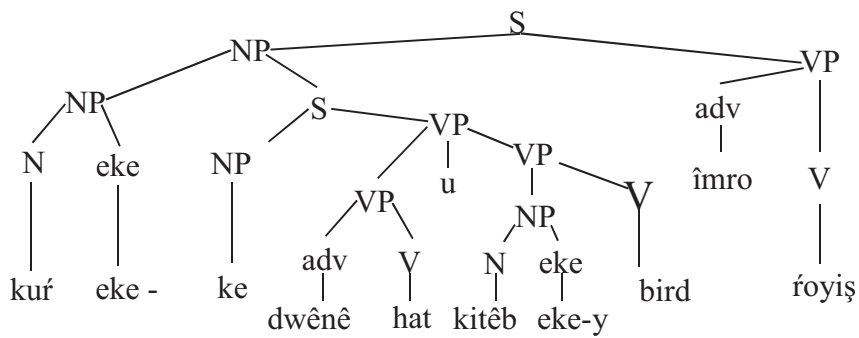

The sentence :

min demxwênd ke ew hate jûr: I was reading when he came in.

Consists of two sentence s combined by means of the embedding rules . The embedded sentence, (when he came in) has the same function as a single adverb such as (dwênê: yesterday). This kind of embedding sentence is called adverb clause. The embedded sentence is combined to the VP of the sentence by means of the morpheme /-ke/ which here means (when).

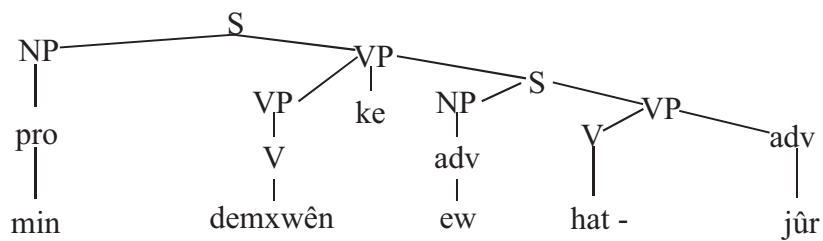

References

- Bach, E. (1974)** *Syntactic Theory*. Holt, Rinehart.& Winston.
- Bakaev, Ch. (1973)** *Izik Kurdoj*. SSR. Moscow.
- Bloomfield, L. (1933)** *Language*. Allen & Unwin..
- Chomsky, N. (1957)** *Syntactic Structure*. Hague. Mouton.
- (1965) *Aspects of the Theory of Syntax*. Cambridge. Mass. MIT Press.
- Fromkin, V. & Rodman, R.(1974)** *An Introduction to Language*. New York.
- Hockett, C.F. (1958)** *A Course in Modern Linguistics*. New York: Macmillan.
- Gleason, H. A. (1965)** *An Introduction to Descriptive Linguistics*.
- Lyons, J. (1970)** *Chomsky* Fontana / Collins. Glasgow.
- Lyons, J. (1971)** *Introduction to Theoretical Linguistics*. Cambridge University Press.
- Mackenzie, D.N. (1961)** *Kurdish Dialect Studies*. Oxford University Press. London.
- Palmer, F. R.(1971)** *Grammar*. Palican.
- Robins, R. H. (1971)** *General Linguistics – An Introductory Survey*. Longman. London.

پوختەى لیکۆلینەوہ پستەى ئالۆز لە زمانى کوردیدا

ئەم باسە کە بە ناوونیشانى (پستەى ئالۆز لە زمانى کوردیدا) بەشى چوارەمى کتیبى (چەند یاساییكى بنجى دارشتنى پستە لە زمانى کوردیدا) یە کە لە سالى ۱۹۷۶ لە لەندەن بۆلاوکراوہتەوہ . ئەمە یەکەم کارە کە بە ھۆیەوہ زمانى کوردی لە پووی تیۆرییەوہ بەپى پىبازى چۆمسكى قۆناغى SS 1957 شیدەکریتەوہ و یاسا فریزيیەکانى زمانى کوردی دەستنیشان دەکات . تا دەرچوونى ئەم کتیبە پىزمانە کوردییەکان بە زۆرى بایەخیان بە وشەسازى و دەنگسازى و نژادى وشە دەدا . . زۆر بە کورتى بابەتى پستەیان دەبرانەوہ و لە ژىر کارىگەرى پىزمانى عەرەبى کارەکانیان ئەنجام دەدا . دواى دەرچوونى ئەم کتیبە زمانەوانانمان بە تايبەتى قوتابییانى خویندنى بالآ ئاشنا بوون بە پىبازە نوئیەکانى شیکردنەوہى زمانەوانى و کەوتنە شیکردنەوہى زمانى کوردى بەپى ئەم پىبازە . نوئیە .

ئەم بەشە تەنھا لە یاساکانى دارشتنى پستەى ئالۆز لە زمانى کوردیدا دەکۆلینتەوہ کە بۆ یەکەم جار لە سالى ۱۹۷۶ تەکنىكى ھیلکاری پستەى ئالۆز بە بواری شیکردنەوہى زمانى کوردى دەناسرئ .

